

CAT[®]

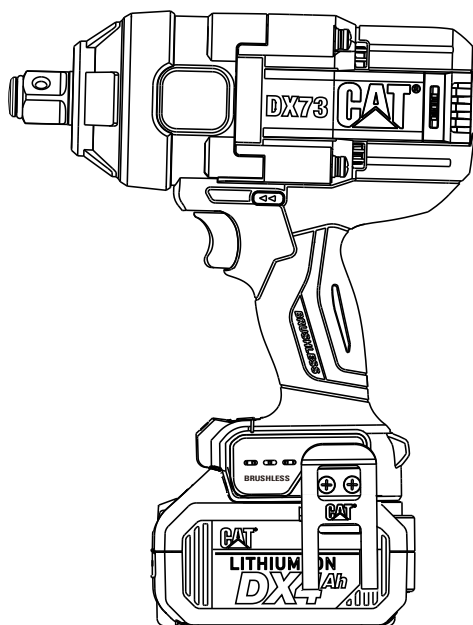

18V

DX73 DX73B



EN	Cordless impact wrench	DK	Slagnøgle uden ledning
DE	Akku-Schlagschrauber	PL	Bezprzewodowy klucz udarowy
FR	Visseuse sans fil	BG	Акумулаторен ударен гайковерт
IT	Chiave a percussione con alimentazione a baatteria	HU	Akkumulátoros ütvecsavarozó
ES	Llave de impacto sin cables	RO	Cheie cu impact cu acumulator
NL	Snoerloze slagsleutel	CZ	Akumulátorový rázový klíč
PT	Chave de impacto sem fios	SK	Akumulátorový rázový klúč
SV	Sladdlös slagskruvmejsel	SL	Brezžični udarni vijačnik
FIN	Langaton iskevä jakoavain	TR	Kablosuz darbeleri matkap
NOR	Trådløs muttertrekker	AR	مفتاح ربط دقاق يعمل بالبطارية

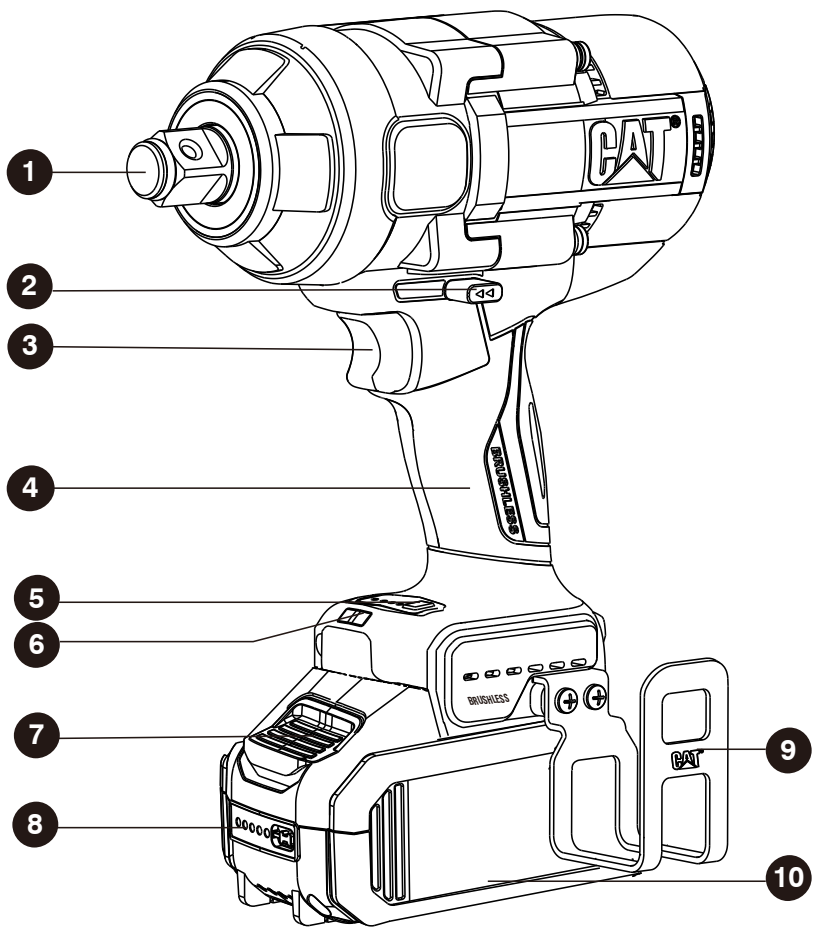

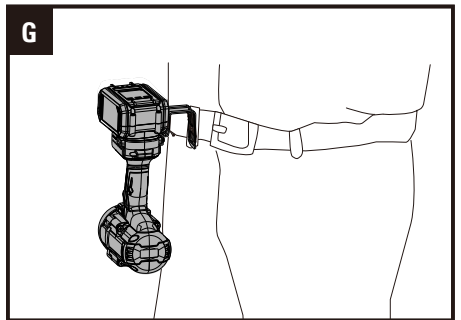
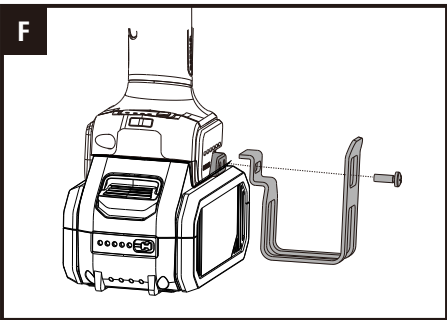
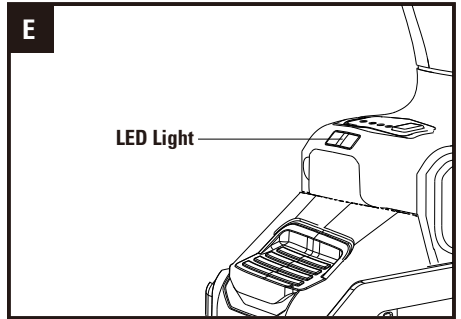
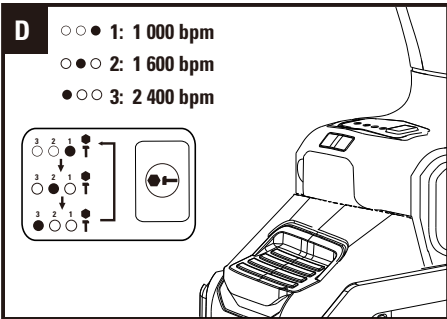
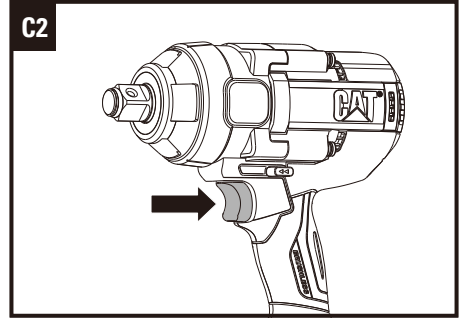
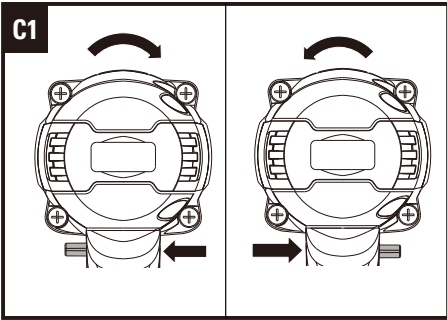
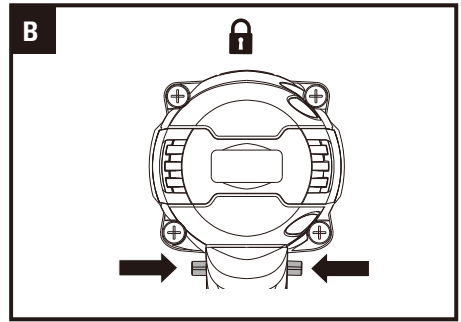
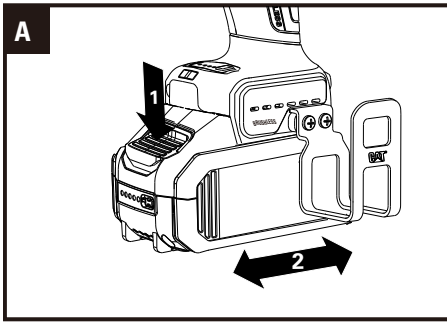

ORIGINAL INSTRUCTIONS

PRODUCT SAFETY

GENERAL POWER TOOL SAFETY

WARNINGS



WARNING! Read all safety warnings, instructions, illustrations and specifications provided with this power tool. Failure to follow all instructions listed below may result in electric shock, fire and/or serious injury.

Save all warnings and instructions for future reference. The term "power tool" in the warnings refers to your mains-operated (corded) power tool or battery-operated (cordless) power tool.

1) WORK AREA SAFETY

- a) **Keep work area clean and well lit.** Cluttered or dark areas invite accidents.
- b) **Do not operate power tools in explosive atmospheres, such as in the presence of flammable liquids, gases or dust.** Power tools create sparks which may ignite the dust or fumes.
- c) **Keep children and bystanders away while operating a power tool.** Distractions can cause you to lose control.

2) ELECTRICAL SAFETY

- a) **Power tool plugs must match the outlet. Never modify the plug in any way. Do not use any adapter plugs with earthed (grounded) power tools.** Unmodified plugs and matching outlets will reduce risk of electric shock.
- b) **Avoid body contact with earthed or grounded surfaces, such as pipes, radiators, ranges and refrigerators.** There is an increased risk of electric shock if your body is earthed or grounded.
- c) **Do not expose power tools to rain or wet conditions.** Water entering a power tool will increase the risk of electric shock.
- d) **Do not abuse the cord. Never use the cord for carrying, pulling or unplugging the power tool. Keep cord away from heat, oil, sharp edges or moving parts.** Damaged or entangled cords increase the risk of electric shock.
- e) **When operating a power tool outdoors, use an extension cord suitable for outdoor use.** Use of a cord suitable for outdoor use reduces the risk of electric shock.
- f) **If operating a power tool in a damp location is unavoidable, use a residual current device (RCD) protected supply.** Use of an RCD reduces the risk of electric shock.

3) PERSONAL SAFETY

- a) **Stay alert, watch what you are doing and use common sense when operating a power tool. Do not use a power tool while you are tired or under the influence of drugs, alcohol or medication.** A moment of inattention while operating power tools may result in serious personal injury.
- b) **Use personal protective equipment. Always wear eye protection.** Protective equipment such as dust mask, non-skid safety shoes, hard hat, or hearing protection used for appropriate conditions will reduce personal injuries.
- c) **Prevent unintentional starting. Ensure the switch is in the off-position before connecting to power source and/or battery pack, picking up or carrying the tool. Carrying power tools with your finger on the switch or energising power tools that have the switch on invites accidents.**
- d) **Remove any adjusting key or wrench before turning the**

power tool on. A wrench or a key left attached to a rotating part of the power tool may result in personal injury.

- e) **Do not overreach. Keep proper footing and balance at all times.** This enables better control of the power tool in unexpected situations.
- f) **Dress properly. Do not wear loose clothing or jewellery. Keep your hair, clothing and gloves away from moving parts.** Loose clothes, jewellery or long hair can be caught in moving parts.
- g) **If devices are provided for the connection of dust extraction and collection facilities, ensure these are connected and properly used.** Use of dust collection can reduce dust-related hazards.
- h) **Do not let familiarity gained from frequent use of tools allow you to become complacent and ignore tool safety principles.** A careless action can cause severe injury within a fraction of a second.

4) POWER TOOL USE AND CARE

- a) **Do not force the power tool. Use the correct power tool for your application.** The correct power tool will do the job better and safer at the rate for which it was designed.
 - b) **Do not use the power tool if the switch does not turn it on and off.** Any power tool that cannot be controlled with the switch is dangerous and must be repaired.
 - c) **Disconnect the plug from the power source and/or remove the battery pack, if detachable, from the power tool before making any adjustments, changing accessories, or storing power tools.** Such preventive safety measures reduce the risk of starting the power tool accidentally.
 - d) **Store idle power tools out of the reach of children and do not allow persons unfamiliar with the power tool or these instructions to operate the power tool.** Power tools are dangerous in the hands of untrained users.
 - e) **Maintain power tools and accessories. Check for misalignment or binding of moving parts, breakage of parts and any other condition that may affect the power tool's operation.** If damaged, have the power tool repaired before use. Many accidents are caused by poorly maintained power tools.
 - f) **Keep cutting tools sharp and clean.** Properly maintained cutting tools with sharp cutting edges are less likely to bind and are easier to control.
 - g) **Use the power tool, accessories and tool bits etc. in accordance with these instructions, taking into account the working conditions and the work to be performed.** Use of the power tool for operations different from those intended could result in a hazardous situation.
 - h) **Keep handles and grasping surfaces dry, clean and free from oil and grease.** Slippery handles and grasping surfaces do not allow for safe handling and control of the tool in unexpected situations.
- #### 5) BATTERY TOOL USE AND CARE
- a) **Recharge only with the charger specified by the manufacturer.** A charger that is suitable for one type of battery pack may create a risk of fire when used with another battery pack.
 - b) **Use power tools only with specifically designated battery packs.** Use of any other battery packs may create a risk of injury and fire.
 - c) **When battery pack is not in use, keep it away from other metal objects, like paper clips, coins, keys, nails, screws or other small metal objects, that can make a connection from one terminal to another.** Shorting the battery terminals together may cause burns or a fire.

- d) Under abusive conditions, liquid may be ejected from the battery; avoid contact. If contact accidentally occurs, flush with water. If liquid contacts eyes, additionally seek medical help. *Liquid ejected from the battery may cause irritation or burns.*
 - e) Do not use a battery pack or tool that is damaged or modified. *Damaged or modified batteries may exhibit unpredictable behaviour resulting in fire, explosion or risk of injury.*
 - f) Do not expose a battery pack or tool to fire or excessive temperature. *Exposure to fire or temperature above 130 °C may cause explosion.*
 - g) Follow all charging instructions and do not charge the battery pack or tool outside the temperature range specified in the instructions. *Charging improperly or at temperatures outside the specified range may damage the battery and increase the risk of fire.*
- 6) SERVICE
- a) Have your power tool serviced by a qualified repair person using only identical replacement parts. *This will ensure that the safety of the power tool is maintained.*
 - b) Never service damaged battery packs. *Service of battery packs should only be performed by the manufacturer or authorized service providers.*

IMPACT WRENCH SAFETY WARNING

1. Hold the power tool by insulated gripping surfaces, when performing an operation where the fastener may contact hidden wiring. *Fasteners contacting a "live" wire may make exposed metal parts of the power tool "live" and could give the operator an electric shock.*

SAFETY WARNINGS FOR BATTERY PACK

- a) Do not dismantle, open or shred cells or battery pack.
- b) Do not short-circuit a battery pack. Do not store battery packs haphazardly in a box or drawer where they may short-circuit each other or be short-circuited by conductive materials. *When battery pack is not in use, keep it away from other metal objects, like paper clips, coins, keys, nails, screws or other small metal objects, that can make a connection from one terminal to another. Shorting the battery terminals together may cause burns or a fire.*
- c) Do not expose battery pack to heat or fire. Avoid storage in direct sunlight.
- d) Do not subject battery pack to mechanical shock.
- e) In the event of battery leaking, do not allow the liquid to come into contact with the skin or eyes. If contact has been made, wash the affected area with copious amounts of water and seek medical advice.
- f) Keep battery pack clean and dry.
- g) Wipe the battery pack terminals with a clean dry cloth if they become dirty.
- h) Battery pack needs to be charged before use. Always refer to this instruction and use the correct charging procedure.
- i) Do not maintain battery pack on charge when not in use.
- j) After extended periods of storage, it may be necessary to charge and discharge the battery pack several times to obtain maximum performance.
- k) Recharge only with the charger specified by Cat®. Do not

use any charger other than that specifically provided for use with the equipment.

- l) Do not use any battery pack which is not designed for use with the equipment.
- m) Keep battery pack out of the reach of children.
- n) Retain the original product literature for future reference.
- o) Remove the battery from the equipment when not in use.
- p) Dispose of properly.
- q) Do not mix cells of different manufacture, capacity, size or type within a device.
- r) Keep the battery away from microwaves and high pressure.

SYMBOLS



To reduce the risk of injury, user must read instruction manual



Warning



Wear eye protection



Wear ear protection



Wear dust mask



Li-Ion

Li-Ion battery This product has been marked with a symbol relating to 'separate collection' for all battery packs and battery pack. It will then be recycled or dismantled in order to reduce the impact on the environment. Battery packs can be hazardous for the environment and for human health since they contain hazardous substances.



Do not burn



Batteries may enter water cycle if disposed improperly, which can be hazardous for ecosystem. Do not dispose of waste batteries as unsorted municipal waste.



Waste electrical products must not be disposed of with household waste. Please recycle where facilities exist. Check with your local authorities or retailer for recycling advice.



COMPONENT LIST

1. TOOL HOLDER
2. FORWARD AND REVERSE ROTATION CONTROL
3. ON/OFF SWITCH
4. HANDLE
5. 3-SPEED/ IMPACT RATE SWITCH BUTTON
6. LED LIGHT
7. BATTERY PACK RELEASE BUTTON*
8. BATTERY INDICATOR LIGHTS*
9. BELT CLIP
10. BATTERY PACK*

* Not all the accessories illustrated or described are included in standard delivery.

TECHNICAL DATA

Type designation DX73 DX73B (73 - designation of machinery, representative of impact wrench)

	DX73	DX73B
Voltage	18V ---	
No load speed	0-900/1100/1800/min	
Impact rate	0-1000/1600/2400 bpm	
Chuck size	3/4" (19 mm)	
Max. fastening torque	700Nm/1000Nm/1700Nm	
Max. breakaway torque	800Nm/1100Nm/2100Nm	
Battery capacity (DXB4)	4.0 Ah	/
Charger input (DXC4)	100-240V~50/60 Hz, 95W	/
Charger output (DXC4)	20V --- 4A	/
Charger protection class	\square /II	/
Machine weight	4.36kg	3.3kg

EN

NOISE INFORMATION

A weighted sound pressure	L_{pA} : 86 dB (A)
K_{pA} =	3 dB(A)
A weighted sound power	L_{wA} : 97 dB (A)
K_{wA} =	3 dB(A)
Wear ear protection 	

VIBRATION INFORMATION

Vibration total values (triax vector sum) determined according to EN 62841:
Vibration emission value: a_{h1} : 10,046 m/s ²
Uncertainty K = 1,5 m/s ²

The declared vibration total value and the declared noise emission value have been measured in accordance with a standard test method and may be used for comparing one tool with another.

The declared vibration total value and the declared noise emission value may also be used in a preliminary assessment of exposure.

 **WARNING:** The vibration and noise emissions during actual use of the power tool can differ from the declared value depending on the ways in which the tool is used especially what kind of workpiece is processed dependant on the following examples and other variations on how the tool is used:

How the tool is used and the materials being cut or drilled.

The tool being in good condition and well maintained.

The use of the correct accessory for the tool and ensuring it is sharp and in good condition.

The tightness of the grip on the handles and if any anti vibration and noise accessories are used.

And the tool is being used as intended by its design and these instructions.

This tool may cause hand-arm vibration syndrome if its use is not adequately managed.



WARNING: To be accurate, an estimation of exposure level in the actual conditions of use should also take account of all parts of the operating cycle such as the times when the tool is switched off and when it is running idle but not actually doing the job. This may significantly reduce the exposure level over the total working period.

Helping to minimise your vibration and noise exposure risk.

Always use sharp chisels, drills and blades.

Maintain this tool in accordance with these instructions and keep well lubricated (where appropriate).

If the tool is to be used regularly then invest in anti vibration and noise accessories.

Plan your work schedule to spread any high vibration tool use across a number of days.

ACCESSORIES

	DX73	DX73B
Belt clip	1	1
Battery pack (DXB4)	2	/
Charger(DXC4)	1	/

We recommend that you purchase your accessories from the same store that sold you the tool. Refer to the accessory packaging for further details. Store personnel can assist you and offer advice.

OPERATING INSTRUCTIONS



NOTE: Before using the tool, read the instruction book carefully.

INTENDED USE

This tool is intended for the fastening and loosening of bolts, nuts and various threaded fasteners. This tool is not intended for use as a drill.

BEFORE PUTTING INTO OPERATION

1. CHARGE YOUR BATTERY PACK

2. CHECKING THE BATTERY POWER CONDITION

5 LED lights show the battery power condition. Before starting or after use, press the button beside the lights to check the battery power condition.

ASSEMBLY

1. TO REMOVE OR INSTALL BATTERY PACK (SEE FIG. A)

Depress the battery pack release button to release and slide the battery pack out from your tool. After recharge, slide it back into your tool. A simple push and slight pressure will be sufficient.

OPERATION

1. SWITCH LOCK (SEE FIG. B)

The On/Off switch can be locked in the OFF position. This helps to reduce the possibility of accidental starting when not in use. To lock the On/Off switch, place the direction of forward and reverse rotation control in the center position.

2. FORWARD AND REVERSE ROTATION CONTROL (SEE FIG. C1)

Forward rotation: push the forward/reverse rotation control to the left (the drill points away from you). It is used for drilling and screw driving.

Reverse rotation: push the forward/reverse rotation control to the right (the drill points away from you). It is used for remove screws or release a jammed drill bit.



WARNING: Never change the direction of rotation while the tool is rotating, wait until it has stopped. Shifting during rotation of the chuck can cause damage to the tool.

3. ON/OFF SWITCH (SEE FIG. C2)

Depress the on/off switch to start and release to stop your tool. The on/off switch is fitted with a brake function which stops your chuck immediately when you quickly release the switch. It is also a variable speed switch that delivers higher speed and torque with increased trigger pressure. Speed is controlled by the amount of switch trigger depression.



WARNING: Do not operate for long periods at low speed because excess heat will be produced internally.

4. 3-SPEED/ IMPACT RATE SWITCH BUTTON (SEE FIG. D)

The wrench has 3 speeds/ impact rates for your selection. Press the 3-speed/ impact rate switch button to select the required speed/ impact rate. Select the low speed/ impact rate, the right light is on green. Select the middle speed/ impact rate, the middle light is on green. Select the high speed/ impact rate, the left light is on green.

Application mode (Displayed on panel)	Maximum impact rate	Purpose	Example of application
	2 400 bpm	Tightening with the maximum force and speed.	Assembling steel frames.
	1 600 bpm	Tightening with less force and speed than Max mode (easier to control than Max mode).	Assembling or disassembling scaffolds and frameworks.

	1 000 bpm	Tightening with less force to avoid screw thread breakage.	Assembling furniture.
--	-----------	--	-----------------------

5. USING THE LED LIGHT (SEE FIG. E)

To turn on the light, press the on/off switch and make sure the forward/reverse rotation control is on right/left position. When you release the on/off switch, the light will be off. LED lighting increases visibility-great for dark or enclosed area.



CAUTION: Do not look in the light or see the source of light directly.

Pull the switch trigger to light up the LED light. The LED light keeps on lighting while the switch trigger is being pulled. The light automatically goes out 10-15 seconds after the switch trigger is released.

6. BELT CLIP (SEE FIG. F, G)

Screw the Belt clip on the tool with the screw provided in the plastic bag. The Belt clip can be hooked on your belt or pocket, etc.

7. OVERLOAD PROTECTION

When overloaded, the motor comes to a stop. Relieve the load on the machine immediately and allow cooling for approx. 30 seconds at the highest no-load speed.

8. TEMPERATURE DEPENDENT OVERLOAD PROTECTION

When using as intended for, the power tool cannot be subject to overload. When the load is too high or the allowable battery temperature of 75 °C is exceeded, the electronic control switches off the power tool until the temperature is in the optimum temperature range again.

PROBLEM SOLUTION

1. REASONS FOR DIFFERENT BATTERY PACK WORKING TIMES

Charging time problems and having not used a battery pack for a prolonged time will reduce the battery pack working time. This can be corrected after several charge and discharge operations by charging & working with your drill. Heavy working conditions such as large screws into hard wood will use up the battery pack energy faster than lighter working conditions. Do not recharge your battery pack below 0°C and above 40°C as this will affect performance.

2. WHY DOES THE IMPACT WRENCH NOT TURN ON WHEN YOU PRESS THE SWITCH?

The forward/reverse rotation control, which is on top of the trigger, is positioned in the lock function. Unlock the forward/reverse rotation control by putting it into the required rotation position. Push the trigger and the impact wrench will start to rotate.

MAINTENANCE

Remove the battery pack from the tool before carrying out any adjustment, servicing or maintenance.

Your power tool requires no additional lubrication or maintenance. There are no user serviceable parts in your power tool. Never use water or chemical cleaners to clean your power tool. Wipe clean with a dry cloth. Always store your power tool in a dry place. Keep the motor ventilation slots clean. Keep all working controls free of dust.

Occasionally you may see sparks through the ventilation slots. This is normal and will not damage your power tool.

FOR BATTERY TOOLS

The ambient temperature range for the use and storage of tool and battery is 0 °C-45°C.

The recommended ambient temperature range for the charging system during charging is 0 °C-40 °C

ENVIRONMENTAL PROTECTION



Waste electrical products must not be disposed of with household waste. Please recycle where facilities exist. Check with your local authorities or retailer for recycling advice.

DECLARATION OF CONFORMITY

We,
POSITEC Germany GmbH
 Postfach 32 02 16, 50796 Cologne, Germany

Declare that the product
 Description **Cordless impact wrench**
 Type **DX73 DX73B (73- designation of machinery, representative of Cordless impact wrench)**
 Function **Tightening and loosening screws, nuts**

Complies with the following Directives,
2006/42/EC,
2011/65/EU&(EU)2015/863,
2014/30/EU

Standards conform to
EN IEC 55014-1,
EN IEC 55014-2,
EN 62841-1,
EN 62841-2-2
EN IEC 63000

The person authorized to compile the technical file,
Name: Marcel Filz
Address: POSITEC Germany GmbH
Postfach 32 02 16, 50796 Cologne, Germany



2023/05/25
 Allen Ding
 Deputy Chief Engineer, Testing & Certification
 Positec Technology (China) Co., Ltd
 18, Dongwang Road, Suzhou Industrial
 Park, Jianguo 215123, P. R. China

EN

ORIGINALBETRIEBSANLEITUNG PRODUKTSICHERHEIT ALLGEMEINE SICHERHEITSHINWEISE FÜR ELEKTROWERKZEUGE

 **WARNING!** Machen Sie sich mit allen Sicherheitswarnungen, Anweisungen, Abbildungen und Spezifikationen vertraut, die mit diesem Elektrowerkzeug geliefert werden. Die Nichtbeachtung der unten aufgeführten Anweisungen kann in elektrischen Schlägen, Feuer und/oder schweren Verletzungen resultieren.

Bewahren Sie alle Sicherheitshinweise und Anweisungen für die Zukunft auf.

Der in den Sicherheitshinweisen verwendete Begriff „Elektrowerkzeug“ bezieht sich auf akkubetriebene Elektrowerkzeuge (ohne Netzkabel).

1) ARBEITSPLATZSICHERHEIT

- a) Halten Sie Ihren Arbeitsbereich sauber und gut beleuchtet. Unordnung oder unbeleuchtete Arbeitsbereiche können zu Unfällen führen.
- b) Arbeiten Sie mit dem Elektrowerkzeug nicht in explosionsgefährdeter Umgebung, in der sich brennbare Flüssigkeiten, Gase oder Stäube befinden. Elektrowerkzeuge erzeugen Funken, die den Staub oder die Dämpfe entzünden können.
- c) Halten Sie Kinder und andere Personen während der Benutzung des Elektrowerkzeugs fern. Bei Ablenkung können Sie die Kontrolle über das Gerät verlieren.

2) ELEKTRISCHE SICHERHEIT

- a) Der Anschlussstecker des Elektrowerkzeuges muss in die Steckdose passen. Der Stecker darf in keiner Weise verändert werden. Verwenden Sie keine Adapterstecker gemeinsam mit geschützten Elektrowerkzeugen. Unveränderte Stecker und passende Steckdosen verringern das Risiko eines elektrischen Schlags.
- b) Vermeiden Sie Körperkontakt mit geerdeten Oberflächen wie von Rohren, Heizungen, Herden und Kühlschränken. Es besteht ein erhöhtes Risiko durch elektrischen Schlag, wenn Ihr Körper geerdet ist.
- c) Halten Sie Elektrowerkzeuge von Regen oder Nässe fern. Das Eindringen von Wasser in ein Elektrowerkzeug erhöht das Risiko eines elektrischen Schlags.
- d) Zweckfremden Sie das Kabel nicht, um das Elektrowerkzeug zu tragen, aufzuhängen oder um den Stecker aus der Steckdose zu ziehen. Halten Sie das Kabel fern von Hitze, Öl, scharfen Kanten oder sich bewegenden Geräteteilen. Beschädigte oder verwickelte Kabel erhöhen das Risiko eines elektrischen Schlags.
- e) Wenn Sie mit einem Elektrowerkzeug im Freien arbeiten, verwenden Sie nur Verlängerungskabel, die auch für den Außenbereich geeignet sind. Die Anwendung eines für den Außenbereich geeigneten Verlängerungskabels verringert das Risiko eines elektrischen Schlags.
- f) Wenn der Betrieb des Elektrowerkzeuges in feuchter Umgebung nicht vermeidbar ist, verwenden Sie einen Fehlerstromschutzschalter. Der Einsatz eines Fehlerstromschutzschalters vermindert das Risiko eines elektrischen Schlags.

3) SICHERHEIT VON PERSONEN

- a) Seien Sie aufmerksam, Achten Sie darauf, was Sie tun, und gehen Sie mit Vernunft an die Arbeit mit einem Elektrowerkzeug. Benutzen Sie kein Elektrowerkzeug, wenn Sie müde sind oder unter dem Einfluss von Drogen, Alkohol oder Medikamenten stehen. Ein Moment der Unachtsamkeit beim Gebrauch des Elektrowerkzeuges kann zu ernsthaften Verletzungen führen.
 - b) Tragen Sie persönliche Schutzausrüstung und immer eine Schutzbrille. Das Tragen persönlicher Schutzausrüstung, wie Staubmaske, rutschfeste Sicherheitsschuhe, Schutzhelm oder Gehörschutz, je nach Art und Einsatz des Elektrowerkzeuges, verringert das Risiko von Verletzungen.
 - c) Vermeiden Sie eine unbeabsichtigte Inbetriebnahme. Vergewissern Sie sich, dass das Elektrowerkzeug ausgeschaltet ist, bevor Sie es an den Akku anschließen, es aufnehmen oder tragen. Wenn Sie beim Tragen des Elektrowerkzeuges den Finger am Schalter haben oder das Gerät eingeschaltet an die Stromversorgung anschließen, kann dies zu Unfällen führen.
 - d) Entfernen Sie Einstellwerkzeuge oder Schraubenschlüssel, bevor Sie das Elektrowerkzeug einschalten. Ein Werkzeug oder Schlüssel, der sich in einem drehenden Geräteteil befindet, kann zu Verletzungen führen.
 - e) Vermeiden Sie eine abnormale Körperhaltung. Sorgen Sie für einen sicheren Stand und halten Sie jederzeit das Gleichgewicht. Dadurch können Sie das Elektrowerkzeug in unerwarteten Situationen besser kontrollieren.
 - f) Tragen Sie geeignete Kleidung. Tragen Sie keine weite Kleidung oder Schmuck. Halten Sie Haare und Kleidung fern von sich bewegenden Teilen. Lockere Kleidung, Schmuck oder lange Haare können von sich bewegenden Teilen erfasst werden.
 - g) Wenn Staubabsaug- und -auffangeinrichtungen montiert werden können, vergewissern Sie sich, dass diese angeschlossen sind und richtig verwendet werden. Verwendung einer Staubabsaugung kann Gefährdungen durch Staub verringern.
 - h) Vermeiden Sie, durch die häufige Nutzung des Werkzeugs in einen Trott zu verfallen und Prinzipien für die Werkzeugsicherheit zu ignorieren. Eine nachtsame Aktion kann im Bruchteil einer Sekunde zu schweren Verletzungen führen.
- ## 4) VERWENDUNG UND BEHANDLUNG DES ELEKTROWERKZEUGES
- a) Überlasten Sie das Gerät nicht. Verwenden Sie für Ihre Arbeit das dafür bestimmte Elektrowerkzeug. Mit dem passenden Elektrowerkzeug arbeiten Sie besser und sicherer im angegebenen Leistungsbereich.
 - b) Benutzen Sie kein Elektrowerkzeug, dessen Schalter defekt ist. Ein Elektrowerkzeug, das sich nicht mehr ein- oder ausschalten lässt, ist gefährlich und muss repariert werden.
 - c) Klemmen Sie den Stecker von der Stromversorgung ab und/oder entfernen Sie den Akku (falls abnehmbar) aus dem Elektrowerkzeug, bevor Sie Geräteeinstellungen vornehmen, Zubehörteile wechseln oder das Gerät welegen. Diese Vorsichtsmaßnahme verhindert den unbeabsichtigten Start des Elektrowerkzeuges.
 - d) Bewahren Sie unbenutzte Elektrowerkzeuge außerhalb der Reichweite von Kindern auf. Lassen Sie Personen das Gerät nicht benutzen, die mit diesem nicht vertraut sind oder diese Anweisungen nicht gelesen haben. Elektrowerkzeuge sind gefährlich, wenn Sie von

unerfahrenen Personen benutzt werden.

- e) **Warten Sie die Elektrowerkzeuge und Zubehör.** Kontrollieren Sie, ob bewegliche Teile einwandfrei funktionieren und nicht klemmen, ob Teile gebrochen oder so beschädigt sind, dass die Funktion des Elektrowerkzeuges beeinträchtigt ist. Lassen Sie beschädigte Teile vor dem Einsatz des Gerätes reparieren. *Viele Unfälle haben ihre Ursache in schlecht gewarteten Elektrowerkzeugen.*
- f) **Halten Sie Schneidwerkzeuge scharf und sauber.** Sorgfältig gepflegte Schneidwerkzeuge mit scharfen Schneidkanten verklemmen sich weniger und sind leichter zu führen.
- g) **Verwenden Sie Elektrowerkzeug, Zubehör, Einsatzwerkzeuge usw. entsprechend diesen Anweisungen.** Berücksichtigen Sie dabei die Arbeitsbedingungen und die auszuführende Tätigkeit. *Der Gebrauch von Elektrowerkzeugen für andere als die vorgesehenen Anwendungen kann zu gefährlichen Situationen führen.*
- h) **Halten Sie die Griffe trocken, sauber und frei von Öl und Fett.** Rutschige Griffe und Oberflächen unterbinden die sichere Bedienbarkeit und Kontrolle über das Werkzeug in unerwarteten Situationen.
- 5) **VERWENDUNG UND BEHANDLUNG DES AKKUPACKS**
- a) **Laden Sie die Akkus nur in Ladegeräten auf, die vom Hersteller empfohlen werden.** Für ein Ladegerät, das für eine bestimmte Art von Akkus geeignet ist, besteht Brandgefahr, wenn es mit anderen Akkus verwendet wird.
- b) **Verwenden Sie nur die dafür vorgesehenen Akkus in den Elektrowerkzeugen.** Der Gebrauch von anderen Akkus kann zu Verletzungen und Brandgefahr führen.
- c) **Halten Sie den nicht benutzten Akku fern von Büroklammern, Münzen, Schlüsseln, Nägeln, Schrauben oder anderen kleinen Metallgegenständen, die eine Überbrückung der Kontakte verursachen könnten.** Ein Kurzschluss zwischen den Akkukontakten kann Verbrennungen oder Feuer zur Folge haben.
- d) **Bei falscher Anwendung kann Flüssigkeit aus dem Akku austreten.** Vermeiden Sie den Kontakt damit. Bei zufälligem Kontakt mit Wasser abspülen. Wenn die Flüssigkeit in die Augen kommt, nehmen Sie zusätzlich ärztliche Hilfe in Anspruch. *Austretende Akkufflüssigkeit kann zu Hautreizungen oder Verbrennungen führen.*
- e) **Verwenden Sie kein Akkupack oder Werkzeug, das beschädigt ist.** Beschädigte oder modifizierte Akkus können unvorhersehbare Reaktionen auslösen und zu Bränden, Explosionen oder Verletzungen führen.
- f) **Setzen Sie das Akkupack oder Werkzeug keinem Feuer oder übermäßig hohen Temperaturen aus.** Die Belastung durch Feuer oder Temperaturen über 130 °C kann zur Explosion führen.
- g) **Befolgen Sie alle Ladeanweisungen, und laden Sie das Akkupack oder Werkzeug nicht außerhalb des in den Anweisungen festgelegten Temperaturbereichs auf.** Ein unsachgemäßer Ladevorgang oder Temperaturen außerhalb des festgelegten Bereichs können den Akku schädigen und die Brandgefahr erhöhen.
- 6) **SERVICE**
- a) **Lassen Sie Ihr Elektrowerkzeug nur von qualifiziertem Fachpersonal und nur mit Original-Ersatzteilen reparieren.** Damit wird sichergestellt, dass die Sicherheit des Gerätes erhalten bleibt.
- b) **Führen Sie niemals Wartungsarbeiten an beschädigten**

Akkus durch. Die Wartung von Akkupacks darf nur vom Hersteller selbst oder autorisierten Dienstleistern durchgeführt werden.

SICHERHEITSHINWEISE FÜR SCHLAGSCHRAUBER

1. **Halten Sie das Elektrowerkzeug bei allen Einsätzen, bei denen es verborgene elektrische Leitungen berühren könnte, an den isolierten Griffflächen.** Kontakt mit einer spannungsführenden Leitung setzt auch Metallteile des Elektrowerkzeuges unter Spannung und führt zu einem elektrischen Schlag.

SICHERHEITSHINWEISE FÜR AKKUPACK

- a) Zellen bzw. Akkupack nicht zerlegen, öffnen oder zerdrücken.
- b) **Akkupack nicht kurzschließen.** Akkupacks nicht wahllos in einer Schachtel oder Schublade aufbewahren, wo sie einander kurzschließen oder durch andere leitfähige Materialien kurzgeschlossen werden könnten. *Bei Nichtverwendung des Akkupacks ist dieses von Metallgegenständen fernzuhalten, wie etwa Büroklammern, Münzen, Nägeln, Schrauben oder anderen kleinen Metallgegenständen, wo sich die Batterieklappen berühren könnten. Das Kurzschließen der Batterieklappen kann Verbrennungen bzw. einen Brand verursachen.*
- c) **Zellen bzw. Akkupacks nicht Hitze oder Feuer aussetzen.** Lagerung in direktem Sonnenlicht vermeiden.
- d) **Akkupack nicht mechanischen Stößen aussetzen.**
- e) **Im Fall, dass Flüssigkeit aus dem Akku austritt, darf diese nicht in Kontakt mit der Haut oder den Augen kommen.** Sollte dies dennoch geschehen, den betroffenen Bereich sofort mit viel Wasser spülen und einen Arzt aufsuchen.
- f) **Akkupack sauber und trocken halten.**
- g) **Sollten die Klappen des Akkupacks schmutzig werden, diese mit einem sauberen, trockenen Tuch abwischen.**
- h) **Akkupack muss vor Gebrauch aufgeladen werden.** Immer dieses Anweisungen beachten und den korrekten Ladevorgang ausführen.
- i) **Akkupack bei Nichtverwendung nicht längere Zeit aufladen lassen.**
- j) **Nach längerer Lagerung des Gerätes ist es eventuell notwendig, die Zellen oder das Akkupack mehrere Male aufzuladen und zu entladen, um eine optimale Leistung zu erhalten.**
- k) **Nur mit dem von Cat[®] bezeichneten Ladegerät aufladen.** Kein Ladegerät verwenden, das nicht ausdrücklich für den Gebrauch mit dem Gerät vorgesehen ist.
- l) **Kein Akkupack verwenden, das nicht für den Gebrauch mit dem Gerät vorgesehen ist.**
- m) **Akkupacks von Kindern fernhalten.**
- n) **Die originalen Produktunterlagen zum späteren Nachschlagen aufbewahren.**
- o) **Den Akku bei Nichtverwendung aus dem Gerät nehmen.**
- p) **Ordnungsgemäß entsorgen.**
- q) **Vermischen Sie keine Zellen verschiedener Hersteller, Kapazitäten, Größen oder Typen innerhalb eines Gerätes.**
- r) **Halten Sie den Akku von Mikrowellen und hohem Druck fern.**

SYMBOLE



Zur Reduzierung der Verletzungsgefahr bitte die Bedienungsanleitung durchlesen



WARNUNG



Tragen Sie eine Schutzbrille



Tragen Sie einen Gehörschutz



Tragen Sie eine Staubmaske



Li-Ion-Akku Dieses Produkt wurde mit einem Symbol 'getrennte Sammlung' für alle Akkupacks und Akkupack gekennzeichnet. Diese Abfälle werden dann recycelt oder demontiert, um die Umweltbelastung zu verringern. Akkupacks können schädlich für die Umwelt und die menschliche Gesundheit sein, da sie schädliche Substanzen enthalten.



Nicht verbrennen



Batterien können bei falscher Entsorgung in der Wasserkreislauf gelangen und das Ökosystem bedrohen. Entsorgen Sie alte Batterien nicht im unsortierten Haushaltsabfall.



Elektroprodukte dürfen nicht mit dem normalen Haushaltsmüll entsorgt werden, sondern sollten nach Möglichkeit zu einer Recyclingstelle gebracht werden. Ihre zuständigen Behörden oder Ihr Fachhändler geben Ihnen hierzu gerne Auskunft.

KOMPONENTENLISTE

1. WERKZEUGHALTER
2. STEUERUNG DER VORWÄRTS- UND RÜCKWÄRTSDREHUNG
3. EIN/AUS-SCHALTER
4. GRIFF
5. 3-GESCHWINDIGKEITEN/ IMPULSRATEN-SCHALTER
6. LED-LICHT
7. AUSLÖSEKNOPF FÜR DAS AKKUPACK *
8. BATTERIE-KONTROLLLEUCHTEN*
9. GÜRTELKLEMME
10. AKKUPACK *

* Nicht alle abgebildeten oder beschriebenen Zubehörteile sind in der Standardlieferung enthalten.

TECHNISCHE DATEN

Typ DX73 DX73B (73 - Bezeichnung der Maschine, stellvertretend für den Schlagschrauber)

	DX73	DX73B
Stromspannung	18V ==	
Keine Lastgeschwindigkeit	0-900/1100/1800/min	
Schlagrate	0-1000/1600/2400 bpm	
SPANNFUTTERGRÖSSE	3/4" (19 mm)	
Max. Anzugsdrehmoment	700Nm/1000Nm/1700Nm	
Max. Losbrechmoment	800Nm/1100Nm/2100Nm	
Batteriekapazität (DXB4)	4.0 Ah	/
Ladegeräteingang (DXC4)	100-240V~50/60 Hz, 95W	/

Ladegerätausgang (DXC4)	20V === 4A	/
Schutzklasse des Ladegeräts	□/II	/
Maschinengewicht	4.36kg	3.3kg

INFORMATIONEN ÜBER LÄRM

Gewichteter Schalldruck	L_{pA} : 86 dB (A)
K_{pA} =	3 dB(A)
Gewichtete Schalleistung	L_{wA} : 97 dB (A)
K_{wA} =	3 dB(A)
Tragen Sie einen Gehörschutz 	

INFORMATIONEN ÜBER VIBRATIONEN

Vibrations Gesamt Messwertermittlung gemäß EN 62841:
Vibrationsemissionswert: a_{h1} : 10,046 m/s ²
Unsicherheit K = 1,5 m/s ²

Der angegebene Vibrationsgesamtwert kann und der angegebene Vibrationsemissionswert wurden gemäß Standardprüfverfahren gemessen und können zum Vergleichen eines Werkzeug mit einem anderen verwendet werden. Der angegebene Vibrationsgesamtwert und der angegebene Vibrationsemissionswert können auch für eine anfängliche Beurteilung der Beeinträchtigung verwendet werden.

! WARNUNG: Die Vibrations- und Lärmemissionen bei der eigentlichen Nutzung des Elektrowerkzeugs können vom angegebenen Wert abweichen, je nachdem, wie das Werkzeug verwendet wird und insbesondere abhängig davon, welcher Werkstücktyp verarbeitet wird, und abhängig von folgenden Beispielen und verschiedenen Einsatzmöglichkeiten des Werkzeugs: Wie das Werkzeug verwendet wird und Materialien geschnitten oder angebohrt werden. Das Werkzeug ist in gutem Zustand und gut gepflegt. Verwendung des richtigen Zubehörs für das Werkzeug und Gewährleistung seiner Schärfe und seines guten Zustands. Die Festigkeit des Griffs auf den Handgriffen und, falls Antivibrations- und Lärmschutzzubehör verwendet wird. Und ob das verwendete Werkzeug dem Design und diesen Anweisungen entsprechend verwendet wird.

Wird dieses Werkzeug nicht angemessen gehandhabt, kann es ein Hand-Arm-Vibrationssyndrom erzeugen.

! WARNUNG: Um genau zu sein, sollte eine Abschätzung des Belastungsgrades aller Arbeitsabschnitte während tatsächlicher Verwendung berücksichtigt werden, z.B. die Zeiten, wenn das Werkzeug ausgeschaltet ist, und wenn es sich im Leerlauf befindet und eigentlich nicht eingesetzt wird. Auf diese Weise kann der Belastungsgrad während der gesamten Arbeitszeit wesentlich gemindert werden. Hilft dabei, das Risiko der Vibrations- und Lärmbelastung zu minimieren. Verwenden Sie IMMER scharfe Meißel, Bohrer und Sägeblätter. Pflegen Sie dieses Werkzeug diesen Anweisungen entsprechend und achten Sie auf eine gute Einfettung (wo erforderlich). Falls das Werkzeug regelmäßig verwendet werden soll, investieren Sie in Antivibrations- und Lärmschutzzubehör. Machen Sie einen Arbeitsplan, um die Verwendung von hochvibrierenden Werkzeugen auf mehrere Tage zu verteilen.

ZUBEHÖR

	DX73	DX73B
Belt clip	1	1
Battery pack (DXB4)	2	/
Charger(DXC4)	1	/

Wir empfehlen, dass Sie Ihr Zubehör in dem Geschäft kaufen, in dem Sie das Werkzeug verkauft haben. Weitere Einzelheiten finden Sie in der Verpackung des Zubehörs. Das Ladenpersonal kann Ihnen behilflich sein und Ratschläge geben.

BETRIEBSANLEITUNG



HINWEIS: Bitte lesen Sie die Bedienungsanleitung sorgfältig durch, bevor Sie das Werkzeug verwenden.

VERWENDUNGSZWECK

Dieses Werkzeug ist für das Befestigen und Lösen von Schrauben, Muttern und verschiedenen mit einem Gewinde versehenen Befestigungsmitteln bestimmt. Dieses Werkzeug ist nicht für die Verwendung als Bohrmaschine vorgesehen.

VOR DER INBETRIEBNAHME

1. LADEN SIE IHREN AKKUPACK AUF

2. PRÜFEN DES BATTERIE-STROMZUSTANDES

5 LED-Anzeigen zeigen den Batterie - Leistungszustand an. Drücken Sie vor oder nach dem Gebrauch die Taste neben der Anzeige, um den Batterie - Leistungszustand zu überprüfen.

MONTAGE

1. ENTFERNEN ODER INSTALLIEREN DES BATTERIEPACKS (SIEHE ABB. A)

Drücken Sie die Akkuentriegelungstaste, um den Akku zu lösen und aus dem Werkzeug herauszuziehen. Schieben Sie es nach dem Laden wieder in das Werkzeug. Ein einfacher Druck und ein leichter Druck reichen.

BETRIEB

1. SCHALTERSCHLOSS (SIEHE ABB. B)

The On/Off switch can be locked in the OFF position. This helps to reduce the possibility of accidental starting when not in use. To lock the On/Off switch, place the direction of forward and reverse rotation control in the center position.

2. VORWÄRTS UND RÜCKWÄRTSSTEUERUNG (SIEHE ABB. C1)

Vorwärtsdrehung: Drücken Sie den Regler für die Vorwärts-/ Rückwärtsdrehung nach links (der Bohrer zeigt von Ihnen weg). Er wird zum Bohren und Schrauben verwendet.
Rückwärtsdrehung: Drücken Sie den Regler für die Vorwärts-/ Rückwärtsdrehung nach rechts (der Bohrer zeigt von Ihnen weg). Er wird verwendet, um Schrauben zu entfernen oder einen feststehenden Bohrer zu lösen.



WARNUNG: Ändern Sie niemals die Drehrichtung, während sich das Werkzeug dreht. Warten Sie, bis es zum Stillstand kommt. Ein Verrutschen während der Drehung des Spannfutters kann zu Schäden am Werkzeug führen.

3. EIN/AUS-SCHALTER (SIEHE ABB. C2)

Drücken Sie den Ein-/Aus-Schalter, um das Gerät zu starten, und lassen Sie ihn los, um es zu stoppen.

Der Ein/Aus-Schalter ist mit einer Bremsfunktion ausgestattet, die Ihr Spannfutter sofort stoppt, wenn Sie den Schalter schnell loslassen.

Es handelt sich außerdem um einen Schalter mit variabler Drehgeschwindigkeit, der bei erhöhtem Abzugsdruck eine höhere Geschwindigkeit und ein höheres Drehmoment liefert. Die Drehzahl wird durch den Druck auf den Schalter gesteuert.



WARNUNG: Betreiben Sie das Gerät nicht über einen längeren Zeitraum mit niedriger Drehzahl, da es sonst zu einer übermäßigen Wärmeentwicklung kommt.

4. 3-GESCHWINDIGKEITEN/IMPULSRATEN-SCHALTER (SIEHE ABB. D)

Der Schlagschrauber verfügt über 3 Geschwindigkeiten/Impulsraten, die Sie auswählen können. Drücken Sie den Schalter für die 3 Geschwindigkeiten/Impulsraten, um die

gewünschte Geschwindigkeit/Impulsrate zu wählen. Wählen Sie die niedrige Geschwindigkeit/Impulsrate, das rechte Licht leuchtet grün. Wählen Sie die mittlere Geschwindigkeit/Impulsrate, das mittlere Licht leuchtet grün. Wählen Sie die hohe Geschwindigkeit/Impulsrate, das linke Licht leuchtet grün.

Anwendungsmodus (Wird auf dem Bedienfeld angezeigt)	Maximale Schlagrate	Zweck	Beispiel einer Anwendung
	2 400 bpm	Anziehen mit der maximalen Kraft und Geschwindigkeit.	Zusammenbau von Stahlrahmen.
	1 600 bpm	Anziehen mit weniger Kraft und Geschwindigkeit als im Max-Modus (leichter zu kontrollieren als der Max-Modus).	Zusammenbau oder Demontage von Gerüsten und Gestellen.
	1 000 bpm	Anziehen mit geringerem Kraftaufwand, um den Bruch des Gewindes zu vermeiden.	Zusammenbau von Möbeln.

5. VERWENDUNG DER LED-LAMPE (SIEHE ABB. E)

Um das Licht einzuschalten, drücken Sie den Ein/Aus-Schalter und vergewissern Sie sich, dass der Regler für die Vorwärts-/ Rückwärtsdrehung auf der Position rechts/links steht. Wenn Sie den Ein/Aus-Schalter loslassen, wird das Licht ausgeschaltet. Das LED-Licht sorgt für eine bessere Sichtbarkeit und eignet sich daher ideal für dunkle oder sich in geschlossenen Räumen befindliche Arbeitsumgebungen.



VORSICHT: Blicken Sie nicht in das Licht und sehen Sie nicht direkt in die Lichtquelle.

Ziehen Sie den Auslöser des Schalters, um die LED-Licht einzuschalten. Das LED-Licht leuchtet weiter, während der Schalter betätigt wird. Das Licht erlischt automatisch 10–15 Sekunden nach dem Loslassen des Auslösers.

6. GÜRTELKLAMMER (SIEHE ABB. F, G)

Ziehen Sie den Gürtelclip mit den in der Plastiktüte enthaltenen Schrauben am Werkzeug fest. Gürtelclips können an Gürteln, Taschen oder anderem befestigt werden.

7. ÜBERLASTUNGSSCHUTZ

Bei Überlastung bleibt der Motor stehen. Entlasten Sie die Maschine sofort und lassen Sie die Maschine etwa 30 Sekunden lang bei der Höchstgeschwindigkeit bei Leerlauf abkühlen.

8. TEMPERATURABHÄNGIGER ÜBERLASTSCHUTZ

Elektrowerkzeuge werden bei bestimmungsgemäßer Verwendung nicht überlastet. Wenn die Last zu hoch ist oder die zulässige Batterietemperatur von 75 °C überschreitet, schaltet die elektronische Steuerung das Elektrowerkzeug aus, bis die Temperatur wieder den optimalen Temperaturbereich erreicht.

PROBLEMBEHEBUNG

1. GRÜNDE FÜR UNTERSCHIEDLICHE EINSATZZEITEN

Probleme beim Laden oder längere Zeiten des Nichtgebrauchs können die Einsatzzeit des Akkus beträchtlich herabsetzen. Nach mehreren Lade- und Entladevorgängen wird der Akku seine volle Leistung wieder erreichen. Harte Einsatzbedingungen wie z. B. das Eindrehen großer Schrauben in hartes Holz verbrauchen mehr Energie als weniger schwere Arbeiten. Laden Sie den Akku nicht bei Temperaturen unter 0 °C bzw. über 40 °C; andernfalls wird die Leistung beeinträchtigt.

2. WARUM SCHALTET SICH DER SCHLAGBOHRER NICHT EIN, WENN SIE DEN SCHALTER DRÜCKEN?

Der Regler für die Vorwärts-/Rückwärtsdrehung, der sich oben auf dem Abzug befindet, ist in der Sperrfunktion positioniert. Entriegeln Sie den Vorwärts-/Rückwärtsdrehschalter, indem Sie ihn in die gewünschte Drehposition bringen. Drücken Sie den Auslöser und der Schlagbohrer beginnt zu drehen.

WARTUNG

Entfernen Sie das Akkupack aus dem Werkzeug, bevor Sie Einstellungen, Service- oder Wartungsarbeiten daran durchführen.

Ihr Werkzeug benötigt keine zusätzliche Schmierung oder Wartung. Es gibt keine vom Anwender zu wartenden Teile in diesem Elektrowerkzeug. Reinigen Sie Ihr Werkzeug niemals mit Wasser oder chemischen Lösungsmitteln. Wischen Sie es mit einem trockenen Tuch sauber. Lagern Sie Ihr Werkzeug immer an einem trockenen Platz. Sorgen Sie dafür, dass bei staubigen Arbeiten die Lüftungsöffnungen frei sind. Halten Sie alle Bedienelemente staubfrei. Gelegentlich sind durch die Lüftungsschlitze hindurch Funken zu sehen. Dies ist normal und wird Ihr Werkzeug nicht beschädigen.

BEI AKKUWERKZEUGEN

Der Umgebungstemperaturbereich für die Nutzung und Lagerung von Werkzeug und Akku liegt zwischen 0°C und 45°C.

Der empfohlene Umgebungstemperaturbereich für die Ladestation liegt zwischen 0°C und 40°C.

UMWELTSCHUTZ



Elektroprodukte dürfen nicht mit dem normalen Haushaltsmüll entsorgt werden, sondern sollten nach Möglichkeit zu einer Recyclingstelle gebracht werden. Ihre zuständigen Behörden oder Ihr Fachhändler geben Ihnen hierzu gerne Auskunft.

KONFORMITÄTSERKLÄRUNG

Wir,
POSITEC Germany GmbH
Postfach 32 02 16, 50796 Cologne, Germany

erklären hiermit, dass unser Produkt
Beschreibung **Akku-Schlagschrauber**
Typ **DX73 DX73B (73- Bezeichnung der Maschine, stellvertretend für den Schlagschrauber)**
Funktionen **Anziehen und Lösen von Schrauben und Muttern**

Den Bestimmungen der folgenden Richtlinien entspricht:
2006/42/EC,
2011/65/EU&(EU)2015/863,
2014/30/EU

Werte nach
EN IEC 55014-1,
EN IEC 55014-2,
EN 62841-1,
EN 62841-2-2
EN IEC 63000

Zur Kompilierung der technischen Datei ermächtigte Person,
Name: Marcel Füz
Anschrift: Positec Germany GmbH
Postfach 32 02 16, 50796 Cologne, Germany



2023/05/25
Allen Ding
Stellvertretender Chefsingenieur,
Positec Technology (China) Co., Ltd
18, Dongwang Road, Suzhou Industrial
Park, Jiangsu 215123, P. R. China

INSTRUCTIONS ORIGINALES

NOTICE ORIGINALE

SÉCURITÉ DU PRODUIT

AVERTISSEMENTS DE SÉCURITÉ GÉNÉRAUX POUR L'OUTIL



AVERTISSEMENT: Lire l'ensemble des mises en garde, instructions, illustrations et spécifications fournies avec cet outil électrique. Ne pas suivre toutes les instructions énumérées ci-dessous peut conduire à une électrocution, un incendie et / ou des blessures graves.

Conserver tous les avertissements et toutes les instructions pour pouvoir s'y reporter ultérieurement.

Le terme «outil» dans les avertissements fait référence à votre outil électrique alimenté par le secteur (avec cordon d'alimentation) ou votre outil fonctionnant sur batterie (sans cordon d'alimentation).

1) Sécurité de la zone de travail

- a) Conserver la zone de travail propre et bien éclairée. Les zones en désordre ou sombres sont propices aux accidents.
- b) Ne pas faire fonctionner les outils électriques en atmosphère explosive, par exemple en présence de liquides inflammables, de gaz ou de poussières. Les outils électriques produisent des étincelles qui peuvent enflammer les poussières ou les fumées.
- c) Maintenir les enfants et les personnes présentes à l'écart pendant l'utilisation de l'outil. Les distractions peuvent vous faire perdre le contrôle de l'outil.

2) Sécurité électrique

- a) Il faut que les fiches de l'outil électrique soient adaptées au socle. Ne jamais modifier la fiche de quelque façon que ce soit. Ne pas utiliser d'adaptateurs avec des outils à branchement de terre. Des fiches non modifiées et des socles adaptés réduiront le risque de choc électrique.
- b) Éviter tout contact du corps avec des surfaces reliées à la terre telles que les tuyaux, les radiateurs, les cuisinières et les réfrigérateurs. Il existe un risque accru de choc électrique si votre corps est relié à la terre.
- c) Ne pas exposer les outils à la pluie ou à des conditions humides. La pénétration d'eau à l'intérieur d'un outil augmentera le risque de choc électrique.
- d) Ne pas maltraiter le cordon. Ne jamais utiliser le cordon pour porter, tirer ou débrancher l'outil. Maintenir le cordon à l'écart de la chaleur, du lubrifiant, des arêtes ou des parties en mouvement. Des cordons endommagés ou emmêlés augmentent le risque de choc électrique.
- e) Lorsqu'on utilise un outil à l'extérieur, utiliser un prolongateur adapté à l'utilisation extérieure. L'utilisation d'un cordon adapté à l'utilisation extérieure réduit le risque de choc électrique.
- f) Si l'usage d'un outil dans un emplacement humide est inévitable, utiliser une alimentation protégée par un dispositif à courant différentiel résiduel (DDR). L'usage d'un DDR réduit le risque de choc électrique.

3) Sécurité des personnes

- a) Restez vigilant, regardez ce que vous êtes en train de faire et faites preuve de bon sens dans votre utilisation de l'outil. Ne pas utiliser un outil lorsque vous êtes fatigué ou sous l'emprise de drogues, d'alcool ou

de médicaments. Un moment d'inattention en cours d'utilisation d'un outil peut entraîner des blessures graves des personnes.

- b) Utiliser un équipement de sécurité. Toujours porter une protection pour les yeux. Les équipements de sécurité tels que les masques contre les poussières, les chaussures de sécurité antidérapantes, les casques ou les protections acoustiques utilisés pour les conditions appropriées réduiront les blessures de personnes.
 - c) Éviter tout démarrage intempestif. S'assurer que l'interrupteur est en position arrêt avant de brancher l'outil au secteur et/ou au bloc de batteries, de le ramasser ou de le porter. Porter les outils en ayant le doigt sur l'interrupteur ou brancher des outils dont l'interrupteur est en position marche est source d'accidents.
 - d) Retirer toute clé de réglage avant de mettre l'outil en marche. Une clé laissée fixée sur une partie tournante de l'outil peut donner lieu à des blessures de personnes.
 - e) Ne pas se précipiter. Garder une position et un équilibre adaptés à tout moment. Cela permet un meilleur contrôle de l'outil dans des situations inattendues.
 - f) S'habiller de manière adaptée. Ne pas porter de vêtements amples ou de bijoux. Garder les cheveux et les vêtements à distance des parties en mouvement. Des vêtements amples, des bijoux ou les cheveux longs peuvent être pris dans des parties en mouvement.
 - g) Si des dispositifs sont fournis pour le raccordement d'équipements pour l'extraction et la récupération des poussières, s'assurer qu'ils sont connectés et correctement utilisés. Utiliser des collecteurs de poussière peut réduire les risques dus aux poussières.
 - h) Ne pas laisser les habitudes acquises au cours d'une utilisation fréquente des outils nous rendre complaisants et ignorer les principes de sécurité de l'outil. Une action imprudente peut entraîner des blessures graves en une fraction de seconde.
- #### 4) Utilisation et entretien de l'outil
- a) Ne pas forcer l'outil. Utiliser l'outil adapté à votre application. L'outil adapté réalisera mieux le travail et de manière plus sûre au régime pour lequel il a été construit.
 - b) Ne pas utiliser l'outil si l'interrupteur ne permet pas de passer de l'état de marche à arrêt et vice versa. Tout outil qui ne peut pas être commandé par l'interrupteur est dangereux et il faut le réparer.
 - c) Débrancher la prise de la source d'alimentation et / ou retirer la batterie, si elle est amovible, de l'outil, avant tout réglage, changement d'accessoires ou avant de ranger l'outil. De telles mesures de sécurité préventives réduisent le risque de démarrage accidentel de l'outil.
 - d) Conserver les outils à l'arrêt hors de la portée des enfants et ne pas permettre à des personnes ne connaissant pas l'outil ou les présentes instructions de le faire fonctionner. Les outils sont dangereux entre les mains d'utilisateurs novices.
 - e) Entretien des outils et accessoires électriques. Vérifier qu'il n'y a pas de mauvais alignement ou de blocage des parties mobiles, des pièces cassées ou toute autre condition pouvant affecter le fonctionnement de l'outil. En cas de dommages, faire réparer l'outil avant de l'utiliser. De nombreux accidents sont dus à des outils mal entretenus.
 - f) Garder affûtés et propres les outils permettant de couper. Des outils destinés à couper correctement entretenus avec des pièces coupantes tranchantes sont moins susceptibles de bloquer et sont plus faciles à contrôler.
 - g) Utiliser l'outil, les accessoires et les lames etc.,

conformément à ces instructions, en tenant compte des conditions de travail et du travail à réaliser. L'utilisation de l'outil pour des opérations différentes de celles prévues pourrait donner lieu à des situations dangereuses.

- h) **Maintenir les poignées et les surfaces de préhension sèches, propres et exemptes d'huile et de graisse.** Des poignées et surfaces de préhension glissantes ne permettent pas une manipulation et un contrôle de l'outil en toute sécurité en cas d'imprévu.
- 5) **Utilisation des outils fonctionnant sur batteries et précautions d'emploi**
 - a) **Ne recharger qu'avec le chargeur spécifié par le fabricant.** Un chargeur qui est adapté à un type de bloc de batteries peut entraîner un risque d'incendie lorsqu'il est utilisé avec un autre type de bloc de batteries.
 - b) **N'utiliser les outils qu'avec des blocs de batteries spécifiquement désignés.** L'utilisation de tout autre bloc de batteries peut entraîner un risque de blessure et d'incendie.
 - c) **Lorsqu'un bloc de batteries n'est pas utilisé, le maintenir à l'écart de tout autre objet métallique, par exemple trombones, pièces de monnaie, clés, clous, vis ou autres objets de petite taille qui peuvent donner lieu à une connexion d'une borne à une autre.** Le court-circuitage des bornes d'une batterie entre elles peut causer des brûlures ou un incendie.
 - d) **Dans de mauvaises conditions, du liquide peut être éjecté de la batterie; éviter tout contact. En cas de contact accidentel, nettoyer à l'eau. Si le liquide entre en contact avec les yeux, rechercher en plus une aide médicale.** Le liquide éjecté des batteries peut causer des irritations ou des brûlures.
 - e) **N'utilisez pas de batterie ou d'outil endommagé ou modifié.** Des batteries endommagées ou modifiées peuvent se comporter de façon imprévisible et causer un incendie, une explosion ou un risque de blessure.
 - f) **N'exposez pas une batterie ou un outil à un incendie ou à une température excessive.** L'exposition à un incendie ou une température supérieure à 130 °C peut causer une explosion.
 - g) **Suivez toutes les instructions de charge et ne rechargez pas la batterie ou l'outil en dehors de la plage de température spécifiée dans les instructions.** Recharger la batterie de façon inappropriée ou en dehors de la plage de température spécifiée peut l'endommager et augmente le risque d'incendie.
- 6) **Maintenance et entretien**
 - a) **Faire entretenir l'outil par un réparateur qualifié utilisant uniquement des pièces de rechange identiques.** Cela assurera le maintien de la sécurité de l'outil.
 - b) **Ne révisiez jamais de batteries endommagées.** La révision de batteries doit uniquement être effectuée par le fabricant ou les prestataires de service autorisés.

AVERTISSEMENT DE SÉCURITÉ CONCERNANT LA CLÉ À CHOCS

1. **Tenez l'outil par ses surfaces de préhension, lors de l'exécution d'une opération où la fixation pourrait toucher des câbles électriques cachés.** Si les parties externes en métal entrent en contact avec un fil électrique « sous tension », elles pourraient elles aussi devenir « sous tension » et l'utilisateur pourrait recevoir une décharge électrique.

MISES EN GARDE CONCERNANT LA BATTERIE

- a) **La batterie et les piles secondaires ne doivent pas être ouvertes, démontées ou broyées.**
- b) **La batterie ne doit pas être court-circuitée. Évitez de mettre la batterie en vrac dans une boîte ou dans un tiroir où elles risqueraient de se court-circuiter entre elles ou au contact d'autres objets métalliques.** Après usage, évitez tout contact de la batterie avec d'autres objets métalliques de petite taille (trombones, pièces, clés, clous, vis etc.) susceptibles de court-circuiter les pôles. Un court-circuit entre les pôles de la batterie peut être à l'origine de brûlures ou d'un incendie.
- c) **La batterie ne doit pas être exposée au feu et à la chaleur. Évitez de la ranger à la lumière du soleil.**
- d) **La batterie et les piles ne doivent pas être soumises à des chocs mécaniques.**
- e) **En cas de fuite des piles, évitez tout contact du liquide avec la peau et les yeux. En cas de contact, rincez abondamment la surface touchée avec de l'eau et appelez les urgences.**
- f) **La batterie et les piles doivent rester propres et sèches.**
- g) **Si la batterie ou les piles se salissent, essuyez-les avec un chiffon propre et sec.**
- h) **La batterie et les piles doivent être chargées avant usage. Utilisez toujours le chargeur adéquat, et respectez les instructions du fabricant ou le mode d'emploi de l'appareil concernant la procédure de recharge.**
- i) **Évitez de laisser une batterie se charger pendant trop longtemps lorsqu'elle n'est pas utilisée.**
- j) **Après de longues périodes d'inutilisation, il peut être nécessaire de charger et décharger la batterie et les piles à plusieurs reprises avant que celles-ci ne retrouvent leur capacité maximale.**
- k) **N'utilisez pas d'autre chargeur que celui spécifié par Cat®.** N'utilisez pas d'autre chargeur que celui spécifiquement fourni avec l'appareil.
- l) **N'utilisez en aucun cas une batterie autre que celle prévue pour cet appareil.**
- m) **La batterie doit être tenue hors de portée des enfants.**
- n) **Gardez la documentation d'origine du produit afin de pouvoir vous y référer ultérieurement.**
- o) **Enlevez la batterie de l'appareil lorsque vous ne l'utilisez pas.**
- p) **Respectez les procédures de mise au rebut.**
- q) **Ne pas mélanger des piles de fabrication, capacité, taille ou type différents dans un appareil.**
- r) **Protégez la batterie des micro-ondes et des hautes pressions.**

SYMBOLES



Pour réduire le risque de blessure, l'utilisateur doit lire le mode d'emploi.



AVERTISSEMENT



Porter une protection pour les yeux



Porter une protection pour les oreilles



Porter un masque contre la poussière



Li-Ion



Batterie Li-Ion Ce produit comporte un symbole de « Collecte séparée » de toutes les batteries. Il sera ensuite recyclé ou démantelé, afin de réduire l'impact sur l'environnement. Les batteries peuvent être dangereuses pour l'environnement et la santé humaine, car elles contiennent des substances dangereuses.



Ne pas brûler



Les piles peuvent entrer dans le cycle de l'eau si elles sont éliminées de manière inappropriée, ce qui peut être dangereux pour l'écosystème. Ne jetez pas les piles utilisées avec les déchets ménagers non triés.



Les déchets d'équipements électriques et électroniques ne doivent pas être déposés avec les ordures ménagères. Ils doivent être collectés pour être recyclés dans des centres spécialisés. Consultez les autorités locales ou votre revendeur pour obtenir des renseignements sur l'organisation de la collecte.

LISTE DES COMPOSANTS

- | |
|---|
| 1. PORTE-OUTIL |
| 2. ROTATION AVANT ET INVERSÉE |
| 3. COMMUTEUR MARCHE/ARRÊT |
| 4. POIGNÉE |
| 5. BOUTON DE COMMUTATION DE FRÉQUENCE D'IMPACT/3 VITESSES |
| 6. ÉCLAIRAGE LED |
| 7. VERROU DE PACK BATTERIE* |
| 8. VOYANTS INDICATEURS DE NIVEAU DE BATTERIE* |
| 9. SUPPORT CEINTURE |
| 10. PACK BATTERIE* |

* Tous les accessoires illustrés ou décrits ne sont pas inclus dans la livraison standard.

DONNÉES TECHNIQUES

Modèle DX73 DX73B (73 - désignation de la machine, modèle de clé à chocs)

	DX73	DX73B
Stromspannung	18V ==	
Keine Lastgeschwindigkeit	0-900/1100/1800/min	
Schlagrate	0-1000/1600/2400 bpm	
SPANNFUTTERGRÖSSE	3/4" (19 mm)	
Max. Anzugsdrehmoment	700Nm/1000Nm/1700Nm	
Max. Losbrechmoment	800Nm/1100Nm/2100Nm	
Batteriekapazität (DXB4)	4.0 Ah	/

Ladegeräteingang (DXC4)	100-240V~50/60 Hz, 95W	/
Ladegeräteausgang (DXC4)	20V $\overline{=}$ 4A	/
Schutzklasse des Ladegeräts	 /II	/
Maschinengewicht	4.36kg	3.3kg

INFORMATIONS RELATIVES AU BRUIT

Niveau de pression acoustique pondéré A		L_{pA} : 86 dB (A)
K_{pA} =		3 dB(A)
Niveau de puissance acoustique pondéré A		L_{wA} : 97 dB (A)
K_{wA} =		3 dB(A)
Porter une protection pour les oreilles 		

INFORMATIONS RELATIVE AUX VIBRATIONS

Valeurs totales de vibration (somme du vecteur triaxial) déterminées selon la norme EN 62841:
Valeur d'émission de vibrations: a_n : 10,046 m/s ²
Incertitude K = 1,5 m/s ²

La valeur totale de vibration déclarée et la valeur d'émission de bruit déclarée ont été mesurées conformément à la méthode d'essai standard et peuvent être utilisées pour comparer un outil à un autre.

La valeur totale de vibration déclarée et la valeur d'émission de bruit déclarée peuvent également être utilisées lors d'une évaluation préliminaire de l'exposition.

AVERTISSEMENT: les vibrations et les émissions de bruit au cours de l'utilisation réelle de l'outil électrique peuvent varier de la valeur déclarée en fonction du mode d'utilisation de l'outil, en particulier du type de pièce traité selon les exemples suivants et d'autres variations concernant le mode d'utilisation de l'outil:

Comment l'outil est utilisé et quels matériaux sont coupés ou percés.

L'outil est en bon état et bien entretenu.

L'utilisation du bon accessoire pour l'outil et l'assurance qu'il est affûté et en bon état.

La force avec laquelle vous serrez les poignées et l'utilisation éventuelle d'un quelconque accessoire anti-bruit et anti-vibration.

Et l'outil est utilisé comme prévu dans sa conception et dans les présentes instructions.

Cet outil peut causer un syndrome de vibration du bras et de la main s'il n'est pas correctement géré.

AVERTISSEMENT: Pour être précise, une évaluation du niveau d'exposition en conditions réelles d'utilisation doit également tenir compte de toutes les parties du cycle d'utilisation telles que les moments où l'outil est éteint, et ceux où il fonctionne au ralenti mais ne réalise pas réellement de tâche. Ceci peut réduire de façon significative le niveau d'exposition et la période de fonctionnement totale.

Facteurs contribuant à minimiser votre risque d'exposition aux vibrations et au bruit.

Utilisez TOUJOURS des ciseaux, des forets et des lames affûtés.

Entretenez cet outil en accord avec les présentes instructions et maintenez-le lubrifié (si approprié).

Si l'outil doit être fréquemment utilisé, investissez dans des accessoires anti-bruit et anti-vibration.

Planifiez votre travail pour étaler toute utilisation d'outil à fortes vibrations sur plusieurs jours.

ACCESSOIRES

	DX73	DX73B
Belt clip	1	1
Battery pack (DXB4)	2	/
Charger(DXC4)	1	/

Nous vous recommandons d'acheter vos accessoires dans le même magasin qui vous a vendu l'outil. Reportez-vous à l'emballage des accessoires pour plus de détails. Le personnel du magasin peut vous aider et vous conseiller.

MODE D'EMPLOI



REMARQUE: Avant d'utiliser l'outil, lisez attentivement le manuel d'utilisation.

UTILISATION PRÉVUE

La machine est destinée à la fixation et au desserrage de boulons, d'écrous et de diverses fixations filetées. Cet outil n'est pas destiné à être utilisé comme perceuse.

AVANT LA MISE EN SERVICE

1. CHARGEZ VOTRE BATTERIE

2. VÉRIFICATION DE L'ÉTAT DE LA BATTERIE

5 voyants LED indiquent l'état de la batterie. Avant de commencer ou après l'utilisation, appuyez sur le bouton à côté des voyants pour vérifier l'état de la batterie.

ASSEMBLAGE

1. POUR RETIRER OU INSTALLER LA BATTERIE (VOIR FIG. A)

Appuyez sur le bouton de libération de la batterie pour libérer et faire glisser la batterie hors de votre outil. Après la recharge, faites-le glisser dans votre outil. Une simple poussée et une légère pression suffiront.

OPÉRATION

1. VERROUILLAGE DE L'INTERRUPTEUR (VOIR FIG. B)

L'interrupteur On / Off peut être verrouillé en position OFF. Cela aide à réduire la possibilité de démarrage accidentel lorsqu'il n'est pas utilisé. Pour verrouiller l'interrupteur On / Off, placez le sens de rotation avant et arrière en position centrale.

2. CONTRÔLE DE LA ROTATION VERS AVANT ET INVERSE (VOIR FIG. C1)

Rotation avant : poussez la commande de rotation avant/arrière vers la gauche (foret dirigé à l'opposé de l'utilisateur). Cela permet de percer et de visser.

Rotation arrière : poussez la commande de rotation avant/arrière vers la droite (foret dirigé à l'opposé de l'utilisateur). Cela permet de desserrer des vis ou de débloquer un foret.



AVERTISSEMENT : Ne changez jamais le sens de rotation lorsque l'outil tourne, attendez qu'il soit arrêté. Un déplacement pendant la rotation du mandrin risque de détériorer l'outil.

3. INTERRUPTEUR MARCHE/ARRÊT (VOIR FIG. C2)

Appuyez sur l'interrupteur marche/arrêt pour démarrer et relâchez pour arrêter votre outil.

L'interrupteur marche/arrêt est équipé d'une fonction de freinage qui arrête votre mandrin immédiatement lorsque vous relâchez rapidement l'interrupteur.

Il s'agit également d'un commutateur à vitesse variable qui offre une vitesse et un couple plus élevés avec une pression de déclenchement accrue. La vitesse est contrôlée par la quantité d'enfoncement de la gâchette de l'interrupteur.



AVERTISSEMENT : Ne pas faire fonctionner pendant de longues périodes à basse vitesse car un excès de chaleur sera produit à l'intérieur.

4. BOUTON DE COMMUTATION DE FRÉQUENCE D'IMPACT/3 VITESSES (VOIR FIG. D)

La clé dispose de 3 fréquences d'impact/vitesse que vous pouvez sélectionner. Appuyez sur le bouton de commutation de fréquence d'impact/3 vitesses pour sélectionner la fréquence d'impact/vitesse voulue. Lorsque la fréquence

d'impact/vitesse la plus basse est sélectionnée, le voyant à droite s'allume en vert. Lorsque la fréquence d'impact/vitesse intermédiaire est sélectionnée, le voyant du milieu s'allume en vert. Lorsque la fréquence d'impact/vitesse la plus élevée est sélectionnée, le voyant à gauche s'allume en vert.

Mode application (affiché sur l'écran)	Vitesse de percussion maximale	But	Exemple d'application
	2 400 bpm	Serrage avec la force et la vitesse maximales.	Montage de cadres en acier.
	1 600 bpm	Serrage avec une force et une vitesse moindres que le mode Max. (contrôle plus facile que le mode Max.).	Montage ou démontage d'échafaudages et d'armatures.
	1 000 bpm	Serrage avec une force plus faible pour éviter la rupture d'une tête de vis.	Montage de meubles.

5. UTILISEZ LE VOYANT LED (VOIR FIG. E)

Pour allumer la lumière, appuyez sur l'interrupteur marche/arrêt et assurez-vous que la commande de rotation avant/arrière est sur la position droite/gauche. Lorsque vous relâchez l'interrupteur marche/arrêt, la lumière s'éteint. Éclairage LED augmente la visibilité - idéal pour la zone sombre ou fermée.



ATTENTION : Ne pas regarder directement la lumière ou la source de lumière.

Tirez sur la gâchette pour allumer la lumière LED. La lumière LED reste allumée pendant que la gâchette est enclenchée. La lumière s'éteint automatiquement au bout de 10 à 15 secondes après avoir relâché la gâchette.

6. CROCHET DE CEINTURE (VOIR FIG. F, G)

Vissez l'attache de courroie sur l'outil avec la vis prévue dans le sachet en plastique. Le crochet de ceinture peut être accroché à votre ceinture ou à votre poche, etc.

7. PROTECTION DE SURCHARGE

En cas de surcharge, le moteur s'arrête. Relâchez immédiatement la charge de la machine et laissez refroidir pendant env. 30 secondes à la vitesse à vide la plus élevée.

8. PROTECTION CONTRE LES SURCHARGES DÉPENDANT DE LA TEMPÉRATURE

Lorsqu'il est utilisé comme prévu, l'outil électrique ne peut pas être soumis à une surcharge. Lorsque la charge est trop élevée ou que la température admissible de la batterie de 75 °C est dépassée, la commande électronique arrête l'outil électrique jusqu'à ce que la température soit à nouveau dans la plage de température optimale.

RÉSOLUTION DES PROBLÈMES

1. QUELLES SONT LES RAISONS DE LA DIFFÉRENCE D'AUTONOMIE DES BATTERIES

Des problèmes de temps de charge et de stockage prolongés peuvent réduire l'autonomie de la batterie. Ceci peut être corrigé après plusieurs cycles de charges et de décharges. Des conditions de travail sévères, par exemple de vissage de grosses vis dans du bois dur, déchargeront plus rapidement la batterie que des conditions moins sévères. Ne rechargez pas votre batterie en dessous de 0°C ni au-dessus de 40°C car ceci affecte ses performances

2. POURQUOI LA CLÉ À CHOCS NE S'ALLUME-T-ELLE PAS LORSQUE VOUS APPUYEZ SUR L'INTERRUPTEUR ?

La commande de rotation avant/arrière qui se trouve en haut de la gâchette est positionnée sur la fonction verrouillage. Déverrouillez la commande de rotation avant/arrière en l'amenant sur la position de rotation requise. Appuyez sur la gâchette et la clé à chocs va se mettre à tourner.

ENTRETIEN

Retirer la batterie de l'outil avant de procéder à un réglage, une réparation ou un entretien.

L'outil ne requiert pas de graissage ou d'entretien particulier. Il n'y a pas de pièces réparables par l'utilisateur dans cet outil. Ne jamais utiliser d'eau ou de nettoyants chimiques pour nettoyer l'outil. Nettoyer avec un chiffon sec. Toujours conserver l'outil motorisé dans un endroit sec. Maintenir les fentes de ventilation du moteur propres. Empêcher que les commandes de marche soient couvertes de sciure. Il est normal que des étincelles soient visibles dans les fentes de ventilation, cela n'endommagera pas l'outil motorisé.

POUR LES OUTILS À BATTERIE

La plage de température ambiante pour l'utilisation et le stockage de l'outil et de la batterie est de 0°C à 45°C. La plage de température ambiante recommandée pour le système de recharge au cours de la charge est de 0°C à 40°C.

PROTECTION DE L'ENVIRONNEMENT



Les déchets d'équipements électriques et électroniques ne doivent pas être déposés avec les ordures ménagères. Ils doivent être collectés pour être recyclés dans des centres spécialisés. Consultez les autorités locales ou votre revendeur pour obtenir des renseignements sur l'organisation de la collecte.

DÉCLARATION DE CONFORMITÉ

Nous,
POSITEC Germany GmbH
Postfach 32 02 16, 50796 Cologne, Germany

Déclarons ce produit
Description **Visseuse sans fil**
Modèle **DX73 DX73B (73- désignation de la machine, modèle de clé à chocs)**
Fonction **Serrage et desserrage des vis, écrous**

Est conforme aux directives suivantes:

2006/42/EC,
2011/65/EU&(EU)2015/863,
2014/30/EU

Est conforme aux normes

EN IEC 55014-1,
EN IEC 55014-2,
EN 62841-1,
EN 62841-2-2
EN IEC 63000

La personne autorisée à compiler le dossier technique,

Nom: Marcel Filz
Adresse: POSITEC Germany GmbH
Postfach 32 02 16, 50796 Cologne, Germany



FR

2023/05/25

Allen Ding
Ingénieur en chef adjoint, Essais & Certification
Positec Technology (China) Co., Ltd
18, Dongwang Road, Suzhou Industrial
Park, Jiangsu 215123, P. R. China

ISTRUZIONI ORIGINALI

SICUREZZA DEL PRODOTTO

AVVISI GENERALI PER LA SICUREZZA DEGLI UTENSILI A MOTORE



AVVERTENZA: Leggere tutte le avvertenze di sicurezza, le istruzioni, le illustrazioni e le specifiche fornite con questo elettro utensile. La mancata osservanza delle istruzioni elencate di seguito potrebbe provocare una scossa elettrica, un incendio e/o lesioni gravi.

Conservare tutti gli avvisi e le istruzioni per poterli consultare quando necessario.

Il termine «elettro utensile elettrico» utilizzato di seguito in questo manuale si riferisce a utensili elettrici alimentati dalla rete (con linea di allacciamento), oltre che ad utensili elettrici alimentati a batteria (senza linea di allacciamento).

1) POSTO DI LAVORO

- a) **Mantenere pulito e ordinato il posto di lavoro.** Il disordine e le zone di lavoro non illuminate possono essere fonte di incidenti.
- b) **Evitare d'impiegare l'utensile in ambienti soggetti al rischio di esplosioni nei quali siano presenti liquidi, gas o polveri infiammabili.** Gli utensili elettrici producono scintille che possono incendiare polveri e gas.
- c) **Mantenere lontani i bambini e altre persone durante l'impiego dell'utensile elettrico.** Eventuali distrazioni potranno comportare la perdita di controllo sull'utensile.

2) SICUREZZA ELETTRICA

- a) **La spina elettrica dovrà essere adatta alla presa di corrente.** Evitare assolutamente di apportare modifiche alla spina. Non impiegare spine adattatrici assieme a utensili con collegamento a terra. Le spine non modificate e le prese adatte allo scopo riducono il rischio di scosse elettriche.
- b) **Evitare il contatto fisico con superfici collegate a terra, come tubi, apparecchiature per il riscaldamento, cucine elettriche e frigoriferi.** Nel momento in cui il corpo è messo a massa sussiste un maggior rischio di scosse elettriche.
- c) **Custodire l'utensile al riparo dalla pioggia o dall'umidità.** L'eventuale infiltrazione di acqua in un elettro utensile comporta un aumento del rischio d'insorgenza di scosse elettriche.
- d) **Non usare il cavo di alimentazione per scopi diversi da quelli previsti, al fine di trasportare o appendere l'elettro utensile, oppure per staccare la spina dalla presa di corrente.** Mantenere l'elettro utensile al riparo da fonti di calore, olio, spigoli o parti di strumenti in movimento. I cavi danneggiati o aggrovigliati aumentano il rischio d'insorgenza di scosse elettriche.
- e) **Qualora si voglia usare l'utensile all'aperto, impiegare solo ed esclusivamente cavi di prolunga omologati per l'impiego all'esterno.** L'uso di un cavo di prolunga omologato per l'impiego all'esterno riduce il rischio d'insorgenza di scosse elettriche.
- f) **Se si deve utilizzare l'elettro utensile in un luogo umido, utilizzare una fonte di alimentazione dotata di interruttore differenziale.** L'uso di un interruttore differenziale riduce il rischio di folgorazioni elettriche.

3) SICUREZZA DELLE PERSONE

- a) **È importante concentrarsi su ciò che si sta facendo e maneggiare con giudizio l'elettro utensile mentre si lavora.** Non utilizzare l'elettro utensile quando si è stanchi o sotto l'effetto di alcol, stupefacenti e medicinali. Un attimo di distrazione durante l'uso dell'elettro utensile potrebbe causare lesioni gravi.
 - b) **Indossare sempre dispositivi di protezione individuale, e guanti protettivi.** Se si avrà cura d'indossare equipaggiamento protettivo individuale come una maschera antipolvere, calzature antiscivolo di sicurezza, elmetto o dispositivi di protezione acustica, a seconda dell'impiego previsto per l'elettro utensile, si potrà ridurre il rischio di lesioni.
 - c) **Evitare l'avviamento involontario.** Controllare che l'interruttore sia nella posizione di spegnimento (off) prima di effettuare il collegamento a una fonte di alimentazione/batteria e prima di sollevare o trasportare l'elettro utensile. Il fatto di tenere il dito sopra all'interruttore o di collegare l'utensile acceso all'alimentazione di corrente potrebbe essere causa di incidenti.
 - d) **Togliere gli attrezzi di regolazione o la chiave inglese prima di accendere l'elettro utensile.** Un attrezzo o una chiave inglese che si trovino in una parte della macchina che sta girando può causare lesioni a persone.
 - e) **È importante non sopravvalutarsi.** Avere cura di mettersi in una posizione sicura e di mantenere l'equilibrio. In tal modo sarà possibile controllare meglio la macchina in situazioni inaspettate.
 - f) **Indossare indumenti adeguati.** Evitare di indossare vestiti lenti o gioielli. Tenere i capelli e gli indumenti lontani dalle parti mobili. Vestiti lenti, gioielli o capelli lunghi potrebbero impigliarsi in parti in movimento.
 - g) **Se sussiste la possibilità di montare dispositivi di aspirazione o di captazione della polvere, assicurarsi che gli stessi siano stati installati correttamente e vengano utilizzati senza errori.** L'impiego dei suddetti dispositivi diminuisce il pericolo rappresentato dalla polvere.
 - h) **Non lasciare che la familiarità acquisita con l'utilizzo frequente dell'elettro utensile si trasformi in autocompiacimento e trascuratezza dei principi di sicurezza.** Un'azione imprudente può causare lesioni gravi entro una frazione di secondo.
- #### 4) MANEGGIO E IMPIEGO ACCURATO DI ELETTROUTENSILI
- a) **Non sovraccaricare l'elettro utensile.** Impiegare l'elettro utensile adatto per eseguire il lavoro. Utilizzando l'elettro utensile elettrico adatto si potrà lavorare meglio e con maggior sicurezza nell'ambito della gamma di potenza indicata.
 - b) **Non utilizzare elettro utensili con interruttori difettosi.** Un elettro utensile che non si può più accendere o spegnere è pericoloso e dovrà essere riparato.
 - c) **Staccare la spina dalla presa di corrente e/o rimuovere la batteria, se rimovibile, dall'elettro utensile prima di effettuare qualsiasi regolazione, sostituire gli accessori o riporre gli utensili elettrici.** Tale precauzione eviterà che la macchina possa essere messa in funzione inavvertitamente.
 - d) **Custodire gli elettro utensili non utilizzati fuori della portata dei bambini.** Non fare usare l'apparecchio a persone non abituate a farlo o che non abbiano letto le presenti istruzioni. Gli elettro utensili sono pericolosi se utilizzati da persone inesperte.
 - e) **Eseguire la manutenzione di elettro utensile e accessori.** Verificare che le parti mobili

dell'elettrotensile funzionino perfettamente e non s'inceppino, che non ci siano pezzi rotti o danneggiati al punto tale da limitare la funzione della macchina stessa. Far riparare le parti danneggiate prima di utilizzare l'elettrotensile. *Numerosi incidenti vengono causati da elettrotensili la cui manutenzione è stata effettuata in modo poco accurato.*

- f) **Mantenere affilati e puliti gli utensili da taglio.** *Gli utensili da taglio curati con particolare attenzione e con taglienti affilati s'inceppano meno di frequente e sono più facili da condurre.*
- g) **Utilizzare elettrotensili, accessori, attrezzi, ecc. in conformità con le presenti istruzioni e secondo quanto previsto per questo tipo specifico di macchina.** Osservare le condizioni di lavoro e il lavoro da eseguire durante l'impiego. *L'impiego di elettrotensili per usi diversi da quelli consentiti potrà dar luogo a situazioni di pericolo.*
- h) **Mantenere le impugnature e le superfici di presa asciutte, pulite e prive di olio e grasso.** *Le impugnature e le superfici di presa scivolose non permettono l'uso e il controllo sicuri dell'elettrotensile in situazioni impreviste.*

5) MANEGGIO E IMPIEGO ACCURATO DELLE BATTERIE

- a) **Caricare la batteria solo ed esclusivamente con i dispositivi di carica consigliati dal produttore.** *Per un dispositivo di carica previsto per un determinato tipo di batteria, sussiste pericolo di incendio, se utilizzato con una batteria di tipo diverso.*
- b) **Utilizzare negli elettrotensili elettrici solo ed esclusivamente le batterie previste per tale scopo.** *L'uso di batterie di tipo diverso potrebbe dare insorgenza a lesioni a persone e comportare il rischio d'incendi.*
- c) **Tenere la batteria non utilizzata lontano da graffette, monete, chiodi, viti o altri oggetti in metallo di piccole dimensioni che potrebbero causare un ponte tra i contatti.** *Un eventuale cortocircuito tra i contatti della batteria può dare origine a bruciature o ad incendi.*
- d) **In caso di impiego sbagliato, possono verificarsi fuoriuscite di liquido dalla batteria.** Evitarne il contatto. In caso di contatto casuale, sciacquare con acqua. Qualora il liquido dovesse entrare in contatto con gli occhi, chiedere immediato consiglio a un medico. *Il liquido fuoriuscito dalla batteria può causare irritazioni cutanee o bruciature.*
- e) **Non utilizzare una batteria o un elettrotensile danneggiati o modificati.** *Le batterie danneggiate o modificate potrebbero manifestare un comportamento imprevedibile con la possibilità di causare un'esplosione o un incendio.*
- f) **Non esporre una batteria o un utensile al fuoco o a temperature elevate.** *L'esposizione al fuoco o a una temperatura superiore a 130°C potrebbe provocare un'esplosione.*
- g) **Seguire tutte le istruzioni per la carica e non caricare la batteria o l'elettrotensile a una temperatura che non rientri nell'intervallo di valori specificato nelle istruzioni.** *Una ricarica effettuata in maniera scorretta o a una temperatura che non rientra nell'intervallo di valori specificato, potrebbe danneggiare la batteria aumentando il rischio d'incendio.*

6) ASSISTENZA

- a) **Fare riparare l'apparecchio esclusivamente da personale specializzato e solo impiegando pezzi di ricambio originali.** *In tal modo potrà essere salvaguardata la sicurezza dell'apparecchio.*
- b) **Non riparare le batterie danneggiate.** *Gli interventi di riparazione sulle batterie devono essere eseguiti dal costruttore o da fornitori di assistenza autorizzati.*

AVVERTENZE DI SICUREZZA PER L'AVVITATORE A IMPULSI

- 1. **Tenere l'attrezzo tramite le apposite superfici isolanti quando si esegue un'operazione per la quale il dispositivo di chiusura può venire in contatto con cavi non visibili.** *In questo modo, si eviterà il contatto con i fili sotto tensione, impedendo il trasferimento della stessa alle parti metalliche dell'attrezzo ed il conseguente rischio di scossa elettrica per l'operatore.*

ISTRUZIONI PER LA SICUREZZA DEL PACCO BATTERIA

- a) **Non smontare, aprire o strappare le cellule secondarie o il pacco batteria.**
- b) **Non cortocircuitare un pacco batteria.** **Non conservare un pacco batteria disordinatamente in una scatola o un cassetto in cui potrebbero cortocircuitarsi tra essi o essere cortocircuitati da altri oggetti metallici.** *Quando il pacco batteria non è in uso, tenerlo lontano da altri oggetti metallici come graffette, monete, chiodi, viti e altri piccoli oggetti metallici, potrebbe avverarsi un collegamento tra i due terminali. Collegare i terminali della batteria potrebbe causare incendi o ustioni.*
- c) **Non esporre il pacco batteria a calore o fuoco.** Evitare di conservarli alla luce diretta del sole.
- d) **Non sottoporre il pacco batteria a scosse meccaniche.**
- e) **In caso di perdite da una cellula, evitare che il liquido entri in contatto con la pelle o gli occhi.** In caso di contatto, lavare l'area interessata con abbondante acqua e consultare un medico.
- f) **Tenere le cellule e il pacco batteria puliti e asciutti.**
- g) **Pulire i terminali delle cellule e del pacco batteria con un panno pulito e asciutto nel caso in cui si sporchino.**
- h) **Il pacco batteria deve essere caricato prima dell'uso.** Utilizzare sempre il caricatore corretto e consultare le istruzioni.
- i) **Non lasciare un pacco batteria in carica se non in uso.**
- j) **Dopo lunghi periodi di conservazione, potrebbe essere necessario caricare e scaricare le cellule o il pacco batteria diverse volte per ottenere le massime prestazioni.**
- k) **Ricaricare solo con il caricatore specificato da Cat®.** **Non utilizzare caricatori diversi da quelli forniti per l'uso specifico con l'apparecchiatura.**
- l) **Non utilizzare un pacco batteria non progettato per l'uso con l'apparecchiatura.**
- m) **Tenere il pacco batteria fuori dalla portata dei bambini.**
- n) **Conservare i documenti originali del prodotto per riferimenti futuri.**
- o) **Remove the battery from the equipment, if not in use.**
- p) **Smaltire adeguatamente.**
- q) **Non mischiare batterie di diverse marche, capacità, dimensioni o tipologia nello stesso dispositivo.**
- r) **Protégez la batterie des micro-ondes et des hautes pressions.**

SIMBOLI



Per ridurre il rischio di lesioni, l'utente deve leggere il manuale di istruzioni



AVVERTENZA



Indossare protezione per gli occhi



Indossare protezione per le orecchie



Indossare una mascherina antipolvere



Batteria agli ioni di litio (Li-Ion). Questo prodotto è stato contrassegnato con un simbolo riguardante la raccolta differenziata per tutti i pacchi batteria. La batteria sarà poi riciclata o demolita allo scopo di ridurre l'impatto ambientale. I pacchi batteria possono costituire un pericolo per l'ambiente e per la salute umana in quanto contengono sostanze pericolose.



Non bruciare



Se smaltite in maniera scorretta, le batterie potrebbero entrare nel ciclo dell'acqua, con conseguenti rischi per l'ambiente. Non smaltire le batterie esaurite nei rifiuti generici.



I prodotti elettrici non possono essere gettati tra i rifiuti domestici. L'apparecchio da rottamare deve essere portato al centro di riciclaggio per un corretto trattamento. Controllare con le autorità locali o con il rivenditore per localizzare il centro di riciclaggio più vicino.

ELENCO DEI COMPONENTI

1. SUPPORTO DELL'UTENSILE
2. CONTROLLO DELLA ROTAZIONE ANTERIORE E POSTERIORE
3. INTERRUOTTORE ON/OFF (ACCENSIONE/SPEGNIMENTO)
4. IMPUGNATURA
5. PULSANTE DEL SELETORE FREQUENZA D'IMPATTO A 3 VELOCITÀ
6. LUCE LED
7. PULSANTE DI RILASCIO DEL PACCO BATTERIA *
8. SPIE LUMINOSE DELLA BATTERIA*
9. CLIP PER CINTURA
10. PACCO BATTERIA *

* Non tutti gli accessori illustrati o descritti sono inclusi nella consegna standard.

DATI TECNICI

Codice DX73 DX73B (73 - designazione del macchinario, rappresentativo dell'avvitatore a impulsi)

	DX73	DX73B
Voltaggio	18V ---	
Nessuna velocità di caricamento	0-900/1100/1800/min	
Tasso di impatto	0-1000/1600/2400 bpm	
DIMENSIONE DEL MANDRINO	3/4" (19 mm)	
Massimo. coppia di fissaggio	700Nm/1000Nm/1700Nm	
Massimo. coppia di spunto	800Nm/1100Nm/2100Nm	
Capacità della batteria (DXB4)	4.0 Ah	/
Ingresso caricabatterie (DXC4)	100-240V~50/60 Hz, 95W	/

Uscita caricabatterie (DXC4)	20V ~ 4A	/
Classe di protezione del caricabatterie	 /II	/
Peso della macchina	4.36kg	3.3kg

INFORMAZIONI SUL RUMORE

Pressione sonora ponderata A	L_{pA} : 86 dB (A)
K_{pA} =	3 dB(A)
Potenza sonora ponderata A	L_{wA} : 97 dB (A)
K_{wA} =	3 dB(A)
Indossare protezione per le orecchie 	

INFORMAZIONI SULLA VIBRAZIONE

I valori totali di vibrazione (somma vettoriale triassiale) sono determinati secondo lo standard EN 62841:
Valore emissione vibrazioni: a_v : 10,046 m/s ²
Incertezza K = 1,5 m/s ²

Il valore totale di emissione di vibrazioni dichiarato e il valore di emissioni sonore dichiarati sono stati misurati in base a un metodo di collaudo standard e possono essere utilizzati per il confronto di un utensile con un altro.

Il valore totale di emissione di vibrazioni dichiarato e il valore di emissioni sonore dichiarato possono anche essere utilizzati in una valutazione preliminare dell'esposizione.

AVVERTENZA: le emissioni di vibrazioni e sonore durante l'uso effettivo dell'elettro utensile possono differire dal valore dichiarato in base alle modalità con cui esso viene utilizzato. In particolare quale tipo di pezzo viene lavorato dipende dai seguenti fattori e da altre variazioni sulle modalità di utilizzo dell'elettro utensile:

Come viene usato l'elettro utensile e quali sono i materiali tagliati o forati.

Le condizioni e la buona manutenzione dell'elettro utensile.

L'uso dell'accessorio corretto per il taglio e la sua affilatura, nonché le sue buone condizioni.

La tenuta della presa sulle impugnature e se vengono utilizzati eventuali accessori antivibrazioni e antirumore.

L'adeguatezza dell'utilizzo dell'elettro utensile rispetto a quanto previsto.

Questo elettro utensile potrebbe causare l'insorgenza della sindrome della vibrazione dell'avambraccio se il suo utilizzo non viene gestito correttamente.

AVVERTENZA: per essere precisi, una stima del livello di esposizione nelle attuali condizioni di utilizzo dovrebbe anche tenere conto di tutte le parti del ciclo operativo, come le volte in cui lo strumento viene spento e il tempo in cui viene lasciato girare a vuoto senza realmente fare il suo lavoro. Questo potrebbe ridurre significativamente il livello di esposizione sul periodo di lavoro totale.

Aiuto a minimizzare il rischio di esposizione alle vibrazioni e al rumore.

Usare sempre scalpelli, trapani e lame affilati.

Conservare questo elettro utensile sempre in conformità a queste istruzioni e mantenerlo ben lubrificato (dove appropriato).

Se l'utensile deve essere utilizzato regolarmente, investire in accessori antivibrazioni e antirumore.

Pianificare il lavoro in modo da suddividere i lavori che implicano le maggiori vibrazioni nell'arco di più giorni.

ACCESSORI

	DX73	DX73B
Belt clip	1	1
Battery pack (DXB4)	2	/
Charger(DXC4)	1	/

Si consiglia di acquistare accessori dal negozio in cui viene venduto l'utensile. Per informazioni più dettagliate, consultare la confezione degli accessori. Il personale del negozio può aiutarvi con consigli.

ISTRUZIONI PER L'USO



NOTA: Leggere attentamente il manuale di istruzioni prima di utilizzare l'utensile.

USO PREVISTO

Questo utensile serve per fissare e allentare bulloni, dadi e vari elementi di fissaggio filettati. Questo utensile non è stato realizzato per essere utilizzato come punta per la foratura.

PRIMA DI MESSA IN FUNZIONE

1. CARICARE IL PACCO BATTERIA

2. CONTROLLO DELLE CONDIZIONI DI POTENZA DELLA BATTERIA

5 LED luci mostrano lo stato della batteria. Prima o dopo l'uso, premere il pulsante accanto all'indicatore per verificare lo stato di carica della batteria.

MONTAGGIO

1. PER RIMUOVERE O INSTALLARE IL PACCO BATTERIA (VEDI FIG. A)

Premere il pulsante di rilascio della batteria per rilasciare la batteria ed estrarla dall'utensile. Dopo la ricarica, reinserirla nell'utensile. Basta una semplice spinta e una leggera pressione.

FUNZIONAMENTO

1. BLOCCO DI INTERRUOTORE (VEDI FIG. B)

L'interruttore Acceso/ Spento può essere bloccato in posizione SPENTO. Questo aiuta a ridurre la possibilità di avvio accidentale quando non in uso. Per bloccare l'interruttore Acceso/ Spento, posizionare le direzioni di controllo in avanti e indietro nella posizione centrale.

2. CONTROLLO DI ROTAZIONE IN AVANTI E INVERSA (VEDI FIG. C1)

Rotazione in direzione avanti: muovere il comando di rotazione avanti/indietro verso sinistra (il trapano è orientato in direzione opposta all'utilizzatore). È utilizzata per la trapanazione e l'avvitamento.

Rotazione in direzione indietro: muovere il comando di rotazione avanti/indietro verso destra (il trapano è orientato in direzione opposta all'utilizzatore). È utilizzata per svitare le viti o rilasciare una punta di trapano inceppata.



ATTENZIONE: Non cambiare mai il senso di rotazione mentre l'utensile sta ruotando, attendere che si fermi. Lo spostamento durante la rotazione del mandrino può causare danni all'utensile.

3. INTERRUOTORE ON/OFF (VEDI FIG. C2)

Premere l'interruttore on/off per avviare, e rilasciare per arrestare l'utensile.

L'interruttore on/off è dotato di una funzione di freno che arresta immediatamente il mandrino quando si rilascia rapidamente l'interruttore.

È anche un interruttore a velocità variabile che consente una velocità e una coppia più elevate tramite una maggiore pressione del grilletto. La velocità è controllata dalla quantità di pressione del grilletto dell'interruttore.



AVVERTENZA: Non operare per lunghi periodi a bassa velocità perché si produce un eccesso di calore all'interno.

4. PULSANTE DEL SELETTORE FREQUENZA D'IMPATTO A 3 VELOCITÀ (SEE FIG. D)

La chiave è dotata di 3 velocità/frequenze d'impatto per la

selezione desiderata. Premere il pulsante del selettore frequenza d'impatto a 3 velocità per selezionare la velocità e la frequenza desiderata. Selezionare la velocità minima/frequenza d'impatto; la luce di destra si illumina di verde. Selezionare la velocità media/frequenza d'impatto; la luce centrale si illumina di verde. Selezionare la velocità massima/frequenza d'impatto; la luce di sinistra si illumina di verde.

Modalità di applicazione (Visualizzata sul pannello)	Massimo grado di impatto	Scopo	Esempio di applicazione
	2 400 bpm	Serraggio con la massima forza e velocità.	Montaggio di telai in acciaio.
	1 600 bpm	Serraggio con meno forza e velocità della modalità Max (più facile da controllare rispetto alla modalità Max).	Montaggio o smontaggio di impalcature e strutture.
	1 000 bpm	Serraggio con forza minore per evitare la rottura della filettatura delle viti.	Montaggio di mobili.

5. UTILIZZO DELLA LUCE LED (VEDI FIG. E)

Per accendere la luce, premere l'interruttore on/off e assicurarsi che il comando di rotazione avanti/indietro sia sulla posizione destra/sinistra. Quando si rilascia l'interruttore di accensione/spagnimento, la luce si spegne. L'illuminazione a LED aumenta la visibilità, ideale per aree buie o chiuse.



ATTENZIONE: Non guardare nella luce o guardare la fonte di luce in modo diretto.

Tirare il grilletto dell'interruttore per accendere la luce LED. La luce LED continua ad accendersi mentre si tira il grilletto dell'interruttore. La luce si spegne automaticamente 10-15 secondi dopo il rilascio dell'interruttore.

6. CLIP DA CINTURA (VEDI FIG. F, G)

Stringere la clip da cintura sull'utensile con le viti fornite nel sacchetto di plastica. La clip da cintura può essere agganciata a cinture o tasche o altro.

7. PROTEZIONE DA SOVRACCARICO

In caso di sovraccarico, il motore si arresta. Rilasciare immediatamente il carico sulla macchina e lasciarlo raffreddare per circa 30 secondi a velocità massima a vuoto.

8. PROTEZIONE DI SOVRACCARICO DIPENDENTE DALLA TEMPERATURA

Se viene utilizzato per utensili elettrici come specificato, non può resistere a sovraccarichi. Quando il carico è troppo elevato o supera la temperatura della batteria consentita di

75 °C, il controllo elettronico spegne l'utensile elettrico fino a quando la temperatura non raggiunge nuovamente l'intervallo di temperatura ottimale.

SOLUZIONE DI PROBLEMI

1. RAGIONI DI UNA DIVERSA DURATA DI ESERCIZIO DELL'UNITÀ BATTERIA

I problemi relativi ai tempi di caricamento elencati sopra e un prolungato non utilizzo di un'unità batteria provocano la riduzione della durata d'esercizio dell'unità batteria stessa. Questo inconveniente può essere risolto solamente grazie ad un utilizzo più continuo e a diverse operazioni di caricamento e scaricamento con l'uso del trapano. Condizioni di lavoro più pesanti, come ad esempio l'inserimento di viti di grandi dimensioni nel legno duro, provocano un consumo più rapido della batteria rispetto a condizioni di lavoro leggere. Non ricaricare l'unità batteria con temperature al di sotto di 0°C e al di sopra di 40°C poiché quest'operazione incide sul rendimento della batteria stessa.

2. PERCHÉ L'AVVITATORE AD IMPULSI NON SI ACCENDE QUANDO SI PREME L'INTERRUTTORE?

Il controllo della rotazione avanti/indietro, che si trova sulla parte superiore del grilletto, è posizionato nella funzione di blocco. Sbloccare il comando di rotazione avanti/indietro mettendolo nella posizione di rotazione desiderata. Premere il grilletto e l'avvitatore ad impulsi inizierà a ruotare.

MANUTENZIONE

Rimuovere il pacco batteria dall'utensile prima di eseguire qualsiasi regolazione, riparazione o manutenzione.

L'attrezzo non richiede lubrificazione o manutenzione aggiuntiva. All'interno dell'attrezzo non ci sono parti riparabili da parte dell'utente. Non usare mai acqua o detergenti chimici per pulire l'attrezzo. Pulire con un panno asciutto. Conservare sempre gli attrezzi elettrici in luoghi asciutti. Tenere pulite le aperture di ventilazione del motore. Tenere puliti dalla polvere tutti i controlli operativi. La formazione di scintille all'interno delle aperture di ventilazione, è un fenomeno normale che non crea danni all'attrezzo.

PER GLI UTENSILI A BATTERIA

La temperatura ambientale raccomandata per l'uso e la conservazione dell'utensile e della batteria è di 0°C-45°C. La temperatura ambientale raccomandata per il caricabatterie durante la carica è di 0°C-40°C.

TUTELA AMBIENTALE



I prodotti elettrici non possono essere gettati tra i rifiuti domestici. L'apparecchio da rottamare deve essere portato al centro di riciclaggio per un corretto trattamento. Controllare con le autorità locali o con il rivenditore per localizzare il centro di riciclaggio più vicino.

DICHIARAZIONE DI CONFORMITÀ

NOI,
POSITEC Germany GmbH
Postfach 32 02 16, 50796 Cologne, Germany

Dichiara che l'apparecchio
Descrizione **Chiave a percussione con alimentazione a batteria**
Codice **DX73 DX73B (73- designazione del macchinario, rappresentativo dell'avvitatore a impulsi)**
Funzioni **Serrare e svitare viti, dadi**

È conforme alle seguenti direttive:

2006/42/EC,
2011/65/EU&(EU)2015/863,
2014/30/EU

Conforme a,
EN IEC 55014-1,
EN IEC 55014-2,
EN 62841-1,
EN 62841-2-2
EN IEC 63000

Il responsabile autorizzato alla compilazione della documentazione tecnica,

Nome: Marcel Filz
Indirizzo: POSITEC Germany GmbH
Postfach 32 02 16, 50796 Cologne, Germany

2023/5/25

Allen Ding

Vice capo ingegnere, testing e certificazione
Positec Technology (China) Co., Ltd
18, Dongwang Road, Suzhou Industrial
Park, Jiangsu 215123, P. R. China



IT

MANUAL ORIGINAL

SEGURIDAD DEL PRODUCTO

ADVERTENCIAS DE SEGURIDAD GENERALES SOBRE HERRAMIENTAS ELÉCTRICAS



ADVERTENCIA: Lea todas las advertencias de seguridad, instrucciones, ilustraciones y especificaciones que acompañan a esta herramienta eléctrica. Si no se respetan todas las instrucciones que se indican abajo, podría producirse una descarga eléctrica, un incendio o alguien podría resultar herido de gravedad.

Conserve todas las advertencias e instrucciones para futuras consultas.

El término "herramienta eléctrica" en todas las advertencias siguientes corresponde a la herramienta eléctrica con o sin cable.

1) ZONA DE TRABAJO

- a) **Mantener su lugar de trabajo limpio y bien iluminado.** Bancos de trabajo desordenados y lugares oscuros invitan a los accidentes.
- b) **No utilizar herramientas eléctricas en atmósferas explosivas, como por ejemplo en presencia de líquidos inflamables, gases o polvo.** Las herramientas eléctricas crean chispas que pueden encender el polvo o los vapores.
- c) **Mantener alejados a los niños y visitantes mientras opera una herramienta eléctrica.** Las distracciones pueden hacerle perder el control.

2) SEGURIDAD ELÉCTRICA

- a) **Los enchufes de la herramienta eléctrica deben encajar perfectamente en el tomacorriente. Nunca modificar el enchufe de ninguna manera. No utilizar adaptadores con herramientas eléctricas conectadas a tierra.** Los enchufes no modificados y los que encajan perfectamente en el tomacorriente reducirán el riesgo de descarga eléctrica.
- b) **Evitar el contacto del cuerpo con superficies conectadas a tierra tales como caños, radiadores, cocinas y heladeras.** Existe un riesgo creciente de descarga eléctrica si su cuerpo queda conectado a tierra.
- c) **No exponer las herramientas eléctricas a la lluvia y no guardar en lugares húmedos.** El agua que penetra en ellas aumentará el riesgo de una descarga eléctrica.
- d) **No abusar del cable. Nunca utilizar el cable para transportar, tirar o desenchufar la herramienta eléctrica. Mantener el cable alejado del calor, del aceite, de bordes agudos o piezas móviles.** Los cables dañados o enredados aumentan el riesgo de descarga eléctrica.
- e) **Cuando utilice su herramienta eléctrica al aire libre, emplear un prolongador apto para uso en exteriores.** El empleo de cables para uso al aire libre reduce el riesgo de descarga eléctrica.
- f) **Si es necesario utilizar la herramienta motorizada en un lugar muy húmedo, utilice una fuente de alimentación con dispositivo de corriente residual (RCD).** El uso de un RCD reduce el riesgo de descarga eléctrica.

3) SEGURIDAD PERSONAL

- a) **Mantenerse alerta, poner atención en lo que está haciendo y utilice el sentido común mientras opera**

una herramienta eléctrica. No emplear la herramienta cuando se encuentre cansado o bajo la influencia de drogas, alcohol o medicación. Un momento de falta de atención durante el manejo de herramientas eléctricas puede dar lugar a daños corporales serios.

- b) **Utilizar equipo de seguridad. Usar siempre protección ocular.** Equipo de seguridad como máscaras contra el polvo, zapatos antideslizantes de seguridad, sombrero o protección auditiva para condiciones apropiadas reducirá daños corporales.
 - c) **Evite el arranque accidental. Asegúrese de que el interruptor se encuentra desactivado antes de enchufar la máquina o colocar la batería, al tomar la herramienta o transportarla.** Transportar herramientas con el dedo en el interruptor o enchufar la herramienta cuando el interruptor está encendido invitan a los accidentes.
 - d) **Retire llaves de ajuste o llaves inglesas antes de poner la herramienta en funcionamiento. Una llave que queda unida a una pieza móvil de la herramienta puede originar daños corporales.**
 - e) **No extralimitarse. Mantenerse firme y con buen equilibrio en todo momento. Esto permite un mejor control de la herramienta en situaciones inesperadas.**
 - f) **Vestirse apropiadamente. No usar ropa suelta ni alhajas. Mantenga el pelo, la ropa y los guantes alejados de las piezas en movimiento. La ropa suelta, las alhajas o el cabello largo pueden ser atrapados por las piezas móviles.**
 - g) **Si se proporcionan dispositivos para la extracción y recolección de polvo, asegurarse de que estos estén conectados y utilizados correctamente. El uso de estos dispositivos puede reducir peligros relacionados con el polvo.**
 - h) **No permita que el hecho de estar familiarizado con el uso de herramientas le haga volverse descuidado o ignorar las normas de seguridad. La falta de atención puede provocar heridas graves en una fracción de segundo.**
- #### 4) MANTENIMIENTO DE LA HERRAMIENTA MOTORIZADA
- a) **No forzar la herramienta eléctrica. Utilizar la herramienta eléctrica correcta para su aplicación. La herramienta eléctrica correcta hará el trabajo mejor y más seguro a la velocidad para la cual fue diseñada.**
 - b) **No utilizar la herramienta eléctrica si el interruptor no la enciende o apaga. Cualquier herramienta eléctrica que no pueda ser controlada con el interruptor es peligrosa y debe ser reparada.**
 - c) **Desconecte la clavija de la fuente de alimentación o extraiga la batería (si es desmontable) de la herramienta eléctrica antes de realizar cualquier ajuste, cambiar los accesorios o guardar la herramienta. Tales medidas de seguridad preventivas reducen el riesgo de arranque accidental de la herramienta.**
 - d) **Mantener las herramientas eléctricas que no usa fuera del alcance de los niños y no permita que personas no familiarizadas con la herramienta o con estas instrucciones maneje la herramienta eléctrica. Las herramientas eléctricas son peligrosas en manos de usuarios inexpertos.**
 - e) **Realice un mantenimiento adecuado de las herramientas eléctricas y sus accesorios. Comprobar si hay desalineamiento o atascamiento de piezas móviles, rotura de piezas en general y cualquier otra condición que pueda afectar la operación normal de la herramienta. Si se verifican daños, recurra a un servicio calificado antes de volver a usar la herramienta. Las herramientas mal mantenidas causan muchos accidentes.**

- f) **Mantener las piezas de corte limpias y afiladas.** Puesto que son menos probables de atascarse y más fáciles de controlar.
- g) **Utilizar la herramienta eléctrica, accesorios y brocas etc., de acuerdo con estas instrucciones y de la manera prevista para el tipo particular de herramienta eléctrica, teniendo en cuenta las condiciones de trabajo y el trabajo a ser realizado.** El uso de la herramienta eléctrica para otras operaciones distintas de lo previsto podría dar lugar a una situación peligrosa.
- h) **Mantenga las empuñaduras y las superficies de agarre secas, limpias y sin aceite ni grasa.** Una empuñadura o una superficie de agarre resbaladiza dificultan la correcta manipulación y el control de la herramienta en situaciones imprevistas.

5) UTILIZACIÓN Y MANTENIMIENTO DE LA BATERÍA

- a) **Recargar solamente con el cargador indicado por el fabricante.** Un cargador adaptado a un tipo de batería podría crear un riesgo de incendio si se utiliza con una diferente batería.
- b) **Utilizar las herramientas eléctricas solamente con baterías especialmente adaptadas.** La utilización de cualquier otra batería podría causar un riesgo de incendio o herida.
- c) **Cuando la batería no está en uso, tenerla lejos de los objetos metálicos como los trombones, las piezas de moneda, las llaves, los clavos, los tornillos, o cualquier otro pequeño objeto metálico susceptibles de establecer una conexión de un terminal a otra.** El cortocircuito de un terminal a otra puede causar quemaduras o un incendio.
- d) **Hay una fuga de líquido de la batería. Evitar todo contacto. Si entre accidentalmente en contacto con este líquido, lavar con agua limpia. En caso de contacto con los ojos, consultar a un médico.** El líquido presente en las baterías puede causar irritaciones o quemaduras.
- e) **No utilice una batería o una herramienta que estén dañadas o hayan sido modificadas.** Las baterías dañadas y modificadas pueden comportarse de forma imprevisible y provocar un incendio, una explosión o herir a alguien.
- f) **No arroje una batería o herramienta al fuego ni las exponga a una temperatura excesiva.** La exposición al fuego y a temperaturas superiores a 130 °C puede provocar una explosión.
- g) **Respete todas las instrucciones de carga y no cargue la batería o la herramienta fuera del rango de temperatura especificado en las instrucciones.** Una carga inadecuada o a una temperatura fuera del rango especificado puede ocasionar daños en la batería y aumentar el riesgo de incendio.
- 6) **REPARACIÓN**
 - a) **Permitir que el mantenimiento de su herramienta eléctrica sea efectuado por una persona calificada usando solamente piezas de recambio idénticas.** Esto es primordial para mantener la seguridad de la herramienta eléctrica.
 - b) **No intente reparar nunca una batería dañada.** Cualquier intervención técnica en una batería debe ser realizada exclusivamente por el fabricante o por un servicio técnico autorizado.

ADVERTENCIA SOBRE SEGURIDAD DE LA LLAVE DE IMPACTO

1. **Sujete la herramienta eléctrica por las superficies de empuñadura aisladas cuando esté realizando una tarea durante la que el destornillador pueda entrar en contacto con un cable oculto.** De este modo se evitará cualquier tipo de descarga provocada por el corte de cables o piezas con corriente.

ADVERTENCIAS DE SEGURIDAD PARA LA BATERÍA

- a) **No desmonte, abra o destruya las pilas o las baterías recargables.**
- b) **No provoque un cortocircuito en la batería. No almacene las baterías de forma descuidada en una caja o cajón donde podría provocar un cortocircuito entre ellas o mediante otros objetos metálicos.** Cuando la batería no esté siendo utilizada, manténgala alejada de objetos metálicos, como clips de papel, monedas, llaves, clavos, tornillos u otros objetos metálicos pequeños, que pueden posibilitar la conexión de un borne con otro. Al provocar un cortocircuito con los bornes de la batería se pueden sufrir quemaduras o generar un incendio.
- c) **No exponga las baterías al calor o al fuego. No las guarde expuestas directamente al sol.**
- d) **No exponga las baterías a impactos mecánicos.**
- e) **En caso de que la batería tenga fugas de líquido, no permita que el líquido entre en contacto con la piel o los ojos. Si se produce el contacto, lave la zona afectada con grandes cantidades de agua y acuda a un médico.**
- f) **Mantenga las baterías limpias y secas.**
- g) **Limpie los bornes de la batería con un paño limpio si se ensucian.**
- h) **Cargue la batería antes de utilizarla. Consulte siempre estas instrucciones y aplique el procedimiento de carga adecuado.**
- i) **No deje la batería cargándose durante prolongados períodos de tiempo cuando no se utilice.**
- j) **Después de prolongados períodos de almacenamiento, puede que sea necesario cargar y descargar la batería varias veces para obtener el máximo rendimiento.**
- k) **Recargue solo con el cargador indicado por Cat®. No utilice ningún otro cargador que no sea el específicamente proporcionado para el uso con este equipo.**
- l) **No utilice ninguna batería distinta a la diseñada para utilizarse con el aparato.**
- m) **Mantenga la batería fuera del alcance de los niños.**
- n) **Conserve la documentación original del producto por si tuviera que consultarla en otro momento.**
- o) **Extraiga la batería del aparato cuando no lo utilice.**
- p) **Deshágase del producto correctamente.**
- q) **No se deben mezclar pilas de diferentes fabricantes, capacidad, tamaño o tipo en un mismo dispositivo.**
- r) **Protégez la batterie des micro-ondes et des hautes pressions.**

SÍMBOLOS



Para reducir el riesgo de lesión, lea el manual de instrucciones



ADVERTENCIA



Utilice protección ocular



Utilice protección auditiva



Utilice una máscara antipolvo



Li-Ion

Batería de iones de litio. Este producto tiene una marca que lo designa para la recogida selectiva, junto con otras pilas y baterías. Una vez recogido, se reciclará o se desmontará con el fin de reducir el impacto en el medioambiente. Las baterías contienen sustancias peligrosas y pueden ser perjudiciales para el medioambiente y para la salud de las personas.



No quemar



Si no se eliminan correctamente, las baterías podrían interferir en el ciclo del agua, una situación que pondría en riesgo el ecosistema. Por este motivo, las baterías no deben eliminarse junto con los residuos municipales sin clasificar.



Los residuos de aparatos eléctricos y electrónicos no deben depositarse en la basura doméstica. Se deben reciclar en las instalaciones especializadas. Consulte a las autoridades locales o el establecimiento para saber cómo reciclar estos productos.

LISTA DE COMPONENTES

1. PORTAHERRAMIENTAS
2. CONTROL DE ROTACIÓN HACIA DELANTE Y HACIA ATRÁS
3. INTERRUPTOR DE ENCENDER/APAGAR
4. MANGO
5. BOTÓN INTERRUPTOR DE TASA DE IMPACTOS/3 VELOCIDADES
6. LUZ LED
7. BOTÓN DE LIBERACIÓN DEL PAQUETE DE BATERÍAS *
8. LUCES INDICADORAS DE BATERÍA*
9. PRESILLA DEL CINTURÓN
10. PAQUETE DE BATERÍAS *

* No todos los adjuntos ilustrados o descritos están incluidos en la entrega estándar.

DATOS TÉCNICOS

Modelo DX73 DX73B (73 - designación de maquinaria, representativa de llave de impacto)

	DX73	DX73B
Voltaje	18V \equiv	
Sin velocidad de carga	0-900/1100/1800/min	
Tasa de impacto	0-1000/1600/2400 bpm	
Tamaño de mandril	3/4" (19 mm)	
máx. par de apriete	700Nm/1000Nm/1700Nm	
máx. par de arranque	800Nm/1100Nm/2100Nm	
Capacidad de la batería (DXB4)	4.0 Ah	/
Entrada del cargador (DXC4)	100-240V~50/60 Hz, 95W	/

Salida del cargador (DXC4)	20V $\overline{\text{---}}$ 4A	/
Clase de protección del cargador	 /II	/
Peso de la máquina	4.36kg	3.3kg

INFORMACIÓN SOBRE EL RUIDO

Nivel de presión acústica ponderada	L_{pA} : 86 dB (A)
K_{pA} =	3 dB(A)
Nivel de potencia acústica ponderada	L_{wA} : 97 dB (A)
K_{wA} =	3 dB(A)
Utilice protección auditiva 	

INFORMACIÓN SOBRE LAS VIBRACIONES

Valores totales de vibración (suma vectorial triangular) determinados según la norma EN 62841:	
Valor de emisión de vibración: a_h : 10,046 m/s ²	
Incertidumbre K = 1,5 m/s ²	

El valor total de vibraciones declarado y el valor de emisiones acústicas declarado se han medido de conformidad con un método de prueba estándar y pueden utilizarse para realizar comparaciones entre herramientas.

El valor total de vibraciones declarado y el valor de emisiones acústicas declarado también pueden utilizarse en una evaluación preliminar de la exposición.

! **ADVERTENCIA:** Las vibraciones y las emisiones acústicas que se producen durante el uso de la herramienta eléctrica pueden variar respecto a los valores declarados en función de cómo se utilice la herramienta, especialmente dependiendo del tipo de pieza de trabajo que se procese y de otras formas de usar la herramienta:

Cómo se utiliza la herramienta y se cortan o perforan los materiales.

Si la herramienta se encuentra en buenas condiciones de mantenimiento.

Si se utiliza el accesorio correcto para la herramienta y se garantiza que está afilado y en buenas condiciones.

La firmeza de sujeción de las empuñaduras, y el uso de accesorios para reducir las vibraciones y el ruido.

Y si la herramienta se utiliza según su diseño y estas instrucciones.

Esta herramienta podría causar síndrome de vibración del brazo y la mano si no se utiliza correctamente.

! **ADVERTENCIA:** Para conseguir una mayor precisión, debe tenerse en cuenta una estimación del nivel de exposición en condiciones reales de todas las partes del ciclo de uso, como los tiempos durante los que la herramienta está apagado o cuando está en funcionamiento pero no está realizando ningún trabajo. Ello podría reducir notablemente el nivel de exposición sobre el periodo de carga total.

Minimización del riesgo de exposición a las vibraciones y el ruido.

Utilice SIEMPRE cinceles, brocas y cuchillas afiladas.

Mantenga esta herramienta de acuerdo con estas instrucciones y bien lubricada (si es necesario).

Si la herramienta se va a utilizar de forma habitual, se recomienda adquirir accesorios para reducir las vibraciones y el ruido.

Planifique su programa de trabajo para distribuir el uso de la herramienta a lo largo de varios días.

ACCESORIOS

	DX73	DX73B
Pinza de cinturón	1	1
Paquete de batería (DXB4)	2	/
Cargador (DXC4)	1	/

Le recomendamos que compre sus accesorios en la misma tienda que le vendió la herramienta. Vea el paquete de accesorios para más información. El empleado puede ayudarlo y aconsejarlo.

INSTRUCCIONES



NOTA: Antes de utilizar la herramienta, lea atentamente el libro de instrucciones.

POSIBLE USO

Esta herramienta está pensada para sujetar y aflojar pernos, tuercas y diversos sujetadores roscados. Esta herramienta no está pensada para uso como taladro.

ANTES DE PONERLO EN FUNCIONAMIENTO

1. CARGUE SU PACK DE BATERÍAS

2. COMPROBACIÓN DE LA CONDICIÓN ENERGÉTICA DE LA BATERÍA

Las 5 luces LED muestran el estado de la batería. Antes o después del uso, presione el botón próximo a las luces para verificar el estado de la batería.

ENSAMBLAJE

1. PARA RETIRAR O INSTALAR EL PACK DE BATERÍAS (VEA LA FIG. A)

Presione el botón de liberación de la batería para liberarlo y deslice la batería fuera de su herramienta. Después de recargarlo, deslícelo nuevamente dentro de su herramienta. Simplemente presione suavemente y aplique una ligera presión antes de escuchar el clic

OPERACIÓN

1. INTERRUPTOR DE BLOQUEO (VEA LA FIG. B)

El interruptor de encendido / apagado se puede bloquear en la posición de apagado. Esto ayuda a reducir la posibilidad de un arranque accidental cuando no esté en uso. Para bloquear el interruptor de encendido / apagado, coloque la dirección del control de rotación hacia adelante y hacia atrás en la posición central.

2. CONTROL DE ROTACIÓN HACIA DELANTE Y HACIA DETRÁS (VEA LA FIG. C1)

Rotación hacia delante: empujar el control de rotación hacia delante/hacia atrás a la izquierda (el taladro apuntando lejos de usted). Se usa para taladrar y atornillar.

Rotación hacia atrás: empujar el control de rotación hacia delante/hacia atrás a la derecha (el taladro apuntando lejos de usted). Se usa para quitar tornillos o soltar una broca atascada.



ADVERTENCIA: Nunca cambie la dirección de rotación mientras la herramienta está girando, espere hasta que se haya detenido. Desplazar el portabrocas durante la rotación puede provocar daños en la herramienta.

3. INTERRUPTOR DE ENCENDER/APAGAR (VER LA FIG. C2)

Pulse el interruptor de encender/apagar para arrancar y suéltelo para detener la herramienta.

El interruptor de encender/apagar tiene una función de freno que detiene el portabrocas cuando se suelta rápidamente el interruptor.

También hay un interruptor de velocidad variable que entrega más velocidad y par al aumentar la presión en el gatillo. La velocidad es controlada por la cantidad de presión en el gatillo interruptor.



ADVERTENCIA: No la tenga en funcionamiento mucho tiempo seguido a baja velocidad, porque se producirá exceso de calor internamente.

4. BOTÓN INTERRUPTOR DE TASA DE IMPACTOS/3 VELOCIDADES (VER LA FIG. D)

La llave tiene una selección de 3 velocidades/tasas de impactos. Pulsar el botón interruptor de 3 velocidades/tasa impactos para seleccionar la velocidad/tasa de impactos que se necesite.

Al seleccionar la velocidad/tasa de impacto baja, la luz derecha se enciende en verde. Al seleccionar la velocidad/tasa de impacto media, la luz central se enciende en verde. Al seleccionar la velocidad/tasa de impacto alta, la luz izquierda se enciende en verde.

Modo de aplicación (Se muestra en el panel)	Máxima tasa de impacto	Finalidad	Ejemplo de aplicación
	2 400 bpm	Apretar con máxima fuerza y velocidad.	Ensamblar bastidores de acero.
	1 600 bpm	Apretar con menos fuerza y velocidad que el modo máx. (más fácil de controlar que el modo máx.).	Ensamblaje o desensamblaje de armazones y estructuras.
	1 000 bpm	Apretar con menos fuerza para evitar la rotura de las roscas.	Ensamblaje de mobiliario.

5. USO DE LA LUZ LED (VEA LA FIG. E)

Para encender la luz, presione el interruptor de encender/apagar y asegúrese de que el control de rotación hacia delante/hacia atrás esté en la posición derecha/izquierda. Cuando se suelta el interruptor de encender/apagar, la luz se apaga. La iluminación LED aumenta la visibilidad para zonas oscuras o cerradas.



PRECAUCIÓN: No mire directamente a la luz o la fuente de luz.

Tire del gatillo interruptor para iluminar la luz led. La luz led se mantiene encendida mientras se tira del gatillo interruptor. La luz se apaga automáticamente tras 10-15 segundos tras soltar el gatillo interruptor.

6. PINZA DEL CINTURÓN (VEA LA FIG. F, G)

Atornille el clip de cinturón en la herramienta con el tornillo provisto en la bolsa de plástico. El clip para el cinturón se puede enganchar en su cinturón o bolsillo, etc.

7. PROTECCIÓN CONTRA SOBRECARGAS

Cuando está sobrecargado, el motor se detiene. Alivie la carga de la máquina inmediatamente y permita la refrigeración durante aproximadamente 30 segundos a la velocidad de carga más alta.

8. PROTECCIÓN DE SOBRECARGA ACORDE A LA TEMPERATURA

Cuando se utiliza la herramienta de manera intencionada no puede producirse una sobrecarga. Cuando la carga es demasiado alta o se supera la temperatura permitida de la batería de 75 ° C, el control electrónico apaga la herramienta eléctrica hasta que la temperatura vuelva a estar en el rango de temperatura óptimo.

SOLUCIÓN DE PROBLEMAS

1. RAZONES DE LOS DISTINTOS TIEMPOS DE FUNCIONAMIENTO DEL PACK DE BATERÍA.

Los problemas de tiempo de carga, como se señaló arriba, y el hecho de no haber usado la batería por un largo tiempo, reducen el rendimiento del pack de batería. Esto puede remediarse luego de varios ciclos de carga/descarga, utilizando su taladro. Condiciones severas de trabajo, como por ejemplo tornillos grandes en madera dura, agotarán más rápido la energía de la batería que si se trabajara en condiciones más suaves. No recargue su pack de batería por debajo de 0°C ni por encima de 40°C, ya que esto afectará el rendimiento.

2. ¿POR QUÉ NO SE ENCIENDE LA LLAVE DE IMPACTO AL PULSAR EL INTERRUPTOR?

El control de rotación hacia delante/hacia atrás, que está encima del gatillo, está posicionado en la función de bloqueo. Desbloquear el control de rotación hacia delante/hacia atrás poniéndolo en la posición de rotación requerida. Pulsar el gatillo y la llave de impacto empezará a girar.

MANTENIMIENTO

Antes de realizar cualquier actividad de ajuste, servicio o mantenimiento, extraiga la batería de la herramienta.

Su herramienta eléctrica no requiere lubricación ni mantenimiento adicional.

No posee piezas en su interior que puedan ser reparadas por el usuario. Nunca emplee agua o productos químicos para limpiar su herramienta. Use simplemente un paño seco. Guarde siempre su herramienta en un lugar seco. Mantenga limpias las ranuras de ventilación del motor. Mantenga todos los controles de funcionamiento libres de polvo. La observación de chispas que destellan bajo las ranuras de ventilación indica un funcionamiento normal que no dañará su herramienta.

PARA LAS HERRAMIENTAS A BATERÍA

El rango de temperatura ambiente de funcionamiento y almacenamiento para la herramienta y la batería es de 0°C-45°C. El rango de temperatura ambiente recomendado para el Sistema de carga durante el proceso de carga es de 0°C-40°C.

PROTECCION AMBIENTAL



Los residuos de aparatos eléctricos y electrónicos no deben depositarse en la basura doméstica. Se deben reciclar en las instalaciones especializadas.

■ Consulte a las autoridades locales o el establecimiento para saber cómo reciclar estos productos.

DECLARACIÓN DE CONFORMIDAD

Los que reciben,
POSITEC Germany GmbH
Postfach 32 02 16, 50796 Cologne, Germany

Declaran que el producto,
Descripción **Llave de impacto sin cables**
Modelo **DX73 DX73B (73- designación de maquinaria, representativa de llave de impacto)**
Funciones **Apretar y aflojar tornillos y tuercas**

Cumple con las siguientes Directivas,
2006/42/EC,
2011/65/EU&(EU)2015/863,
2014/30/EU

Cumple las normativas,
EN IEC 55014-1,
EN IEC 55014-2,
EN 62841-1,
EN 62841-2-2
EN IEC 63000

La persona autorizada para componer el archivo técnico,
Nombre Marcel Filz
Dirección POSITEC Germany GmbH
Postfach 32 02 16, 50796 Cologne, Germany

2023/5/25
Allen Ding
Ingeniero Jefe Adjunto. Pruebas y Certificación.
Positec Technology (China) Co., Ltd
18, Dongwang Road, Suzhou Industrial
Park, Jiangsu 215123, P. R. China



ES

OORSPRONKELIJKE GEBRUIKSAANWIJZING PRODUCTVEILIGHEID ALGEMENE VEILIGHEIDSWAARSCHUWINGEN VOOR VERMOGENSMACHINE

 **WAARSCHUWING:** Lees alle veiligheidswaarschuwingen, instructies, illustraties en specificaties die bij dit elektrisch gereedschap werden meegeleverd. Het niet opvolgen van alle onderstaande voorschriften kan tot een elektrische schok, brand en/of ernstig persoonlijk letsel leiden.

Bewaar alle waarschuwingen en instructies voor latere naslag.

De term "(elektrisch) gereedschap" in de waarschuwingen hieronder, verwijst naar uw op netspanning werkende gereedschap (met stroomdraad) of uw accugereedschap (draadloos).

1) WERKGEBIED

- a) Houd uw werkgebied schoon en zorg ervoor dat deze goed verlicht is. In rommelige en slecht verlichte werkgebieden gebeuren sneller ongelukken.
- b) Gebruik elektrisch gereedschap niet in explosieve atmosferen, zoals in de nabijheid van ontvlambare vloeistoffen, gassen of stof. Elektrisch gereedschap veroorzaakt vonken die de stof of de gassen kunnen doen ontvlammen.
- c) Houd kinderen en omstanders uit de buurt terwijl u met elektrisch gereedschap werkt. Afdelingen kunnen ervoor zorgen dat u de controle over het gereedschap verliest.

2) ELEKTRISCHE VEILIGHEID

- a) De stekker van het elektrisch gereedschap moet passen in het stopcontact. Pas de stekker op geen enkele manier aan om te zorgen dat hij wel past. Gebruik geen adapterstekkers terwijl u geaard elektrisch gereedschap gebruikt. Onaangepaste stekkers die in het stopcontact passen, verminderen de kans op een elektrische schok.
- b) Vermijd lichamelijk contact met geaarde of gegronde oppervlakken, zoals buizen, radiatoren, fornuizen en koelkasten. Als uw lichaam geaard of geground is, is er een grotere kans op een elektrische schok.
- c) Stel uw elektrische gereedschap niet bloot aan regen of natte omstandigheden. Water dat elektrisch gereedschap kan binnendringen, vergroot de kans op een elektrische schok.
- d) Gebruik de stroomdraad niet op een andere manier dan waarvoor deze gemaakt is. Trek niet aan de stroomdraad, ook niet om de stekker uit het stopcontact te krijgen en draag het gereedschap niet door het aan de stroomdraad vast te houden. Houd de stroomdraad uit de buurt van hitte, olie, scherpe hoeken en bewegende onderdelen. Beschadigde of verwarde stroomdraden vergroten de kans op een elektrische schok.
- e) Wanneer u het elektrische gereedschap buitenshuis gebruikt, dient u te zorgen voor een verlengsnoer dat geschikt is voor gebruik buitenshuis. Het gebruik van een verlengsnoer dat geschikt is voor gebruik buitenshuis, vermindert de kans op een elektrische schok.
- f) Moet een krachtmachine in een vochtige locatie worden gebruikt, gebruik dan een aardlekschakelaar (ALS). Een ALS vermindert het gevaar op elektrische schokken.

3) PERSOONLIJKE VEILIGHEID

- a) Blijf alert, kijk waar u mee bezig bent en gebruik uw gezonde verstand wanneer u met elektrisch gereedschap werkt. Gebruik geen elektrisch gereedschap wanneer u moe bent of onder de invloed van drugs, alcohol of medicijnen. Een moment van onoplettendheid bij het gebruik van elektrisch gereedschap kan leiden tot ernstig persoonlijk letsel.
 - b) Gebruik een veiligheidsuitrusting. Draag altijd oogbescherming. Een veiligheidsuitrusting, zoals een stofmasker, schoenen met antislipzolen, een veiligheidshelm, of oorbescherming die onder de juiste omstandigheden gebruikt wordt, vermindert de kans op persoonlijk letsel.
 - c) Pas op dat het apparaat niet onbedoeld wordt gestart. Zorg ervoor dat de schakelaar uit staat voordat u de voeding en/of batterij aansluit, en als u de machine oppakt en draagt. Gereedschap dragen terwijl u uw vinger op de schakelaar houdt, of de stekker in het stopcontact steken terwijl het gereedschap ingeschakeld staat, is vragen om ongelukken.
 - d) Verwijder inbussleutels of moersleutels voordat u het gereedschap inschakelt. Een sleutel die nog in of op een draaiend onderdeel van het elektrische gereedschap zit, kan leiden tot ernstig persoonlijk letsel.
 - e) Werk niet boven uw macht. Zorg er altijd voor dat u stevig staat en goed in balans bent. Hierdoor hebt u betere controle over het gereedschap in onverwachte situaties.
 - f) Draag geschikte kleding. Draag geen loszittende kleding of sieraden. Houd uw haar en kleding uit de buurt van bewegende onderdelen. Loszittende kleding, sieraden of lang haar kan vast komen te zitten in bewegende onderdelen.
 - g) Wanneer er apparaten worden bijgeleverd voor stofafzuiging en -opvang, zorg er dan voor dat deze aangesloten zijn en op de juiste manier gebruikt worden. Het gebruik van deze apparaten vermindert de gevaren die door stof kunnen ontstaan.
 - h) Als u gereedschap veelvuldig gebruikt, dan kan dit leiden tot het negeren van de veiligheidsprincipes, probeer dit te vermijden. Een achteloze actie kan binnen een fractie van een seconde leiden tot ernstig letsel.
- ## 4) GEBRUIK EN ONDERHOUD VAN ELEKTRISCH GEREEDSCHAP
- a) Forceer het gereedschap niet. Gebruik gereedschap dat voor de toepassing geschikt is. Het gebruik van geschikt gereedschap levert beter werk af en werkt veiliger als het gebruikt wordt op de snelheid waar het voor ontworpen is.
 - b) Gebruik het gereedschap niet wanneer de aan/uitschakelaar niet functioneert. Gereedschap dat niet kan worden bediend met behulp van de schakelaar is gevaarlijk en dient te worden gerepareerd.
 - c) Haal de stekker uit het stopcontact en/of verwijder de accu, indien deze kan worden verwijderd, uit het gereedschap voordat u instellingen verandert, toebehoren vervangt of de machine overlegt. Deze preventieve veiligheidsmaatregelen verminderen de kans op het ongewild inschakelen van het gereedschap.
 - d) Berg gereedschap dat niet gebruikt wordt buiten het bereik van kinderen op en laat personen die niet bekend zijn met het gereedschap of met deze veiligheidsinstructies het gereedschap niet bedienen. Elektrisch gereedschap kan in de handen van ongetrainde gebruikers gevaarlijk zijn.
 - e) Onderhouden van het gereedschap en accessoires. Controleer of bewegende onderdelen nog goed uitgelijnd

staan, of ze niet ergens vastzitten en controleer op elke andere omstandigheid die ervoor kan zorgen dat het gereedschap niet goed functioneert. Wanneer het gereedschap beschadigd is, dient u het te repareren voordat u het in gebruik neemt. *Veel ongelukken worden veroorzaakt door slecht onderhouden elektrisch gereedschap.*

- f) **Houd snijdend gereedschap schoon en scherp.** Goed onderhouden snijdend gereedschap met scherpe zaagbladen/messen zal minder snel vastlopen en is makkelijker te bedienen.
- g) **Gebruik het gereedschap, de accessoires, de bitjes, enz. in overeenstemming met deze instructies en op de manier zoals bedoeld voor het specifieke type elektrisch gereedschap, rekening houdend met de werkomstandigheden en het uit te voeren werk.** *Het gereedschap gebruiken voor andere doeleinden dan waar deze voor ontworpen is, kan gevaarlijke situaties opleveren.*
- h) **Houd de handgrepen en grijppoppervlakten droog, schoon en vrij van olie en smeermiddel.** *Glibberige handgrepen en grijppoppervlakten laten geen veilige hantering toe, en zorgen ervoor dat u geen controle hebt over het gereedschap in onverwachte omstandigheden.*
- 5) **GEbruik EN ONDERHOUD VAN ACCUGEREEDSCHAP**
 - a) **Laad het accupack alleen op met de door de fabrikant aangegeven oplader.** *Een oplader die geschikt is voor het ene type accupack, kan brand veroorzaken wanneer die gebruikt wordt voor een ander type accupack.*
 - b) **Gebruik het gereedschap uitsluitend met het aangegeven accupack.** *Door het gebruik van andere accupacks ontstaat de kans op letsel of brand.*
 - c) **Wanneer het accupack niet gebruikt wordt, dient u het uit de buurt te houden van metalen voorwerpen, zoals paperclips, munten, sleutels, spijkers, schroeven of andere kleine metalen voorwerpen die een verbinding kunnen maken tussen de contactpunten van de terminal.** *Het kortsluiten van de accuterminals kan zorgen voor brandwonden of brand.*
 - d) **Onder extreme omstandigheden kan er vloeistof uit de accu lopen; raak deze vloeistof niet aan.** *Wanneer u toch onverhoepd met de vloeistof in aanraking komt, dient u dit onmiddellijk af te spoelen met water. Wanneer de vloeistof in de ogen komt, dient u zo snel mogelijk een arts te raadplegen. Vloeistof die afkomstig is uit de accu kan irritatie of brandwonden veroorzaken.*
 - e) **Gebruik geen accu of gereedschap dat beschadigd of aangepast is.** *Beschadigde of aangepaste accu's kunnen onvoorspelbaar reageren, wat kan leiden tot brand, explosie of het veroorzaken van letsel.*
 - f) **Stel een accu of gereedschap niet bloot aan vuur of extreme temperatuur.** *Blootstelling aan brand of een temperatuur boven 130°C kan explosie veroorzaken.*
 - g) **Volg alle instructies en laad de accu of het gereedschap niet op buiten het temperatuurbereik dat vermeld is in de handleiding.** *Onjuist opladen of opladen bij temperaturen buiten het aangegeven bereik kan de accu beschadigen en het risico op brand vergroten.*
- 6) **SERVICE**
 - a) **Laat uw elektrisch gereedschap repareren door een bevoegde reparateur die alleen originele reserveonderdelen gebruikt.** *Zo bent u er zeker van dat uw gereedschap veilig blijft.*
 - b) **Repareer nooit beschadigde accu's.** *Reparatie van accu's mag alleen worden uitgevoerd door de fabrikant of geautoriseerde onderhoudstechnici.*

VEILIGHEIDSWAARSCHUWING VOOR SLAGMOERSLEUTELS

- 1. **Houd het elektrische gereedschap bij de geïsoleerde handgrepen vast tijdens het uitvoeren van werk op plaatsen waar het metaal in contact kan komen met verborgen kabels.** *Contact met een draad die onder stroom staat, zorgt ervoor dat de metalen delen van de machine ook onder stroom komen te staan, waardoor u een elektrische schok kunt krijgen.*

VEILIGHEIDSINSTRUCTIES VOOR HET ACCUPACK

- a) **Batterijcellen en accupacks mogen niet gedeonteerd, geopend of vernietigd worden.**
- b) **Sluit accupacks niet kort.** **Bewaar accupacks niet willekeurig in een doos of lade waar ze elkaar kunnen kortsluiten of door geleidende voorwerpen kortgesloten kunnen worden.** *Houd het accupack op een afstand van andere metalen voorwerpen als paperclips, muntstukken, sleutels, nagels, schroeven en andere kleine metalen voorwerpen die de contacten van de accupack kunnen verbinden. Kortgesloten contacten van accupacks kunnen brandwonden of brand veroorzaken.*
- c) **Stel accupacks niet bloot aan warmte of vuur.** **Vermijd opslag in direct zonlicht.**
- d) **Stel accupacks niet bloot aan mechanische schokken.**
- e) **Als een accu lekt dient men voorzichtig te zijn dat de vloeistof niet in contact komt met de huid of de ogen.** **Als dat toch gebeurt spoelt men de huid onder stromend water en raadpleegt men een arts.**
- f) **Houd batterijcellen en accupacks schoon en droog.**
- g) **Veeg de aansluitingen van het accupack schoon met een droge doek als ze vuil zijn geworden.**
- h) **Accupacks moeten voor gebruik worden opgeladen.** **Lees de gebruiksaanwijzing voor de juiste laadinstructies.**
- i) **Laat accupacks niet langdurig opladen als ze niet worden gebruikt.**
- j) **Na een lange opslagperiode kan het nodig zijn het accupack enkele keren op te laden en te ontladen voor een optimale prestatie.**
- k) **Laad alleen op met een lader met de technische gegevens van Cat®.** **Gebruik geen andere lader dan de lader die specifiek voor dat doel met de apparatuur is meegeleverd.**
- l) **Gebruikt geen accupack dat niet bedoeld is voor gebruik met deze apparatuur.**
- m) **Houd accupacks buiten het bereik van kinderen.**
- n) **Bewaar de oorspronkelijke instructies van het product voor latere gebruik.**
- o) **Verwijder het batterijpakket uit de apparatuur als het niet in gebruik is.**
- p) **Volg de juiste procedure voor afvalverwijdering na afdanken van dit apparaat.**
- q) **Gebruik geen cellen van verschillende fabrikanten, capaciteit, afmetingen of typen binnen een apparaat.**
- r) **Houd de batterij uit de buurt van magnetrons en hoog druk.**

SYMBOLLEN



Om het risico op letsels te beperken, moet u de gebruikershandleiding lezen



WAARSCHUWING



Draag een veiligheidsbril



Draag oorbescherming



Draag een stofmasker



Li-Ion



Li-Ion-accu Dit product is uitgerust met een symbool dat 'gescheiden inzameling' aanduidt voor alle accu's. Ze worden dan gerecycled of gedemonteerd om de impact op het milieu te verminderen. Accu's kunnen gevaarlijk zijn voor het milieu en de menselijke gezondheid, omdat ze gevaarlijke stoffen bevatten



Niet verbranden



Accu's kunnen in de waterkringloop terecht komen als ze op onjuiste wijze worden weggegooid, wat gevaarlijk kan zijn voor het ecosysteem. Gooi afgedankte accu's niet weg bij het ongesorteerde huishoudelijke afval.



Afgedankte elektrische producten mogen niet bij het normale huisafval terechtkomen. Breng deze producten waar mogelijk naar een recyclecentrum bij u in de buurt. Vraag de verkoper of de gemeente informatie en advies over het recyclen van elektrische apparatuur.

COMPONENTENLIJST

1. DOPHOUDER
2. KNOP VOOR VOORUIT EN ACHTERUIT ROTATIE
3. AAN/UIT-SCHAKELAAR
4. HANDGREEP
5. 3-SNELHEDEN/SCHAKELAARKNOP VOOR KLOPFREQUENTIE
6. LED-LAMP
7. ONTGRENDKNOOP VOOR ACCU *
8. BATTERIJINDICATIELAMPJES*
9. RIEMCLIP
10. ACCU *

* Niet alle afgebeelde of beschreven accessoires zijn opgenomen in de standaard levering.

TECHNISCHE GEGEVENS

Type DX73 DX73B (73 - aanduiding van machines, representatief voor slagmoersleutel.)

	DX73	DX73B
Spanning	18V \equiv	
Geen laadsnelheid	0-900/1100/1800/min	
Impactpercentage	0-1000/1600/2400 bpm	
Boorkop maat	3/4" (19 mm)	
Max. bevestigingsmoment	700Nm/1000Nm/1700Nm	
Max. ontsnappingskoppel	800Nm/1100Nm/2100Nm	
Batterijcapaciteit (DXB4)	4.0 Ah	/
Laderingang (DXC4)	100-240V~50/60 Hz, 95W	/

Laderuitgang (DXC4)	20V \approx 4A	/
Lader beschermingsklasse	 /II	/
Machine gewicht	4.36kg	3.3kg

GELUIDSPRODUCTIE

A-gewogen geluidsdruk	L_{pA} : 86 dB (A)
K_{pA} =	3 dB(A)
A-gewogen geluidsdruk	L_{wA} : 97 dB (A)
K_{wA} =	3 dB(A)
Draag oorbescherming 	

TRILLINGSGEGEVENEN

Totale trillingswaarden (som triax vector) bepaald volgens EN 62841:
Trillingsemisiewaarde: a_n : 10,046 m/s ²
Onzekerheid K = 1,5 m/s ²

De totale waarde van trillingen en geluidsemisie werden gemeten volgens een standaard testmethode en kunnen worden gebruikt om gereedschappen te vergelijken.

De totale waarde van trillingen en geluidsemisie kunnen ook voor een voorlopige beoordeling van de blootstelling worden gebruikt.

! **WAARSCHUWING:** Trillingen en geluidsemisie die tijdens het gebruik van het gereedschap optreden, kunnen verschillen van de opgegeven waarde, dit is afhankelijk van de manier waarop het gereedschap wordt gebruikt, met name van het werkstuk dat wordt bewerkt, afhankelijk van de volgende voorbeelden en andere variaties in de manier waarop het gereedschap wordt gebruikt:

Hoe de machine gebruikt wordt en hoe het materiaal gesneden of geboord wordt.

De conditie en de onderhoudstoestand van de machine.

Gebruik van de juiste toebehoren. Zorg ervoor dat ze scherp zijn en in goede conditie.

Hoe stevig de handgreep wordt vastgehouden en of er anti-trilling en -geluidsaccessoires worden gebruikt.

De machine moet gebruik worden zoals door de ontwerper bedoeld is en in overeenstemming met deze instructies.

Deze machine kan een trillingsyndroom in hand en arm veroorzaken als hij niet op de juiste wijze gehanteerd wordt.

! **WAARSCHUWING:** Voor de nauwkeurigheid moet bij een schatting van het blootstellingsniveau in de feitelijke gebruiksomstandigheden rekening worden gehouden met alle delen van de bewerking, zoals het moment dat de machine wordt uitgeschakeld en de tijden waarop de machine loopt zonder daadwerkelijk gebruikt te worden. Dit kan het blootstellingsniveau over de totale werkperiode aanzienlijk verminderen.

Het risico op blootstelling aan trillingen en geluid verminderen.

Gebruik ALTIJD scherpe beitels, boren en zaagbladen.

Onderhoud de machine volgens deze instructies en houd hem goed gesmeerd (voor zover van toepassing).

Als het gereedschap regelmatig wordt gebruikt, investeer dan in anti-trilling en -geluidsaccessoires.

Plan de werkzaamheden zodat de taken met veel trillingen over een aantal dagen verspreid worden.

ACCESSOIRE

	DX73	DX73B
Riem clip	1	1
Batterijpakket (DXB4)	2	/
Oplader (DXC4)	1	/

We raden u aan uw accessoires te kopen in dezelfde winkel die u de tool heeft verkocht. Zie de accessoire-verpakking voor meer informatie. Winkelpersoneel kan u helpen met advies.

BEDIENINGSINSTRUCTIES



OPMERKING: Lees de handleiding zorgvuldig door voordat u het gereedschap gebruikt.

BEOOGDE GEBRUIK

Dit apparaat is bestemd voor het vast- en losdraaien van bouten, moeren en verschillende andere bevestigingen met schroefdraad. Dit apparaat is niet bestemd voor gebruik als een boor.

VOOR HET STARTEN

1. LAAD DE BATTERIJ OP

2. CONTROLEER DE BATTERIJ STROOM CONDITIONERING

5 LED's geven de energiestatus van de batterij aan. Druk voor het starten of na gebruik op de knop naast de lichten om de conditie van de batterij te controleren.

MONTAGE

1. VOOR RETIRER OF INSTALLEER DE BATTERIJPAK (ZIE AFB. A)

Druk op de ontgrendeling van de batterijpak en schuif de batterij in uw gereedschap. Schuif het na het opladen weer in het apparaat. Een simpele druk en lichte druk volstaan.

FUNCTIONEERT

1. BLOKKERINGSSCHAKELAAR (ZIE AFB. B)

De aan/uit-schakelaar kan in de UIT-positie worden vergrendeld. Dit helpt de mogelijkheid van onbedoelde activering te verminderen wanneer deze niet in gebruik is. Als u de schakelaar naar aan/uit wilt vergrendelen, voorwaarts en achteruit van het rotatie besturingselement naar voren en naar achteren in de middelste positie.

2. CONTROLE VAN DE ROTATIE VOORUIT EN ACHTERUIT (ZIE AFB. C1)

Vooruit draaien: duw de vooruit-/achteruit-draaiknop naar links (de boor wijst van u vandaan). Dit wordt gebruikt voor boren en schroeven.

Achteruit draaien: duw de vooruit-/achteruit-draaiknop naar rechts (de boor wijst van u vandaan). Dit wordt gebruikt om schroeven te verwijderen of een vastgelopen boor los te maken.



WAARSCHUWING: Verander nooit de draairichting terwijl het gereedschap draait, wacht tot het stopt. Verschuiving tijdens het draaien van de boorkop kan schade aan het gereedschap veroorzaken.

3. AAN/UIT-SCHAKELAAR (ZIE AFB. C2)

Druk de aan/uit-schakelaar in om te starten en laat weer los om uw apparaat te stoppen.

De aan/uit-schakelaar is voorzien van een remfunctie die uw boorkop onmiddellijk stopt wanneer u de schakelaar snel loslaat. Deze schakelaar met variabele snelheid levert ook een hogere snelheid en koppel als u harder op de trigger drukt. De toeren worden geregeld door hoe hard u op de trigger drukt.



WAARSCHUWING: Gebruik het apparaat niet te lang op lage snelheid, anders wordt er binnenin het apparaat teveel hitte geproduceerd.

4. 3-SNELHEDEN/SCHAKELAARKNOP VOOR KLOPFREQUENTIE (ZIE AFB. D)

U kunt de sleutel op 3 snelheden/klopfrequenties laten werken. Druk op de 3-snelheden/ klopfrequentie schakelaarknop om de gewenste te kiezen.

snelheid/klopfrequentie. Selecteer de lage snelheid/

klopfrequentie, het rechter lampje brandt groen. Selecteer de gemiddelde snelheid/klopfrequentie, het middelste lampje brandt groen. Selecteer de hoge snelheid/klopfrequentie, het linker lampje brandt groen.

Toepassingsmodus (Weergegeven op het paneel)	Maximale slagfrequentie	Doel	Toepassingsvoorbeeld
	2 400 bpm	Vastdraaien met maximale kracht en snelheid.	Stalen frames monteren.
	1 600 bpm	Vastdraaien met minder kracht en snelheid dan in de Maximaalmodus (gemakkelijker te bedienen dan in de Maximaalmodus).	Monteren of demonteren van steigers en raamwerken
	1 000 bpm	Vastdraaien met minder kracht om het breken van de schroefdraad te voorkomen.	Meubilair installeren.

5. DE LED-LAMP GEBRUIKEN (ZIE AFB. E)

Om het licht in te schakelen, drukt u op de aan/uit-schakelaar en zorgt u ervoor dat de knop voor vooruit/achteruit rotatie in de stand rechts/links staat. Het licht schakelt uit zodra u de aan/uit-schakelaar loslaat. Led-verlichting verbetert zichtbaarheid-uitstekend voor donkere of omsloten ruimtes.



OPGELET: Kijk niet direct in het licht of de lichtbron.

Trek aan de trigger om het led-licht in te schakelen. Het led-licht blijft branden terwijl u de trigger ingedrukt houdt. Het licht schakelt automatisch uit 10-15 seconden nadat u de trigger loslaat.

6. RIEMCLIP (ZIE AFB. F, G)

Schroef de riemclip met de op de instrumenten schroef in de plastic zak. De riemclip kan worden genomen in de riem of in de zak, enz.

7. OVERBELASTING BESCHERMING

Bij overbelasting stopt de motor. Neem een oplaadmachine en laat onmiddellijk koeling voor ongeveer 30 seconden op de hogere laadsnelheid.

8. TEMPERATUUR AFHANKELIJKE OVERBELASTING BESCHERMING

Bij gebruik zoals bedoeld voor het elektrisch gereedschap kan niet worden overbelast. Wanneer de belasting te hoog is of de toegestane accutemperatuur van 75 °C overschrijdt, schakelt het elektronische besturingssysteem het apparaat uit totdat de temperatuur weer het optimale temperatuurbereik bereikt.

PROBLEEMOPLOSSINGEN

1. REDENEN VOOR VERSCHILLENDE ACCUDUUR

Problemen met de oplaadtijden, zoals hierboven, en als u het accupack lange tijd niet gebruikt hebt, verkorten de werkduur van het accupack. Dit kan worden gecorrigeerd door het accupack een paar keer op te laden en weer leeg te laten lopen doordat u de zaag heeft gebruikt. Laad het accupack niet op bij temperaturen onder de 0°C en boven de 40°C aangezien dit een slecht effect heeft op de prestaties.

2. WAAROM SCHAKELT DE SLAGMOERSLEUTEL NIET IN WANNEER U OP DE SCHAKELAAR DRUKT?

De knop voor vooruit/achteruit rotatie, bovenop de trigger, staat op de vergrendelingsfunctie. Ontgrendel de knop voor vooruit/achteruit rotatie door deze in de gewenste draai-stand te zetten. Druk op de trigger en de slagmoersleutel begint te draaien.

ONDERHOUD

Verwijder het accu uit het gereedschap voordat u aanpassingen of onderhoudswerkzaamheden uitvoert.

Uw gereedschap vereist geen smering of onderhoud. Dit gereedschap bevat geen onderdelen die door de gebruiker dienen te worden onderhouden. Gebruik nooit water of chemische reinigingsmiddelen voor het schoonmaken van uw elektrische gereedschap. Veeg schoon met een droge doek. Bewaar uw elektrische gereedschap altijd op een droge plaats. Houd de ventilatiegaten van de motor schoon. Houd alle bedieningselementen vrij van stof. Af en toe ziet u vonken in de ventilatiegaten. Dit is normaal en zal uw gereedschap niet beschadigen.

VOOR GEREEDSCHAP MET ACCU'S

De omgevingstemperatuur voor het gebruik en de opslag van het gereedschap ligt tussen 0°C-45°C.

De aanbevolen omgevingstemperatuur voor het oplaadsysteem tijdens het opladen ligt tussen 0°C-40°C.

BESCHERMING VAN HET MILIEU



Afgedankte elektrische producten mogen niet bij het normale huisafval terechtkomen. Breng deze producten waar mogelijk naar een recyclecentrum bij u in de buurt. Vraag de verkoper of de gemeente informatie en advies over het recyclen van elektrische apparatuur.

CONFORMITEITVERKLARING

Wij,
POSITEC Germany GmbH
Postfach 32 02 16, 50796 Cologne, Germany

Verklaren dat het product,
Beschrijving **Snoerloze slagsleutel**
Type **DX73 DX73B (73- aanduiding van machines, representatief voor slagmoersleutel.)**
Functie **Schroeven en moeren vast- en losmaken**

Overeenkomt met de volgende richtlijnen:

2006/42/EC,
2011/65/EU&(EU)2015/863,
2014/30/EU

Normen voldoen aan,

EN IEC 55014-1,
EN IEC 55014-2,
EN 62841-1,
EN 62841-2-2
EN IEC 63000

De persoon die bevoegd is om het technische bestand te compileren,

Naam Marcel Filz
Adres POSITEC Germany GmbH
Postfach 32 02 16, 50796 Cologne, Germany



NL

2023/5/25
Allen Ding
Plaatsvervangend Chief Ingenieur,
Testen en Certificering
Positec Technology (China) Co., Ltd
18, Dongwang Road, Suzhou Industrial
Park, Jiangsu 215123, P. R. China

MANUAL ORIGINAL

SEGURANÇA DO PRODUTO

AVISOS GERAIS DE SEGURANÇA DE FERRAMENTAS ELÉCTRICAS



AVISO: Leia todos os avisos de segurança, instruções, ilustrações e especificações fornecidos com esta ferramenta eléctrica. Caso não siga todas as instruções listadas de seguida poderá resultar e choque eléctrico, incêndio e/ou lesões graves.

Guarde estas instruções para referência futura.

Os termos “ferramenta eléctrica” utilizados em todos os avisos constantes destas instruções referem-se à sua ferramenta eléctrica accionada por bateria (sem cabo de alimentação).

1) LOCAL DE TRABALHO

- a) Mantenha o local de trabalho limpo e bem arrumado. Áreas com pouca iluminação e desordenadas podem provocar acidentes.
- b) Não utilize o aparelho em locais onde existam líquidos, gases ou poeiras inflamáveis e onde exista o risco de explosão. As ferramentas eléctricas produzem faíscas que podem inflamar poeiras ou gases.
- c) Mantenha as pessoas e particularmente as crianças afastadas da ferramenta eléctrica durante o seu funcionamento. Qualquer distração pode fazê-lo perder o controlo do berbequim.

2) SEGURANÇA ELÉCTRICA

- a) A ficha do berbequim deve encaixar bem na tomada de alimentação. Nunca modifique fichas, seja de que maneira for. Não utilize nenhuma ficha de adaptação com ferramentas eléctricas que tenham ligação à terra. Fichas não modificadas e tomadas de corrente adequadas reduzem o risco de choque eléctrico.
- b) Evite o contacto do corpo com superfícies ligadas à terra como tubos, aquecedores, fogões e frigoríficos. Existe um aumento do risco de choque eléctrico se o seu corpo estiver em contacto com a terra ou a massa.
- c) Não exponha este equipamento à chuva ou humidade. A infiltração de água num aparelho eléctrico aumenta o risco de choque eléctrico.
- d) Não maltrate o cabo de alimentação. Nunca utilize o cabo para transportar, puxar ou desligar o aparelho da tomada de corrente. Mantenha o cabo afastado de fontes de calor, óleos, arestas afiadas ou peças em movimento. Cabos danificados ou enredados aumentam o risco de choque eléctrico.
- e) Quando trabalhar com uma ferramenta eléctrica ao ar livre, use um cabo de extensão adequado para utilização no exterior. A utilização de um cabo adequado para uso exterior reduz o risco de choque eléctrico.
- f) Se não puder evitar a utilização de uma ferramenta eléctrica num local húmido, utilize uma fonte de alimentação protegida contra corrente residual. A utilização de um dispositivo com protecção contra corrente residual reduz o risco de choque eléctrico.

3) SEGURANÇA DE PESSOAS

- a) Esteja atento, observe o que está a fazer e seja prudente sempre que trabalhar com uma ferramenta eléctrica. Não utilize nunca uma ferramenta eléctrica quando

estiver cansado ou sob a influência de drogas, álcool ou medicamentos. Um momento de desatenção quando se utiliza uma ferramenta eléctrica pode causar lesões graves.

- b) Utilize equipamentos de segurança. Use sempre óculos de protecção. Equipamentos de segurança, tais como máscaras protectoras, sapatos de sola antiderrapante, capacetes ou protecções auriculares devidamente utilizados reduzem o risco de lesões.
 - c) Evite o arranque accidental da ferramenta. Certifique-se de que o comutador de alimentação está desligado antes de ligar a ferramenta à fonte de alimentação e/ou à bateria, antes de pegar nela ou antes de a transportar. Se mantiver o dedo no interruptor ou accionar o aparelho enquanto este estiver ligado podem ocorrer acidentes.
 - d) Remova quaisquer chaves de ajuste ou de porcas antes de ligar a ferramenta eléctrica. Chaves de porcas ou de ajuste fixadas a peças móveis do berbequim podem causar lesões.
 - e) Não exceda as suas próprias capacidades. Mantenha sempre o corpo em posição firme e de equilíbrio, o que lhe permite controlar melhor a ferramenta eléctrica em situações imprevistas.
 - f) Use roupa apropriada. Não use vestuário solto ou artigos de joalharia. Mantenha o cabelo e as roupas e luvas afastados das peças móveis. Roupas soltas, artigos de joalharia ou cabelos compridos podem ser agarrados por peças em movimento.
 - g) Se forem fornecidos dispositivos para a montagem de unidades de extracção ou recolha de resíduos, Assegure-se de que são montados e utilizados adequadamente. A utilização destes dispositivos pode reduzir os perigos relacionados com a presença de resíduos.
 - h) Não permita que a familiaridade obtida do uso frequente de ferramentas o tornem complacente o ou faça ignorar os princípios de segurança da ferramenta. Uma ação descuidada pode causar lesões graves numa fração de segundo.
- #### 4) UTILIZAÇÃO E MANUTENÇÃO DA FERRAMENTA ELÉCTRICA
- a) Não force a ferramenta. Utilize a ferramenta eléctrica apropriada para cada aplicação. A utilização da ferramenta eléctrica apropriada executa o trabalho de forma melhor e mais segura, à velocidade para a qual foi concebida.
 - b) Não utilize esta ferramenta se o interruptor estiver deficiente, não ligando ou desligando. Qualquer ferramenta eléctrica que não possa ser controlada pelo interruptor é perigosa e deve ser reparada.
 - c) Desligue a ficha da tomada eléctrica e/ou remova o conjunto de pilhas, caso seja possível removê-lo, da ferramenta eléctrica antes de realizar quaisquer ajustes, substituir acessórios ou armazenar ferramentas eléctricas. Estas medidas de segurança preventivas reduzem o risco de activação accidental da ferramenta.
 - d) Quando não estiver a usar a ferramenta eléctrica, guarde-a fora do alcance das crianças e não deixe que esta seja utilizada por pessoas que não a conheçam, nem tenham lido as instruções. As ferramentas eléctricas são perigosas nas mãos de utilizadores inexperientes.
 - e) Realize a manutenção de ferramentas eléctricas e acessórios. Verifique quaisquer desalinhamentos, encaixes de peças móveis, quebras e outras condições que possam afectar o funcionamento. Se esta ferramenta estiver avariada, mande-a reparar antes de utilizar. Muitos

acidentes são causados pela manutenção deficiente de ferramentas eléctricas.

- f) **Mantenha as ferramentas de corte limpas e afiadas.** As ferramentas de corte com manutenção adequada e arestas de corte afiadas têm menos probabilidades bloquear e são mais fáceis de controlar.
- g) **Utilize a ferramenta eléctrica, acessórios, brocas, etc. em conformidade com estas instruções e da forma prevista para este tipo específico de ferramenta, tendo em conta as condições presentes e o trabalho a executar.** A utilização de ferramentas eléctricas para aplicações diferentes daquelas a que se destinam pode levar a situações de perigo.
- h) **Mantenha as pegas e as superfícies de aderência secas, limpas e sem óleo e massa lubrificante.** As pegas e superfícies de aderência escorregadias não permitem o manuseamento e controlo seguros da ferramenta em situações inesperadas.

5) USO E TRATAMENTO DE APARELHOS COM ACUMULADOR

- a) **Apenas deverá carregar em carregadores, acumuladores recomendados pelo fabricante.** Um carregador que é apropriado para um tipo de acumulador, pode causar um incêndio se se for utilizado para carregar outros acumuladores.
 - b) **Apenas utilize nas ferramentas eléctricas os acumuladores previstos.** A utilização de outros acumuladores pode levar a lesões e riscos de incêndio.
 - c) **Quando o acumulador não estiver em uso, mantenha-o afastado de outros objectos de metal, como por exemplo agrafos, moedas, chaves, pregos, parafusos, ou outros pequenos objectos metálicos que possam ligar em ponte os contactos.** Um curto circuito entre os contactos do acumulador pode causar queimaduras ou incêndio.
 - d) **Aplicações inadequadas podem provocar fugas do líquido do acumulador. Evite o contacto com este líquido. No caso de um contacto accidental, lave imediatamente com água fresca. Se o líquido entrar em contacto com os olhos, procure um auxílio médico. O líquido que escapa do acumulador pode levar a irritações ou queimaduras da pele.**
 - e) **Não utilize um conjunto de baterias ou ferramenta que esteja danificado ou tenha sido modificado.** As baterias danificadas ou modificadas podem exibir um comportamento imprevisto, resultando em incêndio, explosão ou risco de lesão.
 - f) **Não exponha um conjunto de baterias ou ferramenta ao fogo ou temperatura excessiva.** A exposição ao fogo ou temperatura superior a 130 °C pode causar explosão.
 - g) **Siga todas as instruções de carregamento e não carregue o conjunto das baterias ou ferramenta fora do intervalo de temperatura especificado nas instruções. O carregamento indevido ou a temperatura fora do intervalo especificado pode danificar a bateria e aumentar o risco de incêndio.**
- ## 6) ASSISTÊNCIA TÉCNICA
- a) **A sua ferramenta eléctrica só deve ser reparada por um técnico de assistência qualificado e devem ser apenas utilizadas peças de substituição genuínas, mantendo assim a segurança da ferramenta.**
 - b) **Nunca faça a manutenção de conjuntos de baterias danificados.** A manutenção de conjuntos de baterias só deve ser efetuado pelo fabricante ou prestadores de serviço autorizados.

ADVERTÊNCIA DE SEGURANÇA PARA A CHAVE DE IMPACTO

1. **Segure na ferramenta eléctrica através das superfícies de aderência isolada quando realizar uma operação na qual o parafuso poderá estabelecer contacto com os fios escondidos.** Os parafusos que estabelecem contacto com um fio sob tensão poderá colocar as peças de metal expostas da ferramenta eléctrica sob tensão e causar choque eléctrico no operador.

AVISOS DE SEGURANÇA PARA A BATERIA

- a) **Não desmonte, abra ou corte as células da bateria.**
- b) **Não submeta a bateria a curto-circuitos.** Não armazene as baterias ao acaso numa caixa ou gaveta onde possam provocar um curto-circuito ou submetidas a curto-circuitos por materiais condutores. Quando não estiver a utilizar a bateria, mantenha-a afastada de outros objectos metálicos, como cliques, moedas, chaves, pregos, parafusos ou outros pequenos objectos de metal, que possam realizar uma ligação de um terminal a outro. Um curto-circuito dos terminais da bateria pode provocar queimaduras ou um incêndio.
- c) **Não exponha a bateria ao calor ou a incêndios.** Evite o armazenamento à exposição de luz solar directa.
- d) **Não exponha a bateria ao choque eléctrico.**
- e) **Em casos de fugas na bateria, não permita que o líquido entre em contacto com a pele ou olhos. Caso entre em contacto, lave a área afectada com quantidades abundantes de água e procure aconselhamento médico.**
- f) **Mantenha a bateria limpa e seca.**
- g) **Limpe os terminais da bateria com um pano limpo e seco em caso de sujidade.**
- h) **A bateria necessita de ser carregada antes de ser utilizada. Consulte sempre estas instruções e utilize o procedimento de carga correcto.**
- i) **Não mantenha a bateria a carregar quando não for utilizada.**
- j) **Após longos períodos de tempos de armazenamento, pode ser necessário carregar e descarregar a bateria diversas vezes para obter o desempenho máximo.**
- k) **Recarregue apenas com o carregador especificado pela Cat®.** Não utilize um carregador que não se encontra especificado para a utilização com o equipamento.
- l) **Não utilize uma bateria que não se encontra concebida para a utilização com o equipamento.**
- m) **Mantenha a bateria fora do alcance das crianças.**
- n) **Preserve as informações originais do produto para futura referência.**
- o) **Retire a bateria do equipamento quando não estiver em utilização.**
- p) **Elimine-a de forma adequada.**
- q) **Não misture pilhas de diferente fabrico, capacidade, tamanho ou tipo num dispositivo.**
- r) **Mantenha a bateria longe de microondas e alta pressão.**

SÍMBOLOS



Para reduzir o risco de ferimentos o utilizador deve ler o manual de instruções



AVISO



Usar protecção ocular



Usar protecção para os ouvidos



Usar máscara contra o pó



Li-Ion



Bateria de íões de lítio Este produto foi marcado com um símbolo relacionado com a "recolha separada" de todos os conjuntos de baterias e o conjunto de bateria. Será reciclada ou desmantelada para reduzir o impacto no meio ambiente. Os conjuntos de baterias podem ser perigosos para o meio ambiente e para a saúde humana, uma vez que contêm substâncias perigosas.



Não queimar



As baterias poderão entrar no ciclo hídrico caso sejam descartadas indevidamente, o que pode representar perigo para o ecossistema. Não elimine as baterias usadas como resíduos municipais não separados.



Os equipamentos eléctricos não devem ser depositados com o lixo doméstico. Se existirem instalações adequadas deve reciclá-los. Consulte a sua autoridade local para tratamento de lixo ou fornecedor para obter aconselhamento sobre reciclagem.

LISTA DE COMPONENTES

1. PORTA-FERRAMENTAS
2. COMUTADOR DE ROTAÇÃO PARA A FRENTE/PARA TRÁS
3. INTERRUPTOR PARA LIGAR/DESLIGAR
4. PEGA
5. BOTÃO DO INTERRUPTOR DO COMUTADOR DE 3 VELOCIDADES/TAXA DE IMPACTOS
6. LUZ LED
7. BOTÃO DE LIBERTAÇÃO DO MÓDULO DE BATERIA *
8. LUZES INDICADORAS DA BATERIA*
9. GRAMPO PARA O CINTO
10. MÓDULO DE BATERIA *

* Nem todos os acessórios ilustrados ou descritos estão incluídos na entrega padrão.

DADOS TÉCNICOS

Tipo DX73 DX73B (73 - designação da máquina, representativa de uma chave de impacto)

	DX73	DX73B
Tensão	18V \equiv	
Sem velocidade de carga	0-900/1100/1800/min	
Taxa de impacto	0-1000/1600/2400 bpm	
TAMANHO DO MANDRIL	3/4" (19 mm)	
máx. torque de aperto	700Nm/1000Nm/1700Nm	
máx. torque de ruptura	800Nm/1100Nm/2100Nm	
Capacidade da bateria (DXB4)	4.0 Ah	/
Entrada do carregador (DXC4)	100-240V~50/60 Hz, 95W	/

Saída do carregador (DXC4)	20V ~ 4A	/
Classe de proteção do carregador	 /II	/
Peso da máquina	4.36kg	3.3kg

INFORMAÇÃO DE RÚIDO

Pressão de som avaliada	L_{pA} : 86 dB (A)
K_{pA} =	3 dB(A)
Potência de som avaliada	L_{wA} : 97 dB (A)
K_{wA} =	3 dB(A)
Usar protecção para os ouvidos  .	

INFORMAÇÃO DE VIBRAÇÃO

Os valores totais de vibração são determinados de acordo com a normativa EN 62841:
Valor da emissão da vibração: a_{h1} : 10,046 m/s ²
Instabilidade K = 1,5 m/s ²

O valor total de vibração declarado e o valor de emissão de ruído declarado foram medidos de acordo com um método de teste normalizado e poderão ser utilizados para comparar ferramentas entre si.

O valor total de vibração declarado e o valor de emissão de ruído declarado também poderão ser utilizados numa avaliação preliminar da exposição.

AVISO: a vibração e as emissões de ruído durante o uso efetivo da ferramenta elétrica podem diferir do valor declarado, em função das formas como a ferramenta é utilizada, especialmente no que se refere ao tipo de peça de trabalho que é processada em função dos seguintes exemplos e de outras variações sobre como a ferramenta é utilizada:

O modo como a ferramenta é utilizada, os materiais a cortar ou perfurar.

A ferramenta estar em boas condições e bem conservada.

A utilização do acessório correcto para a ferramenta e a garantia de que está afiado e em boas condições.

A tensão de aderência nas pegas e se são utilizados acessórios anti-vibração e anti-ruído.

Se a ferramenta é utilizada para o objectivo para a qual foi concebida e segundo as instruções.

Esta ferramenta pode causar síndrome de vibração mão-braço, se não for adequadamente utilizada.

AVISO: Para ser preciso, uma estimativa do nível de exposição nas condições actuais de utilização deve ter em conta todas as partes do ciclo de operação, como os tempos em que a ferramenta está desligada e quando está em funcionamento, mas inactiva, ou seja, não realizando o seu trabalho. Isto poderá reduzir significativamente o nível de exposição durante o período total de trabalho.

Ajudar a minimizar a sua vibração e risco de exposição ao ruído.

Utilize SEMPRE formões, brocas e lâminas afiadas.

Mantenha esta ferramenta de acordo com as instruções e bem lubrificada (quando aplicável).

Se a ferramenta tiver de ser utilizada regularmente, invista em acessórios anti-vibração e anti-ruído.

Planeie o seu horário de trabalho de forma a distribuir a utilização de ferramentas de alta vibração ao longo de vários dias.

ACESSÓRIOS

	DX73	DX73B
Fivela do cinto	1	1
Bateria (DXB4)	2	/
Carregador (DXC4)	1	/

Recomendamos que você compre seus acessórios na mesma loja que vendeu a ferramenta. Consulte a embalagem dos acessórios para mais detalhes. O pessoal da loja pode ajudá-lo e oferecer conselhos.

INSTRUÇÕES SOBRE OPERAÇÃO



NOTA: Antes de usar a ferramenta, leia o livro de instruções cuidadosamente.

USO PRETENDIDO

Esta ferramenta serve para apertar e desapertar parafusos, porcas e vários outros meios de fixação roscados. Esta ferramenta não se destina a ser utilizada como um berbequim.

ANTES DE COLOCAR EM OPERAÇÃO

1. CARREGUE SEU PACOTE DE BATERIA

2. VERIFICAÇÃO DA CONDIÇÃO DE ENERGIA DA BATERIA

5 luzes LED mostram a condição de energia da bateria. Antes de iniciar ou após o uso, pressione o botão ao lado das luzes para verificar a condição de energia da bateria.

MONTAGEM

1. PARA REMOVER OU INSTALAR O PACOTE DE BATERIA (VEJA A FIG. A)

Pressione o botão de liberação da bateria para soltar e deslizar a bateria para fora da sua ferramenta. Após a recarga, deslize-o de volta para sua ferramenta. Um simples empurrão e uma leve pressão serão suficientes.

OPERAÇÃO

1. BLOQUEIO DO INTERRUPTOR (VEJA A FIG. B)

O interruptor de ligar / desligar pode ser travado na posição OFF. Isso ajuda a reduzir a possibilidade de partida acidental quando não estiver em uso. Para bloquear o interruptor de ligar / desligar, coloque a direção do controle de rotação para frente e para trás na posição central.

2. CONTROLE DE ROTAÇÃO PARA FRENTE E PARA TRÁS (VEJA A FIG. C1)

Rotação para a frente: empurre o controle de rotação para a frente/inversa para a esquerda (os pontos da broca longe de si). É utilizada para furar e apertar parafusos.

Rotação inversa: empurre o controle de rotação para a frente/inversa para a direita (os pontos da broca afastados de si). É utilizada para remover parafusos remover parafusos ou soltar uma broca de furação encravada.



AVISO: Nunca mude o sentido de rotação enquanto a ferramenta estiver girando, aguarde até que ela pare. As oscilações durante a rotação do mandril podem causar danos à ferramenta.

3. INTERRUPTOR PARA LIGAR/DESLIGAR (VEJA A FIG. C2)

Pressione o interruptor para ligar/desligar para iniciar a ferramenta e liberte-o para parar a ferramenta. O interruptor para ligar/desligar está equipado com uma função de travão que para o mandril imediatamente se libertar rapidamente o interruptor.

Funciona também como um variador de velocidade que proporciona uma maior velocidade e mais torque quando é exercida uma maior pressão no gatilho. A velocidade é controlada pela depressão do gatilho do interruptor.



ADVERTÊNCIA: Não opere durante longos períodos a baixa velocidade porque a ferramenta aquecerá excessivamente internamente.

4. BOTÃO DO INTERRUPTOR DO COMPUTADOR DE 3 VELOCIDADES/TAXA DE IMPACTOS (VEJA A FIG. D)

A ferramenta tem 3 velocidades/taxas de impacto que pode seleccionar. Pressione o botão do interruptor do computador de

3 velocidade/taxa de impacto para seleccionar a velocidade/taxa de impacto desejada. Selecione a velocidade/taxa de impacto mais baixa e a luz da direita acende a verde. Selecione a velocidade/taxa de impacto média e a luz do meio acende a verde. Selecione a velocidade/taxa de impacto mais elevada e a luz da esquerda acende a verde.

Modo de aplicação (Mostrado no painel)	Taxa máxima de impacto	Finalidade	Exemplo de aplicação
	2 400 bpm	Apertar com a máxima força e velocidade.	Montagem de estruturas em aço.
	1 600 bpm	Apertar com menos força e velocidade do que no modo Max (mais fácil de controlar do que no modo Max).	Montagem e desmontagem de andaimes e sistemas em treliça.
	1 000 bpm	Apertar com menos força e velocidade para evitar danificar as roscas dos parafusos.	Montagem de mobiliário.

5. UTILIZAÇÃO DA LUZ LED (VEJA A FIG. E)

Para acender a luz, pressione o interruptor para ligar/desligar e certifique-se de que o controle de rotação para a frente/ para trás está na posição direita/esquerda. Quando soltar o interruptor para Ligar/Desligar, a luz apaga-se. A iluminação do LED aumenta a visibilidade, sendo ideal para áreas escuras ou fechadas.



ATENÇÃO: Não olhe para a luz nem veja a fonte de luz diretamente.

Pressione o gatilho do interruptor para acender a luz LED. A luz LED mantém-se acesa enquanto o gatilho do interruptor estiver a ser pressionado. A luz apaga-se automaticamente 10 a 15 segundos após a libertação do gatilho do interruptor.

6. FIVELA DO CINTO (VEJA A FIG. F, G)

Enrosque o clipe de cinto na ferramenta com o parafuso fornecido na embalagem plástica. O clipe do cinto pode ser enganchado no cinto ou no bolso, etc.

7. PROTEÇÃO DE SOBRECARGA

Quando sobrecarregado, o motor para. Alivie a carga na máquina imediatamente e deixe esfriar por aprox. 30 segundos na velocidade mais alta sem carga.

8. PROTEÇÃO DE SOBRECARGA DEPENDENTE DE TEMPERATURA

Ao usar como pretendido para a ferramenta elétrica, não pode estar sujeito a sobrecarga. Quando a carga é muito alta ou a temperatura permitida da bateria de 75°C for excedida, o controle eletrônico desliga a ferramenta elétrica até que a temperatura esteja novamente na faixa ideal de temperatura.

SOLUÇÃO DE PROBLEMAS

1. RAZÕES PARA TEMPOS DE SERVIÇO DIFERENTES DO CONJUNTO DE BATERIAS

Pelos tempos de recarga acima referidos, e se o conjunto de baterias não tiver sido utilizado durante um período prolongado, o tempo de funcionamento do conjunto de baterias será reduzido. Isto pode ser corrigido por várias operações de carga e descarga, ao carregar e trabalhar com o berbequim. Condições de serviço mais pesadas tais como a aplicação de parafusos de grandes dimensões em madeira rígida, consumirão mais depressa a energia do conjunto de baterias do que condições de serviço mais leves. Não recarregue o conjunto de baterias com temperaturas inferiores a 0°C e superiores a 40°C porque isso afectará o seu rendimento.

2. PORQUE É QUE A CHAVE DE IMPACTO NÃO SE LIGA QUANDO PRESSIONA O INTERRUPTOR?

O controlo de rotação para a frente/para trás, localizado por cima do gatilho, está posicionado na função de bloqueio. Desbloqueie o controlo de rotação para a frente/para trás colocando-o na posição de rotação desejada. Pressione o gatilho e a chave de impacto começará a rodar.

MANUTENÇÃO

Remove o conjunto de pilhas da ferramenta antes de realizar qualquer ajuste, reparação ou manutenção.

A sua ferramenta não requer qualquer lubrificação ou manutenção adicional.

A ferramenta elétrica não tem peças reparáveis pelo utilizador. Nunca utilize água ou produtos químicos para limpar a sua ferramenta. Limpe-a com um pano macio. Guarde sempre a sua ferramenta num local seco. Mantenha as ranhuras de ventilação do motor devidamente limpas. Mantenha todos os controlos de trabalho sem poeira. Se observar a ocorrência de faíscas nas ranhuras de ventilação, isso é normal e não danificará a sua ferramenta.

PARA FERRAMENTAS ELÉTRICAS

A amplitude térmica ambiente para utilização e armazenamento da ferramenta e da bateria é 0°C–45°C.

A amplitude térmica ambiente recomendada para o Sistema de carregamento durante o carregamento é 0°C–40°C.

PROTECÇÃO AMBIENTAL



Os equipamentos eléctricos não devem ser depositados com o lixo doméstico. Se existirem instalações adequadas deve reciclá-los. Consulte a sua autoridade local para tratamento de lixos ou fornecedor para obter aconselhamento sobre reciclagem.

DECLARAÇÃO DE CONFORMIDADE

Nós,
POSITEC Germany GmbH
Postfach 32 02 16, 50796 Cologne, Germany

declaramos que o produto
Descrição **Chave de impacto sem fios**
Tipo **DX73 DX73B (73- designação da máquina, representativa de uma chave de impacto)**
Função **Aparafusamento e desaparafusamento de parafusos, porcas**

Cumpe as seguintes Directivas:
2006/42/EC,
2011/65/EU&(EU)2015/863,
2014/30/EU

Normas em conformidade com:
EN IEC 55014-1,
EN IEC 55014-2,
EN 62841-1,
EN 62841-2-2
EN IEC 63000

Pessoa autorizada a compilar o ficheiro técnico,
Nome Marcel Filz
Endereço POSITEC Germany GmbH
Postfach 32 02 16, 50796 Cologne, Germany

2023/5/25
Allen Ding
Engenheiro-chefe adjunto,
Teste e Certificação
Positec Technology (China) Co., Ltd
18, Dongwang Road, Suzhou Industrial
Park, Jianguo 215123, P. R. China



PT

BRUKSANVISNING I ORIGINAL PRODUKTSÄKERHET GENERELLA SÄKERHETSVARNINGAR FÖR ELVERKTYG

! **VARNING:** Läs alla säkerhetsföreskrifter, instruktioner, illustrationer och specifikationer som följer med detta elverktyg. Underlåtelse att följa instruktionerna nedan kan leda till elstöt, brand och/eller allvarlig skada.

Spara alla varningar och instruktioner för framtida bruk. Termene "strömförande verktyg" i alla varningsmeddelande nedan avser ditt (sladdverktyg) strömförande verktyg eller batteridrivna (sladdlösa) strömförande verktyg.

1) ARBETSOMRÅDET

- Håll arbetsområdet rent och väl upplyst. Skräpiga och mörka områden är skaderisker.
- Använd inte strömförande verktyg i explosiva miljöer, som nära brandfarliga vätskor, gaser eller damm. Strömförande verktyg skapar gnistor som kan antända damm eller ångor.
- Håll barn och åskådare borta när du använder ett strömförande verktyg. Distractioner kan göra att du förlorar kontrollen.

2) ELSÄKERHET

- Stickkontaktarna till verktyget måste matcha eluttaget. Modifiera inte stickkontakten på något sätt. Använd inte adapterkontakter i samband med jordade strömförande verktyg. Omodifierade stickkontakter och matchande eluttag minskar risken för elstöt.
- Undvik kroppskontakt med jordade ytor som rör, element, spisar och kylskåp. Det finns en större risk för elstötter om din kropp är jordad.
- Exponera inte strömförande verktyg för regn eller fuktiga förhållanden. Kommer det in vatten i ett strömförande verktyg ökar det risken för elstötter. Bära, dra eller dra ut stickkontakten för det
- Missbruka inte sladden. Använd aldrig sladden för att strömförande verktyget. Håll sladden borta från hetta, olja, skarpa kanter eller rörliga delar. Skadade eller tilltrasslade sladdar ökar risken för elstötter.
- När du använder ett strömförande verktyg utomhus använder du en förlängningssladd som lämpar sig för utomhus bruk. Använder du en sladd för utomhus bruk reducerar du risken för elstötter.
- Om det inte går att undvika att driva ett elverktyg i en fuktig lokal, använd då en restströmsskyddad (RCD) strömtillförselanordning. Användning av en RCD minskar risken för elektriska stötter.

3) PERSONLIG SÄKERHET

- Var uppmärksam, håll ögonen på vad du gör och använd sunt förnuft när du använder ett strömförande verktyg. Använd inte ett strömförande verktyg när du är trött eller påverkad av droger, alkohol eller läkemedel. En kort stund av uppmärksamhet med strömförande verktyg kan resultera i allvarliga personskador.
- Använd säker utrustning. Använd alltid skyddsglasögon. Säkerhetsutrustning som munskydd, halkfria skor, skyddshjälm eller hörselskydd som används när det behövs kommer att reducera personskador.
- Förhindra ofrivillig start. Se till att kontakten är i off-läge

innan du ansluter till strömkälla och/eller batterienhet, tar upp eller bär med dig verktyget. Bär du strömförande verktyg med fingret på kontakten eller sätter i stickkontakten i elluttaget när kontakten är i PÅ-läge utgör det en skaderisk.

- Ta bort alla skiftnycklar eller skruvnycklar innan du sätter på det strömförande verktyget. En skift- eller skruvnyckel som lämnas kvar på en roterande del på ett strömförande verktyg kan orsaka personskador.
 - Sträck dig inte för långt. Bibehåll alltid fotfästet och balansen. Detta gör att du kan kontrollera verktyget bättre i oväntade situationer.
 - Klä dig rätt. Använd inte löst sittande kläder eller smycken. Håll ditt hår och dina kläder borta från rörliga delar. Lösa kläder, smycket eller långt hår kan snärjas in i rörliga delar.
 - Om det på enheterna finns anslutning för dammutsug och dammupsamling ser du till att de är anslutna och används korrekt. Använder du dessa anordningar reducerar det dammrelaterade faror.
 - Låt inte förtrogenhet, tack vare frekvent användning av verktyget, lura dig att känna dig för trygg med det och därmed ignorera säkerhetsföreskrifterna. En vårdslös handling kan orsaka allvarlig skada inom loppet av en sekund.
- ## 4) ANVÄNDNING OCH UNDERHÅLL AV STRÖMFÖRANDE VERKTYG
- Forcera inte det strömförande verktyget. Använd korrekt verktyg för arbetet. Det korrekta verktyget kommer att göra jobbet bättre och säkrare med den hastighet den tillverksats för.
 - Använd inte verktyget om kontakten inte sätter på eller stänger av det. Alla strömförande verktyg som inte kan kontrolleras med kontakten är farliga och måste repareras.
 - Koppla bort kontakten från strömkällan och/eller ta bort batterierna, om de är löstagbara, från elverktyget, innan du utför några justeringar, ändrar i tillbehören eller magasinerar elverktygen. Sådana förebyggande säkerhetsåtgärder reducerar risken för att du startar verktyget oavsiktligt.
 - Förvara verktyget som inte används utom räckhåll för barn och låt inte någon person använda verktyget som inte känner till verktyget eller dessa anvisningar. Strömförande verktyg är farliga i händerna på utbildade användare.
 - Håll koll på elverktyget och tillbehören. Kontrollera inriktningen eller fästet för rörliga delar, defekta delar och alla andra saker som kan påverka användningen av elverktyget. Om den skadats måste elverktyget repareras före användning. Många olyckor orsakas av felaktigt underhållna elverktyg.
 - Håll sågverktyget skarpa och rena. Korrekt underhållna skärverktyg med skarpa egg kommer inte att köra fast lika ofta och är enklare att kontrollera.
 - Använd elverktyget, tillbehören och verktygsbiten etc. i enlighet med dessa anvisningar och på det sätt som avsetts för varje typ av elverktyg. Ha också i åtanke arbetsförhållandena och arbetet som skall utföras. Använder du elverktyg för åtgärder som skiljer sig det avsedda arbetet kan det resultera i riskfyllda situationer.
 - Håll handtag och greppytor torra, rena och fria från olja och fett. Håll handtag och greppytor ger inte säker hantering och kontroll över verktyget i oväntade situationer.

- 5) **ANVÄNDNING OCH SKÖTSEL AV SLADDLÖSA VERKTYG**
- Ladda bara med den laddare som tillverkaren anger. *En laddare som passar en typ av batteripaket kan medföra en risk för brand när den används till ett annat batteripaket.*
 - Använd elverktyg bara tillsammans med det särskilt konstruerade batteripaketet. *Användning av andra batteripaket kan medföra en risk för personskador och brand.*
 - När batteripaketet inte används ska det hållas borta från metallföremål som gem, mynt, nycklar, skruvar och andra små metallföremål som kan skapa kontakt mellan batteripaketets poler och kortsluta det. *En kortslutning kan orsaka brännskador och brand.*
 - Under olyckliga omständigheter kan vätska komma ur batteriet. Undvik kontakt. *Om den kommer i kontakt med huden, skölj med vatten. Om den kommer i kontakt med ögonen, skölj rikligt med vatten och sök läkarhjälp. Vätska som kommer ut ur batteriet kan orsaka irritation eller brännskador.*
 - Använd inte ett batteripack eller verktyg som skadats eller modifierats. *Skadade eller modifierade batterier kan uppvisa förväntade beteende som kan leda till brand, explosion eller skada.*
 - Utsätt inte batteripack eller verktyg för eld eller höga temperaturer. *Eld eller temperaturer som överstiger 130°C kan orsaka explosioner.*
 - Följ alla laddningsinstruktioner och ladda inte batteripacket eller verktyget utanför temperaturintervallen som anges i instruktionerna. *Felaktig laddning eller laddning i temperaturer utanför det angivna temperaturintervallen kan skada batteriet eller öka brandrisken.*
- 6) **UNDERHÅLL**
- Låt ditt elverktyg underhållas av en kvalificerad reparatör som bara använder äkta reservdelar. *Det kommer att garantera att elverktygets säkerhet bibehålls.*
 - Försök aldrig reparera skadade batteripack. *Batteripack får endast underhållas av tillverkaren eller behöriga servicetekniker.*

- Utsätt inte batteriet för mekanisk chock.
- Om batteriet läcker, låt inte vätskan komma i kontakt med hud eller ögon. Om så ändå skulle hända, skölj med mycket vatten och sök läkarhjälp.
- Håll batteriet rent och torrt.
- Torka av batteriet om det blir smutsigt med en torr, ren trasa.
- Batteriet måste laddas före användning. Använd den här bruksanvisningen för att ladda batteriet korrekt.
 - Låt inte batteriet stå på laddning när det inte används.
 - Efter lång tids användning kan det bli nödvändigt att ladda och ladda ur batteriet många gånger för att nå maximal prestanda.
- Ladda endast med laddare av varumärket Cat®. Använd ingen annan laddare än den som specifikt ska användas med det här batteriet.
- Använd inte ett batteri som inte är avsett för användning med det här verktyget.
- Håll batteriet borta från barn.
- Behåll den ursprungliga bruksanvisningen för framtida användning.
 - Plocka ur batteriet från verktyget då det inte används.
 - Kassera batteriet på rätt sätt.
 - Blanda inte celler från olika tillverkning, kapacitet, storlek eller typ inom en enhet.
 - Håll batteriet borta från mikrovågor och högt tryck.

SÄKERHETSVARNINGAR FÖR MUTTERDRAGARE

- När du utför operationer där fästelement kan komma i kontakt med dolda ledningar, håll elverktyget med en isolerad grippyta. *Fästdon som kommer i kontakt med "aktiva" ledningar kan göra de nakna metalldelarna i elverktyget "aktiva" och kan orsaka elektrisk chock för operatören.*

SÄKERHETSFÖRESKRIFTER FÖR BATTERIET

- Ta inte isär batteriet, öppna inte heller batteriet eller sära på battericeller.
- Kortslut inte batteriet. Förvara inte batteriet på ett slarvigt sätt i en låda där det kan kortslutas eller skadas av ledande material. När batteriet inte används, håll det borta från metallobjekt, såsom pappersgem, pengar, nycklar, naglar, skruvar eller andra små metallobjekt som kan leda ström från en terminal till en annan. Om batteriterminalerna kortsluter varandra kan de förorsaka brandrisk.
- Exponera inte batteriet för eld eller värme. Undvik förvaring i direkt solljus.

SYMBOLER



För att minska risken för skador måste användaren läsa bruksanvisningen



Varning



Använd skyddsglasögon



Använd hörselskydd



Använd skyddsmask



Li-Ion-batteri Denna product har märkts med en symbol för sorteringsort för alla batterisatser. De kommer då att återvinnas och plockas isär för att minska påverkan på miljön. Batterisatser kan vara skadliga för miljön och för människors hälsa då de innehåller farliga substanser..



Får ej uppeldas



Batterierna kan komma in i vattnets kretslopp om de inte kasseras korrekt och detta kan vara skadligt för EKO-systemet. Kasta inte batterier i de vanliga osorterade hushållsoporna.



Uttjänade elektriska maskiner får ninte kasseras som hushållsavfall. Använd återvinningsfaciliteter om det finns tillgängligt. Kontrollera med dinnåterförsäljare eller vilka lokala föreskrifter som föreligger.

KOMPONENTLISTA

1. VERKTYGSHÅLLARE
2. ROTERINGS KONTROLL FRAMÅT OCH BAKÅT
3. TILL/FRÅN-STRÖMBRYTAREN
4. HANTERA
5. PREKLOPNI GUMB ZA 3 HITROSTI/ STOPNJO UDARCA
6. LED-LJUSET
7. BATTERIPAKETETS LÅSNING*
8. BATTERIINDIKATORLAMPOR*
9. BÄLTESHAKE
10. BATTERIPAKET*

* Alla tillbehör som visas eller beskrivs ingår inte i standardleveransen.

TEKNISKA DATA

Typbeteckning DX73 DX73B (73 - beteckning på maskiner, representativ för slagnyckel)

	DX73	DX73B
Voltage	18V \equiv	
No load speed	0-900/1100/1800/min	
Impact rate	0-1000/1600/2400 bpm	
Chuck size	3/4" (19 mm)	
Max. fastening torque	700Nm/1000Nm/1700Nm	
Max. breakaway torque	800Nm/1100Nm/2100Nm	
Battery capacity (DXB4)	4.0 Ah	/
Charger input (DXC4)	100-240V~50/60 Hz, 95W	/
Charger output (DXC4)	20V \equiv 4A	/
Charger protection class	<input type="checkbox"/> /II	/
Machine weight	4.36kg	3.3kg

BULLERINFORMATION

Uppmätt ljudtryck	L_{pA} : 86 dB (A)
K_{pA} =	3 dB(A)
Uppmätt ljudstyrka	L_{wA} : 97 dB (A)
K_{wA} =	3 dB(A)
Använd hörselskydd 	

VIBRATIONSPERFORMATIONSINFORMATION

Vibrationernas totalvärden (triax vektorsumma) är fastställda enligt EN 62841:
Vibrationsemissionsvärde: a_v : 10,046 m/s ²
Osäkerhet K = 1,5 m/s ²

Det angivna totala vibrationsvärdet och det angivna bullervärdet har uppmätts i enlighet med en standardtestmetod och kan användas för att jämföra ett verktyg med ett annat.

Det angivna totala vibrationsvärdet och det angivna bullervärdet kan också användas i en preliminär exponeringsbedömning.



WARNING: Vibrationer och buller vid användning av elverktyget kan skilja sig från det angivna värdet beroende på vilket sätt verktyget används på, särskilt vilken typ av arbetsstycke som bearbetas beroende på följande exempel och andra varianter på hur verktyget används:

Hur verktyget används och materialet som skärs eller borrar.

Verktyget är i bra skick och bra underhållet.

Användning av korrekt tillbehör för verktyget och säkerställ att de är skarpa och i bra skick.

Åtdragningsgraden av greppet på handtagen och om några antivibrations- och bullertillbehör används.

Och att verktyget används såsom avsett enligt dess konstruktion och dessa instruktioner.

Detta verktyg kan orsaka hand-arm vibrationssyndrom om det används på felaktigt sätt.



WARNING: För att vara korrekt bör en beräkning av exponeringsnivån under verkliga förhållanden vid användning också tas med för alla delar av hanteringscykeln såsom tiden när verktyget är avstängt och när det körs på tomgång utan att utföra något arbete. Detta kan betydligt minska exponeringsnivån över den totala arbetsperioden.

Hjälp för att minimera din exponering för vibrationer och buller.

Använd ALLTID skarpa mejslar, borrar och blad.

Underhåll verktyget i enlighet med dessa instruktioner och håll det välsmort (där så behövs).

Om verktyget ska användas regelbundet investera då i antivibrations- och bullertillbehör.

Planera ditt arbetsschema för att sprida ut användning av kraftigt vibrerande verktyg över flera dagar.

SV

TILLBEHÖR

	DX73	DX73B
Bältesspänne	1	1
Batteripaket (DXB4)	2	/
Laddare (DXC4)	1	/

Vi rekommenderar att du köper tillbehör från butiken där verktygen säljs. Se tillbehörspaketet för mer information.

Butikspersonal kan hjälpa dig och ge dig råd.

BRUKSANVISNINGAR



NOTERA: Läs instruktionsboken noggrant innan du använder verktyget.

MULIG BRUK

Verktyget är avsett för att skruva fast och lossa bultar, muttrar och olika gängade fästelement. Verktyget är inte avsett att användas som borrh.

FÖR DU SETTER DEN I DRIFT

1. LAD BATTERIPAKKEN

2. KONTROLLER BATTERIKRAFTKONDISJONEN

5 LED-lys visar batteriströmtilstanden. För du starter eller etter bruk, trykker du på knappen ved siden av lysene for å kontrollere batteriströmtilstanden.

MONTERING

1. FOR Å TA UT ELLER INSTALLERE BATTERIPAKKEN (SE FIG. A)

Trykk på batteripaketets frigjøringsknapp for å frigjøre batteriet og dra det ut av verktyget. Etter laddning skjut den tilbake i verktyget. En enkel trykking og lett tryck räcker.

DRIFT

1. BYTTE OM LÅSE (SE FIG. B)

Strömbrytaren kan låsas i AV-läge. Detta hjälper till att minska risken för oavsiktlig aktivering när den inte används. För att låsa brytaren, ställ in rotationsriktningen i mittläget.

2. FRAMOVER OG REVERS ROTASJONS KONTROLL (SE FIG. C1)

Vrtenje naprej: krmilnik vrtenja naprej/nazaj potisnite v levo (vrtalnik je usmerjen stran od vas). Uporablja se za vrtenje in vijačenje.

Vrtenje nazaj: krmilnik vrtenja naprej/nazaj potisnite v desno (vrtalnik je usmerjen stran od vas). Uporablja se za odstranjevanje vijakov ali sprostitve zagodenega svedra.



WARNING: ändra aldrig rotationsriktningen medan verktyget roterar, vänta tills det stannar. Prestavljjanje med vrtenjem vpenjalne glave lahko poškoduje orodje.

3. PÅ / AV VÄXLA (SE FIG. C2)

Tryck ner på/av-knappen för att starta och släpp den för att stoppa verktyget.

På/av-knappen är utrustad med en bromsfunktion som stoppar chucken direkt när du snabbt släpper knappen. Den utgör också en omkopplare med variabel hastighet som levererar högre varvtal och vridmoment med ökat tryck på avtryckaren. Hastigheten styrs av trycket i avtryckaren.



WARNING: Använd inte under långa perioder med låg hastighet eftersom överskottsvärme produceras internt.

4. PREKLOPNI GUMB ZA 3 HITROSTI/ STOPNJO UDARCA (SE FIG. D)

Vrtalnik ima na izbiro 3 hitrosti/ stopnje udarcev. Pritisnite preklopni gumb za 3 hitrosti/ stopnjo udarca, da izberete zeleno hitrost/ stopnjo udarca. Izberite nizko hitrost/ stopnjo udarca, desna lučka zasveti zeleno. Izberite srednjo hitrost/ stopnjo udarca, srednja lučka zasveti zeleno. Izberite visoko hitrost/ stopnjo udarca, leva lučka zasveti zeleno.

Applikation- släge (Visas på panelen)	Maximal slagfre- kvens	Ändamål	Exempel på tillämpning
	2 400 bpm	Åtdragning med maximal kraft och hastighet	Montering av stålramar.
	1 600 bpm	Åtdragning med mindre kraft och hastighet än maxläge (lättare att styra än maxläge)	Montering eller demontering av byggnads- ställningar och ramverk.
	1 000 bpm	Åtdragning med mindre kraft för att undvika brott i skruvgän- gan.	Montering av möbler.

5. OM BRUK AV LED-LYSET (SE FIG. E)

For å slå på lyset, trykk på av / på-bryteren og sørg for at kontrollene forover / bakover er i høyre / venstre stilling. Når du släpper på/av-knappen släcks lampan. LED-belysning ökar synligheten – perfekt för mörka eller slutna områden.



WARNING: Stirra inte direkt in i ljuset eller ljuskällan. Dra i avtryckarknappen för att tända LED-lampan. LED-lampan fortsätter att lysa medan avtryckarknappen dras. Ljuset slöcknar automatiskt 10–15 sekunder efter att avtryckaren har släppts.

6. BELTEKLIPP (SE FIG. F, G)

Skru belteklemmen på verktyget med skruen som følger med i plastposen. Belteklemmen kan kobles til beltet eller lommen osv.

7. ÖVERBELASTNINGSSKYDD

Vid överbelastning stannar motorn. Slipp umiddelbart belastningen på maskinen og la den avkjøles i cirka.30 sekunder med høyeste hastighet uten belastning.

8. TEMPERATURAVHÄNDIG ÖVERBELASTNINGSSKYDD

När de används som avsedda överlastas inte elverktyg. När lasten är för hög eller överskrider den tillåtna batteritemperaturen på 75 °C stänger det elektroniska styrsystemet av elverktyget tills temperaturen åter når det optimala temperaturområdet.

FELSÖKNING

1. ORSAKER TILL ATT BATTERIPAKETEN VARAR OLIKA LÅNGE

Laddningsproblem som beskrivs ovan och om batteripaketet legat lagrat och inte använts under en lång tid minskar batteriets driftstid. Detta kan åtgärdas genom att laddas och laddas ur flera gånger genom att maskinen används och laddas upprepade gånger. Om maskinen belastas hårt, t.ex. genom att stora skruvar dras in i hårt trä, förbrukas batteriets energi snabbare än vid lätt belastning. Ladda inte batterierna vid temperaturer under 0°C eller över 40°C eftersom detta påverkar egenskaperna.

2. VARFÖR STARTAR INTE BORRMASKINEN NÄR JAG TRYCKER PÅ STRÖMBRYTAREN?

Kontrollera läget på riktningväljaren ovanför strömbrytaren. Den kanske står i mellanläget (låst). Flytta väljaren till ett av sidolägena och försök borra genom att trycka på strömbrytaren

UNDERHÅLL

Avlägsna batteripaketet från verktyget innan du utför någon typ av justering, service eller underhåll.

Ditt verktyg kräver inte extra smörjning eller underhåll. Det finns inga delar som kan repareras i verktyget. Använd aldrig vatten eller kemiska medel för att rengöra verktyget. Torka rent med en torr trasa. Förvara alltid verktyget på en torr plats. Håll motorns ventileringsöppningar rena. Håll alla knappar fria från damm. Ibland ser du kanske att det slår gnistor i ventileringsöppningarna. Det är normalt och kommer inte att skada verktyget.

FÖR BATTERIVERKTYG

Verktyget och batteriet bör användas och förvaras i 0°C-45°C. Den rekommenderade omgivningstemperaturen för laddningssystem vid laddning är 0°C-40°C.

MILJÖSKYDD



Uttjänade elektriska maskiner får inte kasseras som hushållsavfall. Använd återvinningsfaciliteter om det finns tillgängligt. Kontrollera med din återförsäljare eller vilka lokala föreskrifter som föreligger.

DECLARATION OF CONFORMITY

Vi,
Positec Germany GmbH
Postfach 32 02 16, 50796 Cologne, Germany

förklarar att denna produkt,
Beskrivning **Sladdlös slagskruvmejsel**
Typ **DX73 DX73B (73 - beteckning på maskiner, representativ för slagnyckel)**
Funktion **Dra åt och lossa skruvar, muttrar**

Uppfyller följande direktiv,
2006/42/EC,
2011/65/EU&(EU)2015/863,
2014/30/EU

Standarder överensstämmer med
EN IEC 55014-1,
EN IEC 55014-2,
EN 62841-1,
EN 62841-2-2
EN IEC 63000

Personen som godkänts att sammanställa den tekniska filen,
Namn: Marcel Filz
Address: Positec Germany GmbH
Postfach 32 02 16, 50796 Cologne, Germany



2023/05/25
Allen Ding
Vice chefsingenjör, tester och certifiering
Positec Technology (China) Co., Ltd
18, Dongwang Road, Suzhou Industrial
Park, Jiangsu 215123, P. R. China

ALKUPERÄISET OHJEET MOOTTORITYÖKALUN YLEISET TURVALLISUUSVAROITUKSET

VAROITUS: Lue kaikki tämän sähkötyökalun mukana toimitetut varoitukset, ohjeet, kuvat ja tekniset tiedot. Alla mainittujen ohjeiden noudattamisen laiminlyönti saattaa aiheuttaa sähköiskun, tulipalon ja/tai vakavan loukkaantumisen.

Säilytä kaikki turvallisuus- ja muut ohjeet tulevaisuutta varten.

Turvallisuusohjeissa käytetty käsite ”sähkötyökalu” käsittää verkkokäyttöisiä sähkötyökaluja (verkkojohdolla) ja akkukäyttöisiä sähkötyökaluja (ilman verkkojohdtoa).

1) TYÖPAIKAN TURVALLISUUS

- Pidä työskentelyalue puhtaana ja hyvin valaistuna.** Työpaikan epäjärjestys tai valaisemattomat työalueet voivat johtaa tapaturmiin.
- Älä työskentele sähkötyökalulla räjähdyksalttiissa ympäristössä, jossa on palavaa nestettä, kaasua tai pölyä.** Sähkötyökalu muodostaa kipinöitä, jotka saattavat sytyttää pölyn tai höyryt.
- Pidä lapset ja sivulliset loitolla sähkötyökalua käyttäessäsi.** Voit menettää laitteesi hallinnan, huomiosi suuntautuessa muualle.

2) SÄHKÖTURVALLISUUS

- Sähkötyökalun pistotulpan tulee sopia pistorasiaan. Pistotulppaa ei saa muuttaa millään tavalla. Älä käytä mitään pistorasia-adaptoreita maadoitettujen sähkötyökalujen kanssa. Alkuperäisessä kunnossa olevat pistotulpat ja sopivat pistorasiat vähentävät sähköiskun vaaraa.
- Vältä koskettamasta maadoitettuja pintoja, kuten putkia, pattereita, liesiä tai jääkaappeja. Sähköiskun vaara kasvaa, jos kehosi on maadoitettu.
- Älä aseta sähkötyökalua alttiiksi sateelle tai kosteudelle. Veden tunkeutuminen sähkötyökalun sisään kasvattaa sähköiskun riskiä.
- Älä käytä verkkojohtoa väärin. Älä käytä sitä sähkötyökalun kantamiseen, vetämiseen tai pistotulpan irrottamiseen pistorasiasta. Pidä johto loitolla kuumuudesta, öljystä, terävistä reunoista ja liikkuvista osista. Vahingoittuneet tai sokeutuneet johdot kasvattavat sähköiskun vaaraa.
- Käyttäessäsi sähkötyökalua ulkona, käytä ainoastaan ulkokäyttöön soveltuvaa jatkojohtoa. Ulkokäyttöön soveltuvan jatkojohdon käyttö pienentää sähköiskun vaaraa.
- Jos sähkötyökalun käyttö kosteassa ympäristössä ei ole välttävissä, tulee käyttää maavuotokatkaisijaa. Maavuotokatkaisijan käyttö vähentää sähköiskun vaaraa.

3) HENKILÖTURVALLISUUS

- Ole valpas, kiinnitä huomiota työskentelyysi ja noudata tervettä järkeä sähkötyökalua käyttäessäsi. Älä käytä sähkötyökalua, jos olet väsynyt tai huumeiden, alkoholin tahi lääkkeiden vaikutuksen alaisena. Hetken tarkkaamattomuus sähkötyökalua käytettäessä, saattaa johtaa vakavaan loukkaantumiseen.
- Käytä suojavarusteita. Käytä aina suojalaseja. Henkilökohtaisen suojavarustuksen käyttö, kuten pölynaamarin, luistamattomien turvakengien, suojakypärän tai kuulonsuojaimien, riippuen

sähkötyökalun lajiista ja käyttötavasta, vähentää loukkaantumisriskiä.

- Vältä tahatonta käynnistämistä. Varmista, että sähkötyökalu on poiskytkettyä, ennen kuin liität sen sähköverkkoon ja/tai liität akun, otat sen käteen tai kannat sitä. Jos kannat sähkötyökalua sormi käynnistyskytkimellä tai kytket sähkötyökalun pistotulpan pistorasiaan, käynnistyskytkimen ollessa käyntiasennossa, altistat itsesi onnettomuuksille.
- Poista kaikki säätötyökalut ja ruuvitallat, ennen kuin käynnistät sähkötyökalun. Työkalu tai avain, joka sijaitsee laitteen pyörivässä osassa, saattaa johtaa loukkaantumiseen.
- Älä yliarvioi itseäsi. Huolehdi aina tukevasta seisomaasennosta ja tasapainosta. Täten voit paremmin hallita sähkötyökalua odottamattomissa tilanteissa.
- Käytä tarkoitukseen soveltuvia vaatteita. Älä käytä löysiä työvaatteita tai koruja. Pidä hiukset ja vaatteet poissa liikkuvien osien ulottuvilta. Väljät vaatteet, korut ja pitkät hiukset voivat takertua liikkuviin osiin.
- Jos pölynimu- ja keräilylaitteita voidaan asentaa, tulee sinun tarkistaa, että ne on liitetty ja että ne käytetään oikealla tavalla. Pölynimulaitteiston käyttö vähentää pölyn aiheuttamia vaaroja.
- Työskentele keskittyneesti ja noudata aina turvallisuusmääräyksiä. etkellinenkin huolimattomuus voi aiheuttaa vakavia vammoja.

4) SÄHKÖTYÖKALUJEN KÄYTTÖ JA HOITO

- Älä ylikuormita laitetta. Käytä kyseiseen työhön tarkoitettua sähkötyökalua. Sopivaa sähkötyökalua käyttäen työskentelet paremmin ja varmemmin tehoalueella, jolle sähkötyökalu on tarkoitettu.
- Älä käytä sähkötyökalua, jota ei voida käynnistää ja pysäyttää käynnistyskytkimestä. Sähkötyökalu, jota ei enää voida käynnistää ja pysäyttää käynnistyskytkimellä, on vaarallinen ja se täytyy korjata.
- Irrota pistotulppa pistorasiasta ja/tai irrota akku (jos irrottava) sähkötyökalusta, ennen kuin suoritat säätöjä, vaihdat tarvikkeita tai viet sähkötyökalun varastoon. Nämä turvatoimenpiteet pienentävät sähkötyökalun tahattoman käynnistysriskin.
- Säilytä sähkötyökalu poissa lasten ulottuvilta, kun niitä ei käytetä. Älä anna sellaisten henkilöiden käyttää sähkötyökalua, jotka eivät tunne sitä tai jotka eivät ole lukeneet tätä käyttöohjetta. Sähkötyökalut ovat vaarallisia, jos niitä käyttävät kokemattomat henkilöt.
- Pidä sähkötyökalu ja tarvikkeet hyvässä kunnossa. Tarkista, että liikkuvat osat toimivat moitteettomasti, eivätkä ole puristuksessa sekä, että siinä ei ole murtuneita tai vahingoittuneita osia, jotka saattaisivat vaikuttaa haitallisesti sähkötyökalun toimintaan. Anna korjauttaa mahdolliset viat ennen käyttöönottoa. Monen tapaturman syyt löytyvät huonosti huolletuista laitteista.
- Pidä leikkausterät terävinä ja puhtaina. Huolellisesti hoidetut leikkaustyökalut, joiden leikkausreunat ovat teräviä, eivät tartu helposti kiinni ja niitä on helpompi hallita.
- Käytä sähkötyökaluja, tarvikkeita, vaihtotyökaluja jne. näiden ohjeiden mukaisesti. Ota tällöin huomioon työolosuhteet ja suoritettava toimenpide. Sähkötyökalun käyttö muuhun kuin sille määrättyyn käyttöön, saattaa johtaa vaarallisiin tilanteisiin.
- Pidä kahvat ja kädensijat kuivina ja puhtaina (öljyttöminä ja rasvattomina). Jos kahvat ja kädensijat ovat liukkaita, et pysty ylläpitävissä tilanteissa ohjaamaan ja hallitsemaan työkalua turvallisesti.

5) AKKUKÄYTTÖISTEN SÄHKÖTYÖKALUJEN KÄYTTÖ JA HOITO

- a) Lataa akku vain valmistajan määräämässä latauslaitteessa. *Latauslaite, joka soveltuu määrättyntyyppiselle akulle, saattaa muodostaa tulipalovaaran erilaista akkua ladattaessa.*
- b) Käytä sähkötyökalussa ainoastaan kyseiseen sähkötyökaluun tarkoitettua akkua. *Jonkun muun akun käyttö saattaa johtaa loukkaantumiseen ja tulipaloon.*
- c) Pidä irrallista akkua loitolla metalliesineistä, kuten paperinliittimistä, kolikoista, avaimista, nauloista, ruuveista tai muista pienistä metalliesineistä, jotka voivat oikosulkea akun koskettimet. *Akkukoskettimien välinen oikosulku saattaa aiheuttaa palovammoja tai johtaa tulipaloon.*
- d) Väärästä käytöstä johtuen saattaa akusta vuotoa nestettä, jota ei tule koskettaa. Jos nestettä vahingossa joutuu iholle, huuhtelee kosketuskohta vedellä. Jos nestettä pääsee silmiin, tarvitaan tämän lisäksi lääkärin apua. *Akusta vuotava neste saattaa aiheuttaa ärsytystä ja palovammoja.*
- e) Älä käytä akkua tai työkalua, joka on vioittunut tai johon on tehty muutoksia. *Jos akut ovat vioittuneet tai niihin on tehty muutoksia, ne voivat toimia ennalta arvaamattomasti ja aiheuttaa tulipalon, räjähdyksen tai loukkaantumisvaaran.*
- f) Älä altista akkua tai työkalua tullelle tai äärimmäisille lämpötiloille. *Tullelle tai yli 130°C asteen lämpötilalle altistaminen saattaa aiheuttaa räjähdyksen.*
- g) Noudata latausohjeita ja lataa akku tai työkalu ohjeenmukaisen lämpötila-alueen rajoissa. *Lataaminen virheellisesti tai ohjeiden vastaisessa lämpötilassa saattaa vaurioittaa akkua ja lisätä palovaaraa.*

6) HUOLTO

- a) Anna koulutettujen ammattihenkilöiden korjata sähkötyökalusi ja hyväksy korjauksiin vain alkuperäisiä varaosia. *Täten varmistat, että sähkötyökalu säilyy turvallisena.*
- b) Älä missään tapauksessa yritä itse korjata vaurioituneita akkuja. *Akkuja saa korjata vain valmistaja tai valtuutettu huoltopiste.*

ISKUVAÄNTIMEN TURVALLISUUSVAROITUS

1. Pidä sähkötyökalua eristetyin ottopinnan läpi suorittaessasi leikkulaitetta tai kiinnikkeitä, jotka saattavat joutua kosketukseen piilotettujen johtojen kanssa. *Leikkausvaruste, joka koskee "elävään" johtoon voivat tehdä sähkötyökalun metalliosista "elävän" ja voi aiheuttaa käyttäjälle sähköiskun.*

AKUN TURVAOHJEET

- a) Älä pura, avaa tai revi nappiparistoja tai akkua.
- b) Älä aiheuta akkuun oikosulkuja. Älä säilytä akkuja sattumanvaraisesti laatikossa tai kaapissa, jossa ne voivat joutua oikosulkuun toistensa tai muiden metalliesineiden kanssa. Kun akku ei ole käytössä, pidä se kaukana muista metalliesineistä, kuten paperiliittimistä, kolikoista, avaimista, nauloista, ruuveista tai muista pienistä metalliesineistä, jotka voivat muodostaa yhteyden päätteiden välille. Akkujen päätteiden yhteiset oikosulut voivat aiheuttaa palovammoja tai tulipalon.
- c) Älä altista akkua kuumuudelle tai tullelle. Älä säilytä sitä

suorassa auringonvalossa.

- d) Älä kohdista akkuun mekaanisia iskuja
- e) Jos paristo vuotaa, älä päästä nestettä kosketuksiin ihon tai silmien kanssa. Jos näin käy, huuhtelee kosketusalue runsaalla vedellä ja hakeudu lääkärin hoitoon
- f) Pidä akku puhtaana ja kuivana.
- g) Pyyhi akun päätteet puhtaalla, kuivalla liinalla, jos ne ovat likaantuneet.
- h) Akku on ladattava ennen käyttöä. Käytä aina oikeaa laturia ja oikeita latausmenetelmiä.
- i) Älä jätä akkua ladattavaksi pitkään, jos sitä ei käytetä.
- j) Pitkän varastointiajan jälkeen voi olla välttämätöntä ladata ja purkaa akku useita kertoja maksimaalisen suorituskyvyn saavuttamiseksi.
- k) Lataa vain Cat® in määrittellemällä laturilla. Älä käytä mitään muuta kuin laitteen toimitukseen kuuluvaa laturia.
- l) Älä käytä mitään akkua, jota ei ole suunniteltu käytettäväksi kyseisessä laitteistossa.
- m) Pidä akku lasten ulottumattomissa.
- n) Säilytä tuotteen alkuperäiset asiakirjat tulevaa käyttöä varten.
- o) Poista akku laitteesta, kun laitetta ei käytetä.
- p) Hävitä käytetty akku oikein.
- q) Älä sekoita laitteeseen eri valmistuksen, kapasiteetin, koon tai tyypin paristoja.
- r) Pidä akku poissa mikroaaltojen ja korkean paineen vaikutusalueilta.

SYMBOLIT



Käyttäjän täytyy lukea ohjekirja loukkaantumisvaaran vähentämiseksi



Varoitus



Käytä suojalaseja



Käytä kuulosuojaimia



Käytä pölysuojainta



Litiumioniakku Tämä tuote on merkitty symbolilla, joka liittyy kaikkien akkujen ja akkujen "erilliseen keräämiseen". Sitten se kierrätetään tai poistetaan ympäristövaikutusten vähentämiseksi. Akku saattaa olla haitallista ympäristölle ja ihmisten terveydelle, koska se sisältää haitallisia aineita



Ei avotuleen



Akkujen sisältö voi joutua veden kiertoon, jos ne hävitetään virheellisesti. Älä hävitä akkuja lajittelemattomana kotitalousjätteenä.



Käytettyjä sähkölaitteita ei saa heittää pois kotitalousjätteen mukana. Toimita ne kierrätyspisteeseen. Lisätietoja kierrätyksestä saa paikallisilta viranomaisilta tai jälleenmyyjältä.

KOMPONENTTILUETTELO

1. TYÖKALUNPIDIKE
2. ETEEN / TAAKSEPÄIN-KÄÄNTÖOHJAUS
3. PÄÄLLE / POIS KYTKIN
4. KAHVA
5. 3-VAIHEINEN/ISKUNOPEUDEN KYTKINPAINIKE
6. LED-VALO
7. AKUN VAPAUTUSPAINIKE*
8. AKUN MERKKIVALOT*
9. VYÖKOUKKU
10. AKUN*

* Kuvissa esitetyt ja selostetut lisävarusteet eivät aina kuulu toimitukseen.

TEKNISET TIEDOT

Tyyppimerkintä DX73 DX73B (73 - koneen merkintä, edustaa iskuavainta)

	DX73	DX73B
Jännite	18V \equiv	
Ei latausnopeutta	0-900/1100/1800/min	
Vaikutusaste	0-1000/1600/2400 bpm	
ISTUKAN KOKO	3/4" (19 mm)	
Max. kiinnitysmomentti	700Nm/1000Nm/1700Nm	
Max. irrotusmomentti	800Nm/1100Nm/2100Nm	
Akun kapasiteetti (DXB4)	4.0 Ah	/
Laturin sisääntulo (DXC4)	100-240V~50/60 Hz, 95W	/
Laturin lähtö (DXC4)	20V \equiv 4A	/
Laturin suojausluokka	 /II	/
Koneen paino	4.36kg	3.3kg

MELUPÄÄSTÖT

A-painotettu äänenpaine	L_{pA} : 86 dB (A)
K_{pA} =	3 dB(A)
A-painotettu ääniteho	L_{wA} : 97 dB (A)
K_{wA} =	3 dB(A)
Käytä kuulonsuojaimia 	

TÄRINÄTASOT

EN 62841: n mukaiset kokonaistärinäarvot:
Tärinäpäästö: a_h : 10,046 m/s ²
Epävarmuus K = 1,5 m/s ²

Ilmoitettu tärinän kokonaisarvo ja ilmoitettu melupäästöarvo on mitattu standarditestausten mukaisesti, ja niitä voidaan käyttää verrattaessa työkaluja toisiinsa.

Ilmoitettua tärinän kokonaisarvoa ja ilmoitettua melupäästöjen arvoa voidaan myös käyttää alustavaan altistumisen arviointiin.



VAROITUS:Sähkötyökalun käytön aikana ilmenevät todelliset tärinä- ja melupäästöt voivat poiketa ilmoitetuista arvoista riippuen siitä, miten työkalua käytetään ja erityisesti sen perusteella, millaista työkalupaletta käsitellään, riippuen seuraavista esimerkeistä ja muista muunnoksista työkalun käyttötavassa:

Miten työkalua käytetään ja mitä materiaaleja leikataan tai porataan.

Onko työkalu hyvässä kunnossa ja hyvin huollettu.

Käytetäänkö työkalussa oikeita lisävarusteita ja ovatko ne teräviä ja hyväkuntoisia.

Kahvojen otteen pitävyys, käytetäänkö työkalussa tärinää estäviä lisävarusteita.

Käytetäänkö työkalua asianmukaisesti ja näitä ohjeita noudattaen.

Tämä työkalu saattaa aiheuttaa käsien/käsivarsien tärinäsyndrooman, jos käyttöä ei säädelä riittävästi.



VAROITUS: Altistustason arvioinnissa tulee tarkkuuden vuoksi ottaa huomioon todelliset käyttöolosuhteet, mukaan lukien aika, jona työkalu on kytketty pois päältä ja kun se käy joutokäynnillä. Tämä saattaa vähentää koko työajan yhteenlaskettua altistusaikaa huomattavasti.

Auttaa vähentämään altistumistasi tärinälle ja melulle.

Käytä AINA teräviä talttoja, poria ja teriä.

Huolla tätä työkalua ohjeiden mukaisesti ja pidä työkalu hyvin voideltuna (soveltuivissa kohdissa).

Jos tätä työkalua käytetään säännöllisesti, hanki tärinää ja melua estäviä lisävarusteita.

Suunnittele työt siten, että paljon tärinää aiheuttavien töiden suorittaminen jakautuu usealle päivälle.

FIN

LISÄVARUSTEET

	DX73	DX73B
Vyön solki	1	1
Akku (DXB4)	2	/
Laturi (DXC4)	1	/

Suosittelme ostamaan kaikki tarvikkeet samasta liikkeestä, josta hankit koneen. Katso tarkemmat tiedot kyseisen tarvikkeen pakkauksesta. Saat apua ja neuvoja myös myymälän henkilökunnalta.

KÄYTTÖOHJEET



HUOM: Lue käyttöohjeet huolellisesti ennen työkalun käyttöä.

MAHDOLLINEN KÄYTTÖ

Tämä työkalu on tarkoitettu pulttien, muttereiden ja erilaisten kierteitettyjen kiinnikkeiden kiinnittämiseen ja löysäämiseen. Tätä työkalua ei ole tarkoitettu käytettäväksi poran asemesta.

ENNEN KÄYTTÖÖNOTTOA

1. LATAA AKKUPAKETTI

2. AKUN TEHON TILAN TARKASTUS

5 LED-valoa osoittavat akun tilan. Ennen käyttöä tai sen jälkeen voit tarkistaa akun lataustilan merkivalon vieressä olevasta painikkeesta.

KOMPONENTTI

1. AKKUPAKETIN POISTAMINEN TAI ASENNUS (KATSO KUVA. A)

Vapauta akku painamalla akun vapautuspainiketta ja liu'uta se ylös työkalusta. Lataamisen jälkeen liu'uta se takaisin työkaluun. Yksinkertainen työntö ja pieni paine ovat riittäviä.

OPERAATIO

1. KYTKINLUKKO (KATSO KUVA. B)

Kytkimen laukaisin voidaan lukita off (keski) asentoon. Tämä auttaa vähentämään tahatonta käynnistystä, kun sitä ei käytetä. Lukitse päälle / pois-kytkin asettamalla eteen ja taaksepäin-ohjaussuunta keskiaseentoon.

2. ETEEN- JA TAAKSEKIERRON SÄÄTÖ (KATSO KUVA. C1)

Kierto eteenpäin: työnnä eteen/taakse -kiertosäädintä vasemmalle (pora osoittaa pois päin sinusta). Sitä käytetään poraamiseen ja ruuvaukseen. Kierto taaksepäin: työnnä eteen/taakse -kiertosäädintä oikealle (pora osoittaa pois päin sinusta). Sitä käytetään ruuvien poistamiseen tai juuttuneen poran terän vapauttamiseen.



VAROITUS: Kun istukka on käännetty, älä muuta pyörimissuuntaa, odota, kunnes se pysähtyy! Vaihteen vaihtaminen istukan pyörimisen aikana voi vahingoittaa työkalua.

3. PÄÄLLE / POIS KYTKIN (KATSO KUVA. C2)

Käynnistä työkalu painamalla on/off-kytkintä ja pysäytä vapauttamalla se. On/off-kytkimessä on jarrutoiminto, joka pysäyttää toiminnan välittömästi, kun vapautat kytkimen nopeasti. Kytkin on lisäksi muuttuvanopeuksinen, ja painalluspainetta kasvattamalla myös nopeus sekä vääntömomentti kasvavat. Nopeutta ohjataan kytkimen liipaisimeen kohdistettavalla painalluspaineella.



VAROITUS: Älä käytä laitetta pitkiä aikoja alhaisella nopeudella, koska tämä tuottaa ylimääräistä sisäistä lämpöä.

4. 3-VAIHTEINEN/ISKUNOPEUDEN KYTKINPAINIKE (KATSO KUVA. D)

Iskuväätimessä on kolme nopeutta/iskunopeutta valintasi mukaan. Paina 3-vaihteisen/iskunopeuden kytkinpainiketta valitaksesi haluamasi nopeuden/iskunopeuden. Valitse alhainen nopeus/iskunopeus, oikeanpuoleinen valo palaa vihreänä. Valitse keskinopeus/iskunopeus, keskimmäinen valo palaa vihreänä. Valitse suuri nopeus/iskunopeus, vasemmanpuoleinen valo palaa vihreänä.

Sovellustila (Näkyy paneelissa)	Suurin iskukyky	Käyttötar-koitus	Käyttöe-merkki
	2 400 bpm	Kiristäminen maksimi-voimalla ja -nopeudella	Teräsra-kenteen kokoa-minen
	1 600 bpm	Kiristäminen pienemmällä voimalla ja nopeudella kuin maksimi-tilassa (helpompi hallita kuin maksimi-tilassa).	Telineiden ja kehysra-kenteen kokoa-minen tai purka-minen.
	1 000 bpm	Kiristäminen pienemmällä voimalla ruuviki-erteen katkeamisen välttämiksi.	Huone-kalujen kokoa-minen.

5. LED-VALON KÄYTTÖ (KATSO KUVA. E)

Valon kytkemiseksi päälle paina päälle / pois-kytkin ja varmista, että eteenpäin / taaksepäin kääntyvä säädin on oikeassa / vasemmassa asennossa. Kun vapautat on/off-kytkimen, valo sammuu. LED-valaistus lisää näkyvyyttä, ja on erityisen hyvä lisä pimeällä tai suljetulla alueella työskennellessä.



VAROITUS: Älä katso suoraan kohti valoa tai valonlähdettä.

Vedä kytkimen liipaisimesta syyttääksesi LED-valon. LED-valo palaa, kun kytkimen liipaisinta pidetään pohjassa. Valo sammuu automaattisesti 10–15 sekunnin päästä siitä, kun kytkimen laukaisin on vapautettu.

6. VYÖN SOLKI (KATSO KUVA. F, G)

Kiristä vyön pidike työkaluun muovipussin mukana toimitetuilla ruuveilla. Vyökinnikkeet voidaan kiinnittää vyöhin tai taskuihin ja muihin.

7. YLIKUORMITUS SUOJELU

Kun ylikuormitetaan, moottori pysähtyy. Vapauta kuorma koneesta heti ja anna jäähtyä noin 30 sekunnin ajan suurimmalla kuormaamattomalla nopeudella.

8. LÄMPÖTILA, JOKA RIIPUU YLIKUORMITUSSUOJASTA

Kun käytetään tarkoituksenmukaisesti tehotyökalua, se ei voi ylikuormittua. Kun kuorma on liian suuri tai sallittu parison lämpötila 75 °C on ylitetty, sähköhallinta kytketty pois tehotyökalusta, kunnes lämpötila on taas optimaalisessa lämpötilakantamassa.

ONGELMANRATKAISU

1. SYYT ERÄISIEN AKKUPAKETTIEN TYÖAJOIHIN

Edellä kuvattu latausaikaongelma, samoin kuin akun pitkäaikainen käyttö, lyhentävät akun käyttöaikaa. Tämä ongelma voidaan korjata lataamalla ja käyttämällä poranterää useiden lataus & purkaustoimenpiteiden jälkeen. Raskaamat työolosuhteet, kuten esimerkiksi lehtipuun ruuvatut suuret ruuvit, kuluttavat akun energiaa nopeammin kuin kevyemmät käyttöolosuhteet. Älä lataa akkua alle 0 °C ja yli 40 °C, koska se vaikuttaa suorituskykyyn.

2. MIKSI PORA EI TOIMI KUN LIIPASINTA PAINETAAN?

Tarkista liipaisimen yläpuolella oleva suuntavalitsin. Se on saatettu asettaa keski asentoon (lukittu). Siirrä kytkin jommalle kummalle puolelle ja kokeile porausta painamalla liipaisinta.

HUOLTO

Poista akku ennen säätöjä, huoltoa tai kunnossapitoa.

Kone ei vaadi voitelua eikä huoltoa.

Koneen sisällä ei ole käyttäjän huollettavia osia. Älä käytä vettä tai kemiallisia puhdistusaineita koneen puhdistukseen. Pyyhi puhtaaksi kuivalla liinalla. Säilytä kone kuivassa paikassa. Pidä moottorin tuuletusaukot puhtaana. Joskus saatat nähdä kipinöitä tuuletusaukoista. Tämä on normaalia eikä vahingoita sähkötyökäluä.

Paristokäyttöiset työkalut

Työvälineen ja akun käytössä ja säilytyksessä ympäröivän lämpötilan tulisi olla välillä 0°C-45°C. Latausjärjestelmää varten ympäröivän lämpötilan suositellaan olevan latauksen aikana välillä 0°C-40°C.

YMPÄRISTÖN SUOJELU



Käytettyjä sähkölaitteita ei saa heittää pois kotitalousjätteen mukana. Toimita ne kierrätyspisteeseen. Lisätietoja kierrätyksestä saa paikallisilta viranomaisilta tai jälleenmyyjältä.

VAATIMUSTENMUKAISUUS- VAKUUTUS

Me,

Positec Germany GmbH

Postfach 32 02 16, 50796 Cologne, Germany

Vakuutamme täten, että tuote

Selostus **Langaton iskuväänin**

Tyyppi **DX73 DX73B (73 - koneen merkintä, edustaa iskuavainta)**

Toiminto **Kiristys- ja irrotusruuvit, mutterit**

Täyttää seuraavien direktiivien määräykset:

2006/42/EC,

2011/65/EU&(EU)2015/863,

2014/30/EU

Yhdenmukaisuusstandardit

EN IEC 55014-1,

EN IEC 55014-2,

EN 62841-1,

EN 62841-2-2

EN IEC 63000

Henkilö valtuutettu laatimaan teknisen tiedoston,

Nimi: Marcel Filz

Osoite: Positec Germany GmbH

Postfach 32 02 16, 50796 Cologne, Germany



FIN

2023/05/25

Allen Ding

Apulais Pääinsinööri, testaus ja sertifiointi

Positec Technology (China) Co., Ltd

18, Dongwang Road, Suzhou Industrial

Park, Jiangsu 215123, P. R. China

ORIGINAL DRIFTSINSTRUKS GENERELLE SIKKERHETS- ADVARSLER FOR ELEKTROVERKTØY

! **ADVARSEL!** Les alle sikkerhetsanvisningene, instruksjonene, illustrasjonene og spesifikasjonene som følger med dette elektroverktøyet. Manglende overholdelse av anvisningene nedenfor kan medføre elektrisk støt, brann og/eller alvorlige personskader.

Ta godt vare på alle advarslene og informasjonene. Det nedestående anvendte uttrykket "elektroverktøy" gjelder for strøm-drevne (med ledning) og batteridrevne elektroverktøy (uten ledning).

1) SIKKERHET PÅ ARBEIDSPLASSEN

- Hold arbeidsområdet rent og ryddig.** Rotete arbeidsområder eller arbeidsområder uten lys kan føre til ulykker.
- Ikke arbeid med elektroverktøyet i eksplosjonsutsatte omgivelser** – der det befinner seg brennbare væsker, gass eller støv. Elektroverktøy lager gnister som kan antenne støv eller damper.
- Hold barn og andre personer unna når elektroverktøyet brukes.** Hvis du blir forstyrret under arbeidet, kan du miste kontrollen over elektroverktøyet.

2) ELEKTRISK SIKKERHET

- Støpselet til elektroverktøyet må passe inn i stikkkontakten.** Støpselet må ikke forandres på noen som helst måte. Ikke bruk adapterstøpsler sammen med jordede maskiner. Bruk av støpsler som ikke er forandret på og passende stikkontakter reduserer risikoen for elektriske støt.
- Unngå kroppskontakt med jordede overflater** slik som rør, ovner, komfyrer og kjøleskap. Det er større fare ved elektriske støt hvis kroppen din er jordet.
- Hold elektroverktøyet unna regn eller fuktighet.** Dersom det kommer vann i et elektroverktøy, øker risikoen for elektriske støt.
- Ikke bruk ledningen til andre formål, f.eks. til å bære elektroverktøyet, henge den opp eller trekke den ut av stikkkontakten.** Hold ledningen unna varme, olje, skarpe kanter eller maskindeler som beveger seg. Med skadede eller opphopede ledninger øker risikoen for elektriske støt.
- Når du arbeider utendørs med et elektroverktøy, må du kun bruke en skjøteledning som er godkjent til utendørs bruk.** Når du bruker en skjøteledning som er egnet for utendørs bruk, reduseres risikoen for elektriske støt.
- Hvis det ikke kan unngås å bruke elektroverktøyet i fuktige omgivelser, må du bruke en jordfeilbryter.** Bruk av en jordfeilbryter reduserer risikoen for elektriske støt.

3) PERSONSIKERHET

- Vær oppmerksom, pass på hva du gjør, gå fornuftig frem når du arbeider med et elektroverktøy.** Ikke bruk elektroverktøyet når du er trett eller er påvirket av narkotika, alkohol eller medikamenter. Et øyeblikks uoppmerksomhet ved bruk av elektroverktøyet kan føre til alvorlige skader.
- Bruk personlig verneutstyr og husk alltid å bruke vernebriller.** Bruk av personlig sikkerhetsutstyr som støvmaske, sklifaste arbeidssko, hjelm eller hørselvern – avhengig av type og bruk av elektroverktøyet – reduserer risikoen for skader.

- Unngå å starte verktøyet ved en feiltagelse.** Forviss deg om at elektroverktøyet er slått av før du kobler det til strømmen og/eller batteriet, løfter det opp eller bærer det. Hvis du holder fingeren på bryteren når du bærer elektroverktøyet eller kobler elektroverktøyet til strømmen i innkoblet tilstand, kan dette føre til uhell.
 - Fjern innstillingsverktøy eller skrunøkler før du slår på elektroverktøyet.** Et verktøy eller en nøkkel som befinner seg i en roterende maskindel, kan føre til skader.
 - Ikke overvurder deg selv.** Sørg for å stå stødig og i balanse. Dermed kan du kontrollere elektroverktøyet bedre i uventede situasjoner.
 - Bruk alltid egnede klær.** Ikke bruk vide klær eller smykker. Hold hår og klær unna deler som beveger seg. Løstsittende tøy, smykker eller langt hår kan komme inn i deler som beveger seg.
 - Hvis det kan monteres støvavsug- og oppsamlingsinnretninger, må du forviss deg om at disse er tilkoblet og brukes på korrekt måte.** Bruk av et støvavsug reduserer faren på grunn av støv.
 - Selv når du er blitt vant til verktøyet, må du ikke bli sløv og ignorere sikkerhetsreglene for verktøyet.** En uforsiktig handling kan forårsake alvorlig personskade i løpet av et brøkdels sekund.
- ## 4) AKTSOM HÅNTERING OG BRUK AV ELEKTROVERKTØY
- Ikke overbelast elektroverktøyet.** Bruk et elektroverktøy som er beregnet til den type arbeid du vil utføre. Med et passende elektroverktøy arbeider du bedre og sikrere i det angitte effektområdet.
 - Ikke bruk elektroverktøy med defekt på-/avbryter.** Et elektroverktøy som ikke lenger kan slås av eller på, er farlig og må repareres.
 - Trekk støpselet ut av stikkkontakten og/eller fjern batteriet (hvis demonterbart) før du utfører innstillinger på elektroverktøyet, skifter tilbehørsdeler eller legger elektroverktøyet bort.** Disse tiltakene forhindrer en utilsiktet start av elektroverktøyet.
 - Elektroverktøy som ikke er i bruk må oppbevares utgjengeligg for barn.** Ikke la elektroverktøyet brukes av personer som ikke er fortrolig med dette eller ikke har lest disse anvisningene. Elektroverktøy er farlige når de brukes av uerfarne personer.
 - Vær nøye med vedlikeholdet av elektroverktøyet og tilbehøret.** Kontroller om bevegelige maskindeler fungerer feilfritt og ikke klemmes fast, og om deler er brukt eller skadet, slik at dette innvirker på elektroverktøyet funksjon. La skadede deler repareres før elektroverktøyet brukes. Dårlig vedlikeholdte elektroverktøy er årsaken til mange uhell.
 - Hold skjæreverktøyene skarpe og rene.** Godt stelte skjæreverktøy med skarpe skjær setter seg ikke så ofte fast og er lettere å føre.
 - Bruk elektroverktøy, tilbehør, verktøy osv. i henhold til disse anvisningene.** Ta hensyn til arbeidsforholdene og arbeidet som skal utføres. Bruk av elektroverktøy til andre formål enn det som er angitt kan føre til farlige situasjoner.
 - Hold håndtak og gripeflater tørre, rene og uten olje eller fett.** Glatte håndtak og gripeflater hindrer sikker håndtering og styring av verktøyet i uventede situasjoner.
- ## 5) AKTSOM HÅNTERING OG BRUK AV BATTERIDREVNE VERKTØY
- Lad batteriet kun opp i ladeapparater som er anbefalt av produsenten.** Det oppstår brannfare hvis et ladeapparat som er egnet til en bestemt type batterier, brukes med andre batterier.
 - Bruk derfor kun riktig type batterier for**

elektroverktøyene. Bruk av andre batterier kan medføre skader og brannfare.

- c) Hold batteriet som ikke er i bruk unna binders, mynter, nåkler, spikre, skruer eller andre mindre metallgjenstander, som kan lage en forbindelse mellom kontaktene. En kortslutning mellom batterikontaktene kan føre til forbrenninger eller brann.
- d) Ved gal bruk kan det lekkte væske ut av batteriet. Unngå kontakt med denne væsken. Ved tilfeldig kontakt må det skylles med vann. Hvis det kommer væske i øynene, må du i tillegg oppsøke en lege. Batterivæske som renner ut kan føre til irritasjoner på huden eller forbrenninger.
- e) Ikke bruk batteriet eller verktøyet hvis det er skadet eller modifisert. Ødelagte eller modifiserte batterier kan oppføre seg uforutsigbart, noe som kan føre til brann, eksplosjon eller fare for personskade.
- f) Ikke utsett batteriet eller verktøyet for åpen ild eller for høye temperaturer. Eksponering for ild eller temperaturer over 130°C kan forårsake eksplosjon.
- g) Følg alle ladeinstrukser, og ikke lad batteriet eller verktøyet utenfor temperaturområdet som er spesifisert i bruksanvisningen. Feil lading eller lading ved temperaturområdet, kan skade batteriet og øke brannfaren.
- 6) SERVICE
- a) Maskinen din skal alltid kun repareres av kvalifisert fagpersonell og kun med originale reservedeler. Slik opprettholdes elektroverktøys sikkerhet.
- b) Ikke utfør service på ødelagte batterier. Service på batterier skal alltid utføres av produsenten eller godkjente forhandlere.

SIKKERHETSADVARSEL FOR SLAGTREKKER

- 1. Hold utløpsverktøyet isolert under en operasjon der tilbehøret kan komme i kontakt med skjulte ledninger. Skjæring med "aktive" ledninger, kan det "aktive" de nakne metalldelene til elektroverktøyet og kan utsette operatøren for elektriske støt.

SIKKERHETSANVISNINGER FOR BATTERIPAKKE

- a) Ikke demonter, åpne eller riv opp sekundære celler eller batteripakker.
- b) Ikke kortslett en celle eller en batteripakke. Ikke oppbevar celler eller batteripakke løst i en boks eller skuff hvor de kan kortslutte hverandre eller bli kortslettet av andre metallgjenstander. Når batteripakken ikke er i bruk skal den holdes adskilt fra andre metallgjenstander som binders, mynter, nåkler, spiker, skruer eller andre små metallobjekter. Kortslutning av batteriet kan forårsake skader eller brann.
- c) Ikke utsett celler eller batteripakke for varme eller ild. Unngå oppbevaring i direkte sollys.
- d) Ikke utsett celler eller batteripakke for mekanisk støt.
- e) Hvis du opplever cellelekkasje, ikke la væsken komme i kontakt med huden eller øynene. Dersom kontakt har oppstått, vask området med rikelige mengder vann og oppsøk medisinsk hjelp.
- f) Hold batteripakken ren og tørr.
- g) Tørk batteripakkekontaktene med en ren, tørr klut hvis

de blir skitne.

- h) Batteripakken må lades før bruk. Bruk denne instruksjonen og korrekt ladeprosedyre.
- i) Ikke ha batteripakken til ladning når den ikke er i bruk.
- j) Etter en lang lagringsperiode kan det være nødvendig å lade og utlade batteripakken flere ganger for å oppnå maksimal ytelse.
- k) Bruk kun batteriladere spesifisert av Cat®. Bruk ikke andre ladere enn de som er levert for bruk med utstyret.
- l) Tikke bruk batteripakker som ikke er beregnet for bruk sammen med utstyret.
- m) Hold batteripakken utenfor barns rekkevidde.
- n) Ta vare på den originale bruksanvisningen for fremtidig bruk
- o) Ta ut batteriene fra utstyret når det ikke er i bruk
- p) Kvitte deg med produktet på forsvarlig måte.
- q) Ikke bland batterier av forskjellig produksjon, kapasitet, størrelse eller type i enheten.
- r) Hold batteriet unna mikrobølger og høyt trykk.

SYMBOLER



For å redusere risikoen for personskade, må brukeren lese instruksjonsveiledningen



Advarsel



Bruk vernebriller



Bruk hørselsvern



Bruk støvmaske



Litiumionbatteri Som er merket med symbolene knyttet til "separat samling" av alle batteripakker og batteripakker. Det blir deretter resirkulert eller fjernet for å redusere miljøbelastningen. Batteripakken kan være skadelig for miljøet og menneskers helse fordi det inneholder skadelige stoffer.



Ikke brenn



Batterier kan ende opp i vann hvis de ikke kastes på riktig måte, som kan være farlig for økosystemet. Ikke kast brukte batterier som usortert husholdningsavfall.



Avfall etter elektriske produkter må ikke legges sammen med husholdningsavfall. Vennligst resirkuler avfallet der dette finnes. Undersøk hos de lokale myndighetene eller en detaljist for resirkuleringsråd.

KOMPONENTLISTE

1. VERKTØYHOLDER
2. KONTROLL FOR FREMOVER / BAKOVER
3. PÅ / AV BRYTER
4. HÅNDTAK
5. BRYTERKNAPP MED 3 HASTIGHETER/SLAGRATER
6. LED LYS
7. UTLØSERKNAPP FOR BATTERIPAKKE*
8. BATTERIINDIKATORLYS*
9. BELTEKROK
10. BATTERIPAKKE*

* Ikke alt illustrert eller beskrevet tilbehør inngår i leveransen.

TEKNISKE DATA

Type Betegnelse DX73B (73 - betegnelse på maskiner, representativ for slagnøkkel)

	DX73	DX73B
Spenning	18V \equiv	
Ingen lastehastighet	0-900/1100/1800/min	
Påvirkningsrate	0-1000/1600/2400 bpm	
Chuck størrelse	3/4" (19 mm)	
Maks. festemoment	700Nm/1000Nm/1700Nm	
Maks. bruddmoment	800Nm/1100Nm/2100Nm	
Batterikapasitet (DXB4)	4.0 Ah	/
Laderinngang (DXC4)	100-240V~50/60 Hz, 95W	/
Laderutgang (DXC4)	20V \equiv 4A	/
Laderbeskyttelsesklasse	 /II	/
Maskinvekt	4.36kg	3.3kg

STØYINFORMASJON

Belastning lydtrykk	L_{pA} : 86 dB (A)
K_{pA} =	3 dB(A)
Belastning lydeffekt	L_{wA} : 97 dB (A)
K_{wA} =	3 dB(A)
Bruk hørselsvern 	

VIBRASJONSINFORMASJON

Totale vibrasjonsverdier satt i henhold til EN 62841:
Vibrasjonutsendingsverdi: a_h : 10,046 m/s ²
Usikkerhet K = 1,5 m/s ²

Den oppgitte totale vibrasjonsverdien og den oppgitte støytutslippsverdien er målt i henhold til en standard testmetode og kan brukes for sammenligning av et verktøy med et annet.

Den oppgitte totale vibrasjonsverdien og den oppgitte støytutslippsverdien kan også brukes i en innledende eksponeringsvurdering.



ADVARSEL: Vibrasjons- og støynivå under faktisk bruk av verktøyet kan avvike fra oppgitt verdi, avhengig av hvordan verktøyet brukes og hvilken type materiale det brukes på, se følgende eksempler og andre variasjoner for bruk av verktøyet:

Hvordan verktøyet brukes og hvilke materialer som kappes eller bores.

Verktøyet er i god stand og godt vedlikeholdt.

Bruk av riktig tilbehør for verktøyet, og sørg for at det er skarpt og i god stand.

Hvor stramt grepet på håndtakene er, og om det brukes antivibrasjonstilbehør.

Og at verktøyet blir brukt til det formålet det er tilsiktet i henhold til designet og disse instruksjonene.

Dette verktøyet kan forårsake hånd-arm vibrasjonssyndrom, hvis det ikke brukes riktig.



ADVARSEL: For å være nøyaktig, bør også et overslag over eksponeringsnivå under faktiske bruksforhold også tas med i betraktning i alle deler av driftssyklusen, slik som når verktøyet er skrudd av og når det går på tomgang, men ikke faktisk gjør jobben. Dette kan redusere eksponeringsnivået betraktelig over hele arbeidsperioden.

Minimere eksponeringsrisiko for vibrasjon og støy.

Bruk ALLTID skarpe meisler, driller og blad.

Vedlikehold verktøyet i henhold til disse instruksjonene og sørg for at det er godt smurt (der det er hensiktsmessig).

Invester i tilbehør for demping av vibrasjon og støy hvis verktøyet skal brukes regelmessig.

Planlegg arbeidstidplanen din slik at du sprer bruk av høyvibrasjonsverktøy utover flere dager.

NOR

TILBEHØR

	DX73	DX73B
Belteklips	1	1
Batteripakke (DXB4)	2	/
Lader (DXC4)	1	/

Vi anbefaler at du kjøper tilbehør fra butikken der verktøyet selges. Se tilbehørspakken for mer informasjon. Butikkpersonalet kan hjelpe og gi deg råd.

BRUKSANVISNING



MERK: Les bruksanvisningen nøye før du bruker verktøyet.

MULIG BRUK

Dette verktøyet er ment for å feste og løse bolter, muttere og forskjellige gjengede festemidler. Dette verktøyet er ikke ment brukt som bor.

1. LAD BATTERIPAKKEN

2. KONTROLLERER BATTERIETS STRØMTILSTAND

5 LED-lys viser batteristrukturtilstanden. Før du starter eller etter bruk, trykker du på knappen ved siden av lysene for å kontrollere batteristrukturtilstanden.

KOMPONENT

1. FOR Å TA UT ELLER INSTALLERE BATTERIPAKKEN (SE FIG. A)

Trykk på utløserknappen for batteripakken for å løse og skyve batteripakken ut av verktøyet. Etter å ha ladet den, skyv den tilbake i verktøyet. Et enkelt trykk og lett trykk vil være tilstrekkelig.

DRIFTS

1. BYTTE OM LÅSE (SE FIG. B)

Bryterutløseren kan låses i lukket AV-stilling. Dette bidrar til å redusere muligheten for utilsiktet start når den ikke er i bruk. For å låse av / på-bryteren, plasser retningen for frem- og bakoverrotasjonskontroll i midtstilling.

2. ROTASJONSKONTROLL FOROVER OG BAKOVER (SE FIG. C1)

Rotasjon forover: Skyv rotasjonskontrollen forover/bakover til venstre (boret peker bort fra deg). Den brukes til boring og skruing.

Rotasjon bakover: Skyv rotasjonskontrollen forover/bakover til høyre (boret peker bort fra deg). Den brukes til å fjerne skruer eller frigjøre et fastkjørt bor.



ADVARSEL: Når chucken roteres, må du ikke endre rotasjonsretningen, vent til den stopper! Skifting under rotasjon av chucken kan forårsake skade på verktøyet.

3. PÅ / AV BRYTER (SE FIG. C2)

Trykk på av/på-bryteren for å starte og frigjøre for å stoppe verktøyet.

På/av-bryteren er utstyrt med en bremsefunksjon som stopper chucken din umiddelbart når du raskt frigjør bryteren.

Det finnes også en bryter med variabel hastighet, som gir høyere hastighet og dreiemoment med økt utløsertrykk. Hastigheten styres av mengden bryterutløsende trykk.



ADVARSEL: Ikke bruk den i lange perioder med lav hastighet, side overflødig varme produseres internt.

4. BRYTERKNAPP MED 3 HASTIGHETER/SLAGRATER (SE FIG. D)

Slagtrekkeren har 3 hastigheter/slagrate du kan velge mellom. Trykk på bryterknappen med 3 hastigheter/slagrate for å velge ønsket hastighet/slagrate. Velg lav hastighet/slagrate. Det høyre lyset lyser grønt. Velg middels hastighet / slagrate. Det midterste lyset lyser grønt. Velg høy hastighet/slagrate. Det venstre lyset lyser grønt.

Applika-sjonsmodus (vis på panelet)	Maksimal støtgrad	Formål	Eksempel på applika-sjoner
	2 400 bpm	Stramming med maksimal styrke og hastighet	Montering av stålrammer.
	1 600 bpm	Stramming med mindre styrke og hastighet enn maks modus (enkler å kontrollere enn maks modus).	Montering eller demontering av stillaser og rammer.
	1 000 bpm	Stramming med mindre styrke for å unngå skruvegjenget brudd.	Montering av møbler.

5. OM BRUK AV LED-LYSET (SE FIG. E)

For å slå på lyset, trykk på av / på-bryteren og sørg for at kontrollene forover / bakover er i høyre / venstre stilling. Lyset slås av når du frigjør på/av-bryteren. LED-lyset øker synligheten – bra for mørke eller lukkede områder.



ADVARSEL: Ikke se i lyset eller se direkte inn i lyskilden.

Trekki bryteren for å lyse opp LED-lyset. LED-lyset fortsetter å lyse mens bryteren utløses. Lyset slukker automatisk 10–15 sekunder etter at bryterutløseren frigjøres.

6. BELTEKLIPP (SE FIG. F, G)

Skru belteklampen på verktøyet med skruen som følger med i plastposen. Belteklampen kan kobles til beltet eller lommen osv.

7. OVERLAST BESKYTTELSE

Ved overbelastning stopper motoren. Slipp umiddelbart belastningen på maskinen og la den avkjøles i cirka 30 sekunder med høyeste hastighet uten belastning.

8. TEMPERATURELLERATERT OVERBELASTNINGSBESKYTTELSE

Når den brukes som elektroverktøy, tåler den ikke overbelastning. Når lasten er for høy eller overskrider den tillatte batteritemperaturen på 75 °C, vil den elektroniske kontrollen slå av elektroverktøyet til temperaturen når det optimale temperaturområdet igjen.

PROBLEMLØSNING

1. GRUNNER FOR ARBEIDSTIDER FOR ULIKE BATTERIPAKKER

Ladetidsproblemet som beskrevet ovenfor, så vel som langvarig bruk av batteripakken, reduserer driftstiden til batteripakken. Dette problemet kan rettes ved å lade og betjene borkronen etter flere lade & utladningsoperasjoner. Tyngre arbeidsforhold, for eksempel store skruer som er skrudd inn i hardved, vil forbruke batteripakkenes energi raskere enn lettere driftsforhold. Ikke lad batteripakken under 0°C og over 40°C, da dette vil påvirke ytelsen.

2. HVORFOR VIRKER IKKE DRILLEN NÅR JEG TRYKKER PÅ TRIGGERKNAPPEN?

Sjekk retningsvelgerbryteren som er plassert på toppen av triggerknappen. Den kan være satt i senterposisjon (låst). Beveg bryteren til en av sidene og prøv så å bruke drillen ved å presse triggerknappen igjen.

VEDLIKEHOLD

Ta ut batteriene før justering, service eller vedlikehold utføres.

Det elektriske verktøyet trenger ikke ytterligere smøring eller vedlikehold.

Det er ingen brukernyttige deler i det elektriske verktøyet. Bruk aldri vann eller kjemiske rensmidler for å rense verktøyet. Tørk av med en tørr klut. Du må alltid lagre verktøyet på en tørr plass. Hold alltid motorens ventilasjonskanaler rene.

Noen ganger kan du se gnister fra ventilasjonssporene. Dette er normalt og vil ikke skade elektroverktøyet.

FOR BATTERIVERKTØY

Omgivelsestemperaturområdet for bruk og oppbevaring av verktøy og batteri er 0 °C-45 °C. Det anbefalte omgivelsestemperaturområdet for ladesystemet under lading er 0 °C-40 °C

MILJØVERNILTAK



Avfall etter elektriske produkter må ikke legges sammen med husholdningsavfall. Vennligst resirkuler avfallet der dette finnes. Undersøk hos de lokale myndighetene eller en detaljist for resirkuleringsråd.

SAMSVARSERKLÆRING

Vi,
Positec Germany GmbH
Postfach 32 02 16, 50796 Cologne, Germany

Erklærer at produktet
Beskrivelse **Trådløs muttertrekker**
Type **DX73 DX73B (73 - betegnelse på maskiner, representativ for slagnøkkel)**
Funksjon **Festing og løsning av skruer og muttere**

Samsvarer med følgende direktiver,
2006/42/EC,
2011/65/EU&(EU)2015/863,
2014/30/EU

Standardene samsvarer med
EN IEC 55014-1,
EN IEC 55014-2,
EN 62841-1,
EN 62841-2-2
EN IEC 63000

Personen som er autorisert til å utarbeide den tekniske filen,
Navn: Marcel Filz
Adresse: Positec Germany GmbH
Postfach 32 02 16, 50796 Cologne, Germany



NOR

2023/05/25
Allen Ding
Visesjefsingeniør, Testing og Sertifisering
Positec Technology (China) Co., Ltd
18, Dongwang Road, Suzhou Industrial
Park, Jiangsu 215123, P. R. China

ORIGINAL DRIFTSINSTRUKS GENERELLE ADVARSLER I FORBINDELSE MED MASKINVÆRKTØJ

⚠ ADVARSEL: Læs alle sikkerhedsadvarsler, instruktioner, illustrationer og specifikationer, som følger med el-værktøjet. I tilfælde af manglende overholdelse af anvisningerne nedenfor er der risiko for elektrisk stød, brand og/eller alvorlige personskader.

Gem alle advarsler og instruktioner til senere brug.

Begrebet "el-værktøj" i advarslerne refererer til el-værktøj, der kører på lysnettet, (med netkabel) samt akku-værktøj (uden netkabel).

1) SIKKERHED PÅ ARBEJDSPLADSEN

- Sørg for, at arbejdsområdet er rent og ryddeligt.** Uorden eller uoplyste arbejdsområder øger faren for uheld.
- Brug ikke el-værktøjet i eksplosionstruede omgivelser, hvor der er brændbare væsker, gasser eller støv.** El-værktøj kan slå gnister, der kan antænde støv eller dampe.
- Sørg for, at andre personer og ikke mindst børn holdes væk fra arbejdsområdet, når el-værktøjet er i brug.** Hvis man distraheres, kan man miste kontrollen over el-værktøjet.

2) ELEKTRISK SIKKERHED

- El-værktøjets stik skal passe til kontakten.** Stikket må under ingen omstændigheder ændres. Brug ikke adapterstik sammen med jordforbundet el-værktøj. Uændrede stik, der passer til kontakterne, nedsætter risikoen for elektrisk stød.
- Undgå kropskontakt med jordforbundne overflader som f.eks. rør, radiatorer, komfurer og køleskabe.** Hvis din krop er jordforbundet, øges risikoen for elektrisk stød.
- El-værktøjet må ikke udsættes for regn eller fugt.** Indtrængning af vand i et el-værktøj øger risikoen for elektrisk stød.
- Brug ikke ledningen til formål, den ikke er beregnet til.** Du må aldrig bære el-værktøjet i ledningen, hænge el-værktøjet op i ledningen eller rykke i ledningen for at trække stikket ud af kontakten. Beskyt ledningen mod varme, olie, skarpe kanter eller maskindele, der er i bevægelse. Beskadigede eller udviklede ledninger øger risikoen for elektrisk stød.
- Hvis el-værktøjet benyttes i det fri, må der kun benyttes en forlængerledning, der er egnet til udendørs brug.** af forlængerledning til udendørs brug nedsætter risikoen for elektrisk stød.
- Hvis det ikke kan undgås at bruge el-værktøjet i fugtige omgivelser, skal der bruges et HFI-relæ.** Brug af et HFI-relæ reducerer risikoen for at få elektrisk stød.

3) PERSONLIG SIKKERHED

- Det er vigtigt at være opmærksom, se, hvad man laver, og bruge el-værktøjet fornuftigt.** Brug ikke noget el-værktøj, hvis du er træt, har nydt alkohol eller er påvirket af medikamenter eller euforiserende stoffer. Få sekunders uopmærksomhed ved brug af el-værktøjet kan føre til alvorlige personskader.
- Brug beskyttelsesudstyr og hav altid beskyttelsesbriller på.** Brug af sikkerhedsudstyr som f.eks. støvmaske, skridsikert fodtøj, beskyttelseshjelm eller høreværn afhængig af maskintype og anvendelse nedsætter risikoen for personskader.
- Undgå utilsigtet igangsætning.** Kontrollér, at el-værktøjet

er slukket, før du tilslutter det til strømtilførslen og/eller akkuen, løfter eller bærer det. Undgå at bære el-værktøjet med fingeren på afbryderen og sørg for, at el-værktøjet ikke er tændt, når det slutes til nettet, da dette øger risikoen for personskader.

- Gør det til en vane altid at fjerne indstillingsværktøj eller skruenøgle, før el-værktøjet tændes.** Hvis et stykke værktøj eller en nøgle sidder i en roterende maskindel, er der risiko for personskader.
 - Undgå en unormal legemsposition.** Sørg for at stå sikkert, mens der arbejdes, og kom ikke ud af balance. Dermed har du bedre muligheder for at kontrollere el-værktøjet, hvis der skulle opstå uventede situationer.
 - Brug egnet arbejdstøj.** Undgå løse beklædningsgenstande eller smykker. Hold hår og tøj væk fra dele, der bevæger sig. Dele, der er i bevægelse, kan gribe fat i løstsiddende tøj, smykker eller langt hår.
 - Hvis støvsugnings- og opsamlingsudstyr kan monteres, er det vigtigt, at dette tilsluttes og benyttes korrekt.** Brug af en støvsugning kan reducere støvmængden og dermed den fare, der er forbundet støv.
 - Selvom du kender værktøjet godt og er vant til at bruge det, skal du alligevel være opmærksom og overholde sikkerhedsanvisningerne.** Et øjeblik uopmærksomhed kan medføre alvorlige personskader.
- ## 4) OMHYGGELIG OMGANG MED OG BRUG AF EL-VÆRKTØJ
- Undgå overbelastning af el-værktøjet.** Brug altid et el-værktøj, der er beregnet til det stykke arbejde, der skal udføres. Med det passende el-værktøj arbejder man bedst og mest sikkert inden for det angivne effektområde.
 - Brug ikke et el-værktøj, hvis afbryder er defekt.** Et el-værktøj, der ikke kan startes og stoppes, er farlig og skal repareres.
 - Træk stikket ud af stikkontakten og/eller fjern akkuen, hvis den er aftagelig, før maskinen indstilles, før skift af tilbehørsdele eller før el-værktøjet lægges til opbevaring.** Disse sikkerhedsforanstaltninger forhindrer utilsigtet start af el-værktøjet.
 - Opbevar ubenyttet el-værktøj uden for børns rækkevidde.** Lad aldrig personer, der ikke er fortrolige med el-værktøjet eller ikke har gennemlæst disse instrukser, benytte el-værktøjet. El-værktøj er farligt, hvis det benyttes af ukyndige personer.
 - Vedligehold el-værktøj og tilbehørsdele.** Kontroller, om bevægelige maskindele fungerer korrekt og ikke sidder fast, og om delene er brækket eller beskadiget, således at el-værktøjets funktion påvirkes. Få beskadigede dele repareret, inden el-værktøjet tages i brug. Mange uheld skyldes dårligt vedligeholdte el-værktøjer.
 - Sørg for, at skæreværktøjer er skarpe og rene.** Omhyggeligt vedligeholdte skæreværktøjer med skarpe skærekanter sætter sig ikke så hurtigt fast og er nemmere at føre.
 - Brug el-værktøj, tilhører, indsatsværktøj osv. iht. disse instrukser.** Tag hensyn til arbejdsforholdene og det arbejde, der skal udføres. Anvendelse af el-værktøjet til formål, som ligger uden for det fastsatte anvendelsesområde, kan føre til farlige situationer.
 - Hold håndtag og gribeblader tørre, rene og fri for olie og smørefedt.** Hvis håndtag og gribeblader er glatte, kan værktøjet ikke håndteres og styres sikkert, hvis der sker noget uventet.
- ## 5) OMHYGGELIG OMGANG MED OG BRUG AF AKKU-VÆRKTØJER
- Oplad kun akkuer i ladeaggregater, der er anbefalet af fabrikanten.** ET ladeaggregat, der er egnet til en bestemt type akkuer, må ikke benyttes med andre akkuer - brandfare.

- b) Brug kun de akkuer, der er beregnet til værktøjet. Brug af andre akkuer øger risikoen for personskader og er forbundet med brandfare.
- c) Ikke benyttede akkuer må ikke komme i berøring med kontorclips, mønter, nøgler, søm, skruer eller andre små metalgenstande, da disse kan kortslutte kontakterne. En kortslutning mellem akku-kontakterne øger risikoen for personskader i form af forbrændinger.
- d) Hvis akkuen anvendes forkert, kan der slippe væske ud af akkuen. Undgå at komme i kontakt med denne væske. Hvis det alligevel skulle ske, skylles med vand. Søg læge, hvis væsken kommer i øjnene. Akku-væske kan give hudirritation eller forbrændinger.
- e) Brug ikke akkuer eller værktøj, som er beskadiget eller modificeret. Beskadigede eller modificerede akkuer kan opføre sig uforudsigeligt og forårsage brand, eksplosion eller fare for personskade.
- f) Akkuer eller værktøj må ikke udsættes for ild eller meget høje temperaturer. Ild eller temperaturer over 130°C kan medføre eksplosion.
- g) Følg alle instruktioner for opladning. Akkuen må ikke oplades ved temperaturer uden for det område, der er angivet i instruktionerne. Forkert opladning eller opladning ved temperaturer uden for det angivne område kan medføre skader på akkuen og forøge brandfaren.
- 6) SERVICE
- a) Sørg for, at el-værktøj kun reparerer af kvalificerede fagfolk og at der kun benyttes originale reservedele. Dermed sikres størst mulig maskinsikkerhed.
- b) Beskadigede akkuer må aldrig repareres. Reparation af akkuer må kun udføres af producenten eller autoriserede reparatører.
- g) Efter batterisættets poler med en tør klud, hvis de bliver snavsede.
- h) Batterisæt skal oplades før anvendelsen. Anvend altid den korrekte oplader og læs producentens anvisninger eller brugervejledning for, hvordan batterierne oplades korrekt.
- i) Et batterisæt må ikke efterlades til opladning i længere tid, hvis det ikke anvendes.
- j) Efter længere opbevaringsperioder kan det være nødvendigt at oplade eller aflade batterisættet flere gange for at opnå den optimale ydelse.
- k) Genoplad kun med laderen specificeret af Cat®. Anvend ingen anden oplader end den, der specifikt er beregnet til brug med udstyret.
- l) Brug kun det korrekte batteri til udstyret.
- m) Batterisættet skal opbevares utilgængeligt for børn.
- n) Opbevar den originale produktliteratur til fremtidig brug.
- o) Batterisættet skal fjernes fra udstyret, når det ikke er i brug.
- p) Bortskaffes på en miljørigtig måde.
- q) Bland ikke batterier af forskellig fremstilling, kapacitet, størrelse eller type i enheden.
- r) Hold batteriet væk fra mikrobløgeovne og højt tryk.

SYMBOLER



For at undgå risikoen for personskader skal brugeren læse brugervejledningen



Advarsel



Bær øjenværn



Bær høreværn



Bær støvmaske



Li-Ion

Lithium-ion batteri Dette produkt er mærket med et symbol i forbindelse med "separat indsamling" af alle batterier og batteripakker. Det genanvendes eller fjernes for at reducere miljøbelastningen. Batteriet kan være skadeligt for miljøet og menneskers sundhed, fordi det indeholder skadelige stoffer.



Må ikke brændes



Batterier kan påvirke vandmiljøet, hvis de ikke bortskaffes korrekt, hvorved de kan udgøre en fare for økosystemet. Bortskaf ikke batterierne som almindeligt affald.



Affald af elektriske produkter må ikke bortskaffes sammen med husholdningsaffald. Indlever så vidt muligt produktet til genbrug. Kontakt de lokale myndigheder eller forhandleren, hvis du er i tvivl.



SIKKERHEDSADVARSEL TIL SLAGNØGLEN

1. Hold værktøjet ved den isolerede gribeoverflade, når du udfører en handling hvor fæstneren kan komme i kontakt med skjulte ledninger. Hvis man skærer en ledning over, som er i brug, kan det gøre metaldele på værktøjet strømførende og forårsage elektrisk stød for brugeren.

SIKKERHEDSFORSKRIFTER TIL BATTERISÆT

- a) Sekundærelementer eller batterisæt må ikke skilles ad, åbnes eller knuses.
- b) Et batterisæt må ikke kortsluttes. Batterisæt må ikke opbevares lemfældigt i en kasse eller skuffe, hvor de kan kortslutte hinanden eller kortsluttes af ledende genstande. Når batterisættet ikke er i brug, skal det holdes væk fra andre metalgenstande, såsom papirclips, mønter, nøgler, søm, skruer eller andre små metalgenstande, der kan skabe en forbindelse fra en pol til en anden. Kortslutning af batteripoler kan medføre forbrændinger eller brand.
- c) Batterisæt må ikke udsættes for varme eller ild. Må ikke opbevares i direkte sollys.
- d) Batterisæt må ikke udsættes for mekaniske stød.
- e) I tilfælde af at et batteri lækker, må væsken ikke komme i kontakt med huden eller øjne. Hvis der er sket kontakt, skal det berørte område vaskes med rigelige mængder vand, hvorefter der søges lægehjælp.
- f) Opbevar batterisæt på et rent og tørt sted.

KOMPONENTLISTE

1. VÆRKTØJSHOLDER
2. FREM / TILBAGE ROTATION KONTROL
3. TÆND / SLUK KONTAKT
4. HÅNDBTERE
5. 3-TRINS/SLAGHASTIGHEDSKONTAKTKNAP
6. LED-LAMPE
7. BATTERIUDLØSERKNAP*
8. LYSINDIKATORER TIL BATTERI*
9. BÆLTEKROG
10. BATTERI PAKKE*

* Ikke alt tilbehør, der er vist eller beskrevet, er inkluderet i standardleveringen.

TEKNISKE DATA

Type Betegnelse DX73 DX73B (73 - betegnelse for maskiner, repræsentativ for slag nøgle)

	DX73	DX73B
Spænding	18V \equiv	
Ingen belastningshastighed	0-900/1100/1800/min	
Påvirkningsrate	0-1000/1600/2400 bpm	
Patron størrelse	3/4" (19 mm)	
Maks. fastgørelsesmoment	700Nm/1000Nm/1700Nm	
Maks. afbrydelsesmoment	800Nm/1100Nm/2100Nm	
Batterikapacitet (DXB4)	4.0 Ah	/
Opladerindgang (DXC4)	100-240V~50/60 Hz, 95W	/
Opladerudgang (DXC4)	20V \equiv 4A	/
Opladerbeskyttelsesklasse	 /II	/
Maskinens vægt	4.36kg	3.3kg

STØJINFORMATION

A-vægtet lydtryksniveau	L_{pA} : 86 dB (A)
K_{pA} =	3 dB(A)
A-vægtet lydeffektniveau	L_{wA} : 97 dB (A)
K_{wA} =	3 dB(A)
Bær høreværn 	

VIBRATIONSINFORMATION

Den totale værdi for vibration målt ifølge EN 62841:
Værdi for vibration: a_n : 10,046 m/s ²
Usikkerhed K = 1,5 m/s ²

Den angivne vibrationstotalværdi og den deklarerede støjemissionsværdi er målt i overensstemmelse med en standard testmetode og kan bruges til at sammenligne et værktøj med et andet.

Den angivne vibrationstotalværdi og den angivne støjemissionsværdi kan også anvendes i en foreløbig vurdering af eksponeringen.



ADVARSEL: Vibrationer og støjemissioner under selve brugen af elværktøjet kan afvige fra den deklarerede værdi afhængigt af, hvordan værktøjet bruges, især hvad slags emne behandles afhængigt af følgende eksempler og andre variationer af, hvordan værktøjet bliver brugt:

Hvordan værktøjet bruges og materialerne skæres eller bores.

Værktøjets stand og vedligeholdelse.

Anvendelse af korrekt tilbehør og kontrol med, at det er skarpt og i en i det hele taget god tilstand.

Hvor kraftigt, der holdes fast i håndtaget og, om der benyttes antivibrationsudstyr.

Om værktøjet anvendes i henhold til dets konstruktion og nærværende anvisninger.

Værktøjet kan medføre et hånd/arm-vibrationssyndrom, hvis det ikke bruges på rigtig måde.



ADVARSEL: En vurdering af udsættelsesgraden under det aktuelle brug skal omfatte alle dele af arbejdsrytmen, herunder antallet af gange værktøjet slås til og fra, og tomgangsdriften uden for selve arbejdsopgaven. Dette kan afgørende reducere udsættelsesniveauet i den samlede arbejdsperiode.

Hjælper med at minimere risikoen for vibrationer og støjeksponering.

Brug **ALTID** skarpe mejsler, bor og blade.

Vedligehold værktøjet i overensstemmelse med disse instruktioner og hold det korrekt smurt (hvor det er nødvendigt).

Hvis værktøjet skal bruges regelmæssigt, skal du investere i anti-vibrations- og støj tilbehør.

Planlæg dit arbejde, så du kan fordele arbejde med kraftige vibrationer over flere dage.

DK

TILBEHØR

	DX73	DX73B
Bælteclips	1	1
Batteripakke (DXB4)	2	/
Oplader (DXC4)	1	/

Vi anbefaler, at du køber tilbehør fra den butik, hvor værktøjet sælges. Se tilbehørspakken for flere detaljer. Butikspersonale kan hjælpe og rådgive dig.

BRUGSANVISNING



BEMÆRK: Læs brugsanvisningen omhyggeligt, inden du bruger værktøjet.

MULIG ANVENDELSE

Værktøjet er beregnet til fastgørelse og løsning af bolte, møtrikker og forskellige befæstelselementer med gevind. Værktøjet må ikke bruges som en boremaskine.

1. OPLAD BATTERIET

2. TJEK BATTERIETS STRØMTILSTAND

5 LED lys viser batteriets strømtilstand. Før du starter eller efter brug, trykkes på knappen ved siden af lysene for at tjekke batteriets strømtilstand.

SAMLING

1. FOR AT FJERNE ELLER MONTERE BATTERYPAKKE (SE FIGUR A)

Tryk på udløserknappen til batteripakken for at frigøre batteriet og skub det ud af værktøjet. Efter opladning skal du skubbe det tilbage i værktøjet. Et simpelt skub og let tryk er tilstrækkeligt.

OPERATING

1. SKIFTE LÅS (SE FIGUR. B)

Tænd/slukkkontakten kan låses i SLUK-position. Dette hjælper med at reducere muligheden for utilsigtet aktivering, når den ikke er i brug. For at låse tænd/slukkkontakten skal du indstille rotationsretningen til den midterste position.

2. KNAK TIL VALG AF DREJERETNING (SE FIGUR. C1)

Fremadrotation: Skub knappen til kontrol af forlæns/baglæns rotation til venstre (boret peger væk fra dig). Dette bruges til boring og skrueing.

Omvendt rotation: Skub knappen til kontrol af forlæns/baglæns rotation til højre (boret peger væk fra dig). Den bruges til at fjerne skruer eller frigøre et fastklemt bor.



ADVARSEL: Skift aldrig omdrejningsretningen, mens værktøjet roterer, vent på, at det stopper. Skift under rotation af patronen kan forårsage beskadigelse af værktøjet.

3. TÆND/SLUK KONTAKT (SE FIGUR. C2)

Tryk på tænd/sluk-knappen for at starte værktøjet. Slip tænd/slukkknappen for at stoppe. Tænd/sluk-knappen er udstyret med en bremsefunktion, der stopper drejepatronen med det samme, når du hurtigt slipper knappen.

Den fungerer også som en variabel hastighedsknapt, hvor hastigheden og drejningsmomentet øges jo mere knappen trykkes ind. Hastigheden afhænger af, hvor meget knappen trykkes ind.



ADVARSEL: Brug ikke værktøjet på lav hastighed i længere tid ad gangen, da det genererer for meget varme i værktøjet.

4. 3-TRINS/SLAGHASTIGHEDSKONTAKTKNAP (SE FIGUR. D)

Nøglen har 3 hastigheder/slaghastigheder, som du kan vælge mellem. Tryk på knappen til 3-trins/slaghastighed kontaktknap for at vælge den ønskede hastighed/slaghastighed. Vælg lav hastighed/slaghastighed, det højre lys lyser grønt. Vælg mellem hastighed/slaghastighed, det midterste lys lyser grønt. Vælg høj hastighed/slaghastighed, det venstre lys lyser grønt.

Anvendelse (Vist på panelet)	Maksimal slaghastighed	Formål	Eksempel på anvendelse
	2 400 bpm	Fastgørelse med maksimal kraft og hastighed	Samling af stålrammer.
	1 600 bpm	Fastgør med mindre kraft og lavere hastighed end den maksimale kraft og hastighed (dette gør værktøjet nemmere at styre)	Samling eller adskillelse af stilladser og rammekonstruktioner.
	1 000 bpm	Fastgør med mindre kraft, så skrugevindene ikke ødelægges.	Samling af møbler.

5. BRUG AF LED LYS (SE FIGUR. E)

For at tænde for lyset skal du trykke på tænd/sluk-knappen og sikre dig, at de forreste/bagudgående rotationskontroller er i højre/venstre position. Lysindikatoren slukker, når du slipper tænd/sluk-knappen. LED-lyset øger sigtbarheden, hvilket er praktisk i mørke eller indelukkede områder.



ADVARSEL: Kik ikke direkte ind i lyset eller lyskilden.

LED-lyset tændes, når du trækker i udløserkontakten. LED-lyset lyser, når udløserkontakten tændes. Lyset slukker automatisk 10-15 sekunder efter udløserkontakten slippes.

6. BÆLTEKLIPS (SE FIGUR. F G)

Skrue bælteklipsen på værktøjet med den medfølgende skrue. Bælteklipsen kan hænges på dit bælte eller en lomme eller lign.

7. OVERLOAD BESKYTTELSE

Hvis overbelastet, stopper motoren. Aflast maskinen straks, og lad den køle ned i cirka 30 sekunder ved maksimal tomgangshastighed.

8. TEMPERATUR AFHÆNGT OVERLOAD BESKYTTELSE

Når det bruges som tilsigtet, overbelastes ikke elværktøj. Hvis belastningen er for høj, eller batteritemperaturen overstiger 75 °C, slukker den elektroniske kontrol af elværktøjet, indtil temperaturen vender tilbage til det optimale temperaturområde.

PROBLEM

1. BEGRUNDELSE TIL FORSKELLIGE BATTERI-PAKKE DRIFTSTIDER

Problemet med opladningstiden som beskrevet ovenfor såvel som ikke at bruge batteripakken i lang tid reducerer batteriets driftstid. Dette problem kan rettes ved opladning og betjening af borkronen efter flere opladnings & afladningsoperationer. Tunge arbejdsforhold som store skrue i hårdtræ forbruger batteripakken energi hurtigere end lettere arbejdsforhold. Oplad ikke batteriet under 0°C og over 40°C, da dette vil påvirke ydelsen.

2. HVORFOR KØRER BOREMASKINEN IKKE, NÅR DER ER TRYKKET NED PÅ TRIGGEREN?

Kontroller retningsvælgerens kontakt, der er placeret øverst på triggeren. Det kan være, at den står i midten (låst) position. Flyt kontakten til en af siderne og forsøg at bore ved at trykke på triggeren.

VEDLIGEHOLDELSE

Fjern batteriet før du udfører justeringer, service eller vedligeholdelse.

Denne bore-/skruemaskine kræver ikke særlig smøring eller vedligeholdelse.

Der findes ingen servicerbare dele i dit værktøj. Brug aldrig vand eller kemiske rengøringsmidler til rengøring. Må kun rengøres med en tør klud. Opbevares på et tørt sted. Hold motorens ventilationsåbninger rene.

Løjlighedsviis kan du se gnister gennem ventilationshullerne. Dette er normalt og vil ikke skade dit elværktøj.

TIL BATTERIVÆRKTØJ

Omgivelsestemperaturområdet for brug og opbevaring af værktøj og batteri er 0 °C-45 °C.

Det anbefalede omgivende temperaturområde for ladesystemet under opladning er 0 °C-40 °C

MILJØBESKYTTELSE



Affald af elektriske produkter må ikke bortskaffes sammen med husholdningsaffald. Indlever så vidt muligt produktet til genbrug. Kontakt de lokale myndigheder eller forhandleren, hvis du er i tvivl.

KONFORMITETSERKLÆRING

Vi,
Positec Germany GmbH
Postfach 32 02 16, 50796 Cologne, Germany

erklærer herved, at produktet
Beskrivelse **Slagnøgle uden ledning**
Type **DX73 DX73B (73 - betegnelse for maskiner, repræsentativ for slagnøgle)**
Function **Stramning og løsning af skruer, møtrikker**

er i overensstemmelse med følgende direktiver,
2006/42/EC,
2011/65/EU&(EU)2015/863,
2014/30/EU

Standarder i overensstemmelse med
EN IEC 55014-1,
EN IEC 55014-2,
EN 62841-1,
EN 62841-2-2
EN IEC 63000

Personen, autoriseret til at udarbejde den tekniske fil,
Navn: Marcel Filz
Adresse: Positec Germany GmbH
Postfach 32 02 16, 50796 Cologne, Germany



DK

2023/05/25
Allen Ding
Vicechef; Ingeniør, Test & Certificering
Positec Technology (China) Co., Ltd
18, Dongwang Road, Suzhou Industrial
Park, Jiangsu 215123, P. R. China

INSTRUKCJA ORYGINALNA BEZPIECZEŃSTWO PRODUKTU OGÓLNE OSTRZEŻENIA DOTYCZĄCE BEZPIECZEŃSTWA PODCZAS PRACY Z ELEKTRONARZĘDZIAMI



OSTRZEŻENIE: Przeczytaj wszystkie ostrzeżenia, instrukcje, ilustracje i specyfikacje dostarczone z elektronarzędziem. Niestosowanie się do podanych wskazówek może spowodować porażenie prądem, pożar i / lub ciężkie obrażenia ciała.

Należy dobrze przechowywać te przepisy. Użyte w dalszej części pojęcie „elektronarzędzie” odnosi się do elektronarzędzi napędzanych prądem (z kablem zasilającym) i do elektronarzędzi napędzanych akumulatorami (bez kabla zasilającego).

1) MIEJSCE PRACY

- a) **Miejsce pracy należy utrzymywać w czystości i dobrze oświetlone.** Nieporządek i nie oświetlane zakresy pracy mogą doprowadzić do wypadków.
- b) **Nie należy pracować tym narzędziem w otoczeniu zagrożonym wybuchem, w którym znajdują się np. łatwopalne ciecz, gazy lub pyły.** Elektronarzędzia wywołują iskry, które mogą podpalić ten pył lub parę.
- c) **Elektronarzędzie trzymać podczas pracy z daleka od dzieci i innych osób.** Przy odwróceniu uwagi można stracić kontrolę nad narzędziem.

2) BEZPIECZEŃSTWO ELEKTRYCZNE

- a) **Wtyczka urządzenia musi pasować do gniazda. Nie wolno zmieniać wtyczki w jakikolwiek sposób. Nie należy używać wtyczek adapterowych razem z uziemionymi narzędziami.** Niezmienione wtyczki i pasujące gniazda zmniejszają ryzyko porażenia prądem.
- b) **Należy unikać kontaktu z uziemionymi powierzchniami jak rury, grzejniki, piece i lodówki.** Istnieje zwiększone ryzyko porażenia prądem, gdy Państwa ciało jest uziemione.
- c) **Urządzenie należy trzymać zabezpieczone przed deszczem i wilgocią.** Wniknięcie wody do elektronarzędzia podwyższa ryzyko porażenia prądem.
- d) **Nigdy nie należy używać kabla do innych czynności. Nigdy nie używać kabla do noszenia urządzenia za kabel, zawieszania lub do wyciągania wtyczki z gniazda. Kabel należy trzymać z daleka od wysokich temperatur, oleju; ostrych krawędzi lub ruchomych części urządzenia.** Uszkodzone lub poplątane kable zwiększają ryzyko porażenia prądem.

- e) **W przypadku, że elektronarzędziem pracuje się na świeżym powietrzu należy używać kabla przedłużającego, który dopuszczony jest do używania na zewnątrz.** Użycie dopuszczonego do używania na zewnątrz kabla przedłużającego zmniejsza ryzyko porażenia prądem.
- f) **Jeśli nie można uniknąć posługiwania się elektronarzędziem w miejscu o dużej wilgotności należy użyć zabezpieczonego zasilacza domowego (RCD).** Stosowanie RCD zmniejsza ryzyko porażenia prądem elektrycznym.

3) BEZPIECZEŃSTWO OSÓB

- a) **Należy być uważnym, zważać na to co się robi i pracę elektronarzędziem rozpocząć z rozsądkiem. Nie należy używać urządzenia gdy jest się zmęczonym lub pod wpływem narkotyków, alkoholu lub lekarstw.** Moment nieuwagi przy użyciu urządzenia może doprowadzić do poważnych obrażeń ciała.
- b) **Należy nosić osobiste wyposażenie ochronne i zawsze okulary ochronne.** Noszenie osobistego wyposażenia ochronnego jak maska przeciwpyłowa, nie ślizgające się buty robocze, hełm ochronny lub ochrona słuchu, w zależności od rodzaju i użycia elektronarzędzia zmniejsza ryzyko obrażeń ciała.
- c) **Należy zapobiec przypadkowemu uruchomieniu. Przed podłączeniem do sieci zasilającej i/lub zestawu baterii, podniesieniem urządzenia i przenoszeniem urządzenia należy sprawdzić, czy wyłącznik znajduje się w pozycji wyłączenia.** W przypadku, że przy noszeniu urządzenia trzyma się palec na włączniku/wyłączniku lub włączone urządzenie podłączone zostanie do prądu, to może to doprowadzić do wypadków.
- d) **Zanim urządzenie zostanie włączone należy usunąć narzędzia nastawcze lub klucze.** Narzędzie lub klucz, które znajdują się w ruchomych częściach urządzenia mogą doprowadzić do obrażeń ciała.
- e) **Nie należy przeceniać swoich możliwości. Należy dbać o bezpieczną pozycję pracy i zawsze utrzymywać równowagę.** Przez to możliwa jest lepsza kontrola urządzenia w nieprzewidywanych sytuacjach.
- f) **Należy nosić odpowiednie ubranie. Nie należy nosić luźnego ubrania lub biżuterii.** Wystrzegaj się kontaktu włosów, części odzieży lub rękawic ochronnych z ruchomymi częściami urządzenia.
- g) **W przypadku, że możliwe jest zamontowanie urządzeń odsysających lub podchwytyjących należy upewnić się, czy są one właściwie podłączone i prawidłowo użyte.** Użycie tych urządzeń zmniejsza zagrożenie spowodowane pyłami.
- h) **Częste używanie urządzenia i rutyna może osłabić twoją uwagę i być przyczyną niedotrzymywania zasad bezpieczeństwa.** Nieuważne działanie może spowodować poważne szkody w ułamku sekundy.

4) STARANNE OBCOWANIE ORAZ UŻYCIE ELEKTRONARZĘDZI

- a) **Nie należy przeciążać urządzenia. Do pracy**

używać należy elektronarzędzia, które jest do tego przewidziane. Odpowiednim narzędziem pracuje się lepiej i bezpieczniej w podanym zakresie sprawności.

- b) **Nie należy używać elektronarzędzia, którego włącznik/wyłącznik jest uszkodzony.** Elektronarzędzie, którego nie można włączyć lub wyłączyć jest niebezpieczne i musi zostać naprawione.
- c) **Przed przystąpieniem do wykonywania jakichkolwiek regulacji, ustawień wymiany osprzętu lub składowania urządzenia należy odłączyć wtyczkę od źródła zasilania i/ lub wyjąć akumulator.** Ten środek ostrożności zapobiega niezamierzonemu włączeniu się urządzenia.
- d) **Nie używane elektronarzędzia należy przechowywać poza zasięgiem dzieci. Nie należy dać narzędzia do użytku osobom, które jego nie znają lub nie przeczytały tych przepisów.** Używane przez niedoświadczonych osoby elektronarzędzia są niebezpieczne.
- e) **Dotrzymuj regularnego wykonywania konserwacji urządzenia i osprzętu. Należy kontrolować, czy ruchome części urządzenia funkcjonują bez zarzutu i nie są zablokowane, czy części nie są pęknięte lub uszkodzone, co mogłoby mieć wpływ na prawidłowe funkcjonowanie urządzenia. Uszkodzone części należy przed użyciem urządzenia oddać do naprawy.** Wiele wypadków spowodowanych jest przez niewłaściwą konserwację elektronarzędzi.
- f) **Narzędzia tnące należy utrzymywać ostre i czyste.** Starannie pielęgnowane narzędzia tnące z ostrymi krawędziami tnącymi zablokują się rzadziej i łatwiej się je prowadzi.
- g) **Elektronarzędzia, osprzęt, narzędzia itd. należy używać odpowiednio do tych przepisów i tak, jak jest to przewidziane dla tego specjalnego typu urządzenia. Uwzględnić należy przy tym warunki pracy i czynności do wykonania.** Użycie elektronarzędzi do innych niż przewidziane prace może doprowadzić do niebezpiecznych sytuacji.
- h) **Uchwyty oraz powierzchnie elementów obsługi urządzenia utrzymywać suche, czyste, bez oleju i smaru.** Śliskie uchwyty oraz inne powierzchnie stanowią przeszkodę w bezpiecznej obsłudze i kontroli nad narzędziem w nieoczekiwanych sytuacjach.

5) STARANNE UŻYTKOWANIE ELEKTRONARZĘDZI NAPĘDZANYCH AKUMULATORAMI

- a) **Akumulatory należy ładować tylko w ładowarkach, które polecił producent.** Dla ładowarki, która nadaje się do ładowania określonych akumulatorów istnieje niebezpieczeństwo pożaru, gdy użyte zostaną inne akumulatory.
- b) **Do elektronarzędzi należy używać jedynie przewidzianych do tego akumulatorów.** Użycie innych akumulatorów może doprowadzić do obrażeń ciała i niebezpieczeństwa pożaru.
- c) **Nie używany akumulator należy trzymać z daleka od spinaczy, monet, kluczy, gwoździ, śrub lub innych małych przedmiotów**

metalowych, które mogłyby spowodować zmostkowanie kontaktów. Zwarcie pomiędzy kontaktami akumulatora może spowodować oparzenia lub pożar.

- d) **Przy niewłaściwym użyciu możliwe jest wydostanie się cieczy z akumulatora. Należy unikać kontaktu z nią. Przy przypadkowym kontakcie splukać wodą.** W przypadku, że ciecz dostała się do oczu należy dodatkowo skonsultować się z lekarzem. Ciecz akumulatorowa może doprowadzić do podrażnienia skóry lub oparzeń,
 - e) **Zabrania się używania uszkodzonego lub zmodyfikowanego akumulatora lub urządzenia.** Uszkodzone lub zmodyfikowane akumulatory mogą działać w nieoczekiwany sposób wywołując pożar, eksplozję lub zagrożenie zranienia osób.
 - f) **Zabrania się wystawiania akumulatora lub urządzenia na działanie ognia lub podwyższonej temperatury.** Działanie ognia lub temperatury przekraczającej 130 °C może spowodować eksplozję.
 - g) **Kierować się instrukcjami dotyczącymi sposobu ładowania, nie wystawiać akumulatora na działanie temperatury poza zakresem podanym w instrukcji obsługi.** Niewłaściwy sposób ładowania akumulatora lub działanie temperatury poza zakresem podanym w instrukcji, może być przyczyną uszkodzenia akumulatora lub nastanie podwyższonego ryzyka wybuchu pożaru.
- 6) **SERWIS**
 - a) **Naprawę urządzenia należy zlecić jedynie kwalifikowanemu fachowcowi i przy użyciu oryginalnych części zamiennych.** To gwarantuje, że bezpieczeństwo urządzenia zostanie zachowane.
 - b) **Zabrania się dokonywania naprawy uszkodzonego akumulatora.** Naprawę akumulatora może wykonywać wyłącznie producent lub autoryzowany punkt serwisowy.

OSTRZEŻENIE W ZWIĄZKU Z BEZPIECZEŃSTWEM DLA KLUCZA UDAROWEGO

1. **Podczas wykonywania operacji, w których łączniki mogą stykać się z ukrytymi drutami, trzymaj elektronarzędzie za izolowaną powierzchnię do chwytania.** Łączniki stykające się z "aktywne" drutami mogą sprawić, że nieosłonięte części elektronarzędzia staną się "aktywne" i mogą spowodować porażenie prądem operatorem.

NSTRUKCJA BEZPIECZEŃSTWA DOTYCZĄCA MODUŁU

AKUMULATORA

- a) **Nie demontuj, nie otwieraj lub nie niszczyć ogniw pomocniczych lub modułu akumulatora.**
- b) **Nie zwieraj ogniwa lub modułu akumulatora. Nie przechowuj ogniw lub modułu akumulatora w sposób bezładny w pudle lub szufladzie, gdzie mogą się wzajemnie zewrzeć lub ulec zwarceniu przez inne metalowe przedmioty.** Nie używany akumulator należy trzymać z daleka od spinaczy, monet, kluczy, gwoździ, śrub lub innych małych przedmiotów metalowych, które mogłyby spowodować zmostkowanie kontaktów. Zwarcie pomiędzy kontaktami akumulatora może spowodować oparzenia lub pożar.
- c) **Nie narażaj ogniw lub modułu akumulatora na działanie ciepła lub ognia. Unikaj składowania w miejscach pod bezpośrednim działaniem światła słonecznego.**
- d) **Nie narażaj ogniw lub modułu akumulatora na uderzenia mechaniczne.**
- e) **W razie wycieku z ogniwa, nie dopuść, aby płyn zetknął się ze skórą lub dostał się do oczu. Jeśli już nastąpił kontakt z płynem, przemyj skażoną powierzchnię dużą ilością wody i zwróć się o pomoc medyczną.**
- f) **Utrzymuj ogniwa i moduł akumulatora w czystości i w stanie suchym.**
- g) **Jeśli zaciski ogniwa lub akumulatora zostały zanieczyszczone, oczyść je czystą i suchą szmatką.**
- h) **Ogniwa pomocnicze i moduł akumulatora należy przed użyciem naładować. Zawsze używaj właściwej ładowarki i przestrzegaj instrukcji ładowania zawartej w instrukcji obsługi dostarczonej przez producenta urządzenia.**
- i) **Nie pozostawiaj modułu akumulatora na długie ładowanie, jeśli go nie używasz.**
- j) **Po dłuższym okresie składowania może być niezbędne kilkukrotne naładowanie i rozładowanie ogniw lub modułu akumulatora, aby uzyskać optymalną wydajność.**
- k) **Po dłuższym okresie składowania może być niezbędne kilkukrotne naładowanie i rozładowanie ogniw lub modułu akumulatora, aby uzyskać optymalną wydajność.**
- l) **Nie używaj ogniwa lub modułu akumulatora nie przeznaczonego do pracy z danym urządzeniem.**
- m) **Trzymaj ogniwa i moduł akumulatora poza zasięgiem dzieci.**
- n) **Zachowaj oryginalne instrukcje produktu do wglądu.**
- o) **Kiedy to możliwe, wyjmuj moduł akumulatora, jeśli urządzenia się nie używa.**
- p) **Zużyte ogniwa i akumulatory utylizuj zgodnie z zasadami gospodarki odpadami.**
- q) **Nie używaj w urządzeniu ogniw różnych producentów, pojemności i wymiarów.**
- r) **Akumulatora nie należy zbliżać do źródeł**

promieniowania mikrofalowego ani narażać na wysokie ciśnienie.

SYMBOLE



Aby zmniejszyć niebezpieczeństwo odniesienia obrażeń, użytkownik powinien przeczytać podręcznik z instrukcjami



OSTRZEŻENIE



Używać ochrony wzroku



Używać ochrony słuchu



Używać maski przeciwpyłowej



Bateria litowo-jonowa. Ten produkt oznaczono symbolem „segregacji odpadów” dla zużytych baterii i akumulatorów.

Li-Ion



Umożliwia to jego recykling i demontaż, które zmniejszają negatywny wpływ na środowisko. Pakiety akumulatorów są niebezpieczne dla środowiska i dla ludzkiego życia, gdyż zawierają niebezpieczne substancje.



Nie wrzucać do ognia



Nieprawidłowo utylizowane baterie mogą dostać się do obiegu wodnego, co jest groźne dla ekosystemu. Nie wyrzucaj baterii wraz z niesortowanymi odpadami miejskimi.



Odpady wyrobów elektrycznych nie powinny być wyrzucane razem z odpadami gospodarstwa domowego. Należy korzystać z recyklingu, jeśli istnieje odpowiednia infrastruktura. Porady dotyczące recyklingu można uzyskać u władz lokalnych lub sprzedawcy detalicznego.

LISTA KOMPONENTÓW

1. UCHWYT NA NARZĘDZIA
2. STEROWANIE KIERUNKIEM OBROTÓW DO PRZODU/DO TYŁU
3. WŁĄCZNIK/WYŁĄCZNIK
4. UCHWYT
5. 3 STOPNIOWA PRĘDKOŚĆ NA PRZYCISKU
6. WIATŁO LED
7. ZATRZASK POJEMNIKA BATERYJNEGO*
8. KONTROLKI WSKAŹNIKOWE AKUMULATORA*
9. HACZYK NA PASEK
10. AKUMULATOR*

* Nie wszystkie pokazane na ilustracji akcesoria są dostarczane standardowo.

TECHNICZNE DANE

Oznaczenie typu DX73 DX73B (73 - oznaczenie maszyny, przedstawiciel klucza udarowego)

	DX73	DX73B
Napięcie	18V \approx	
Prędkość bez obciążenia	0-900/1100/1800/min	
Współczynnik uderzenia	0-1000/1600/2400 bpm	
Rozmiar uchwytu	3/4" (19 mm)	
Maks. moment dokręcania	700Nm/1000Nm/1700Nm	
Maks. moment rozruchowy	800Nm/1100Nm/2100Nm	
Pojemność baterii (DXB4)	4.0 Ah	/
Wejście ładowarki (DXC4)	100-240V~50/60 Hz, 95W	/
Wyjście ładowarki (DXC4)	20V \approx 4A	/
Klasa ochrony ładowarki	<input type="checkbox"/> /II	/
Ciężar maszyny	4.36kg	3.3kg

INFORMACJE O HAŁASIE

Ważone ciśnienie akustyczne	L_{pA} : 86 dB (A)
K_{pA} =	3 dB(A)
Ważona moc akustyczna	L_{wA} : 97 dB (A)
K_{wA} =	3 dB(A)
Używać ochrony słuchu  .	

INFORMACJE DOTYCZĄCE DRGAŃ

Łączna wartość drgań (suma wektora triax) określona według normy EN 62841:

Wartość przenoszenia wibracji: a_h : 10,046 m/s²

Niepewność K = 1,5 m/s²

Deklarowana wartość całkowita drgań oraz deklarowanych wartości emisji hałasu zostały zmierzone zgodnie ze standardową metodą wykonywania badań i mogą być stosowane do porównywania właściwości różnych urządzeń.

Deklarowana wartość całkowita drgań i zadeklarowana wartość emisji hałasu może być zastosowana również do wstępnej oceny zagrożenia.



OSTRZEŻENIE: Wibracje oraz emisja hałasu podczas rzeczywistego użytkowania elektronarzędzia może się różnić od podanej wartości, w zależności od sposobu używania urządzenia, przede wszystkim od typu obrabianego materiału i możliwości korzystania z urządzenia:

Jak używane jest narzędzie oraz, czy materiał jest cięty czy wiercony.

Czy narzędzie jest w dobrym stanie i czy jest prawidłowo konserwowane.

Czy używane są prawidłowe akcesoria narzędzia i czy narzędzie jest właściwie naostrzone oraz w dobrym stanie.

Czy zastosowano elementy poprawiające przyleganie uchwytów oraz elementy do wyeliminowania wszelkich drgań i hałasu urządzenia.

Oraz, czy narzędzie jest używane zgodnie z przeznaczeniem i według instrukcji.

Nieprawidłowe prowadzenie tego narzędzia może spowodować syndrom wibracji rąk.



OSTRZEŻENIE: W szczególności, oszacowanie poziomu ekspozycji w rzeczywistych warunkach używania powinno brać także pod uwagę wszystkie elementy cyklu działania, takie jak czasy wyłączenia narzędzia i czas bezczynności, ale nie rzeczywście wykonywaną pracę. Może to znacznie zmniejszyć poziom ekspozycji w całym okresie pracy.

Pomaga zminimalizować ryzyko występowania drgań i podwyższonego poziomu hałasu.

Należy ZAWSZE używać ostrych dłut, wiertel i ostrzy.

Narzędzie należy konserwować z godnie z instrukcjami i prawidłowo smarować (w odpowiednich miejscach).

Jeżeli urządzenie będzie stosowane regularnie zaleca się wyposażyć urządzenie w wyposażenie eliminujące wibracje i hałas.

Należy zaplanować harmonogram pracy w celu rozłożenia używania narzędzi wytwarzających wysoki poziom drgań na kilka dni.

AKCESORIA

	DX73	DX73B
Riem clip	1	1
Batterijpakket (DXB4)	2	/
Oplader (DXC4)	1	/

Zalecamy zakup akcesoriów w sklepie, w którym sprzedawane są narzędzia. Aby uzyskać więcej informacji, zobacz pakiet akcesoriów. Personel sklepu może ci pomóc i doradzić.

OPERACYJNY INSTRUKCJE



UWAGA: Przed użyciem narzędzia przeczytaj uważnie instrukcję obsługi.

MOŻLIWE UŻYCIĘ

To narzędzie jest przeznaczone do mocowania i luzowania śrub, nakrętek i różnych gwintowanych elementów mocujących. To narzędzie nie jest przeznaczone do użytku jako wiertarka.

PRZED URUCHOMIENIEM

1. NAŁADOWAĆ AKUMULATOR

2. SPRAWDZIĆ STAN NAŁADOWANIA AKUMULATORA

5. Kontrolki LED pokazują stan naładowania akumulatora. Przed uruchomieniem lub po użyciu nacisnąć przycisk obok kontrolki, aby sprawdzić stan naładowania baterii.

PRZED WŁOŻENIEM OPERACJA

1. SPRAWDZANIE STANU AKUMULATORA (PATRZ RYS. A)

O stanie naładowania baterii informuje 5 diod LED. Przed uruchomieniem lub po użyciu, należy nacisnąć przycisk obok kontrolki, aby sprawdzić stan akumulatora.

OBSŁUGA

1. BLOKADA PRZEŁĄCZNIKA (PATRZ RYS. B)

Włącznik/wyłącznik można zablokować w pozycji OFF (WYŁ.). Pomaga to zmniejszyć możliwość przypadkowego uruchomienia, gdy narzędzie nie jest używane. Aby zablokować włącznik/wyłącznik, należy ustawić kierunek obrotów do przodu i do tyłu w położeniu środkowym.

2. STEROWANIE DO PRZODU I DO TYŁU (PATRZ RYS. C1)

Obrót do przodu: przesunąć dźwignię obrotów do przodu/ do tyłu w lewo (wiertło jest skierowane od Ciebie). Służy do wiercenia i wkręcania śrub. Odwrotny obrót: przesunąć dźwignię obrotów do przodu/ do tyłu w prawo (wiertło jest skierowane od Ciebie). Służy do wykrcania śrub lub zwalniania zakleszczonego wiertła.



OSTRZEŻENIE: Nigdy nie zmieniać kierunku obrotów, gdy narzędzie się obraca, należy poczekać, aż się zatrzyma. Przesunięcie podczas obracania uchwytu może spowodować uszkodzenie narzędzia.

3. WŁĄCZNIK/WYŁĄCZNIK (PATRZ RYS. C2)

Nacisnąć włącznik/wyłącznik, aby rozpocząć pracę, i zwolnić go, aby zatrzymać narzędzie. Włącznik/wyłącznik jest wyposażony w funkcję hamulca, która zatrzymuje uchwyt wiertarski natychmiast po szybkim zwolnieniu przełącznika. Jest to również przełącznik o zmiennej prędkości, który zapewnia wyższą prędkość i moment obrotowy przy zwiększonym ciśnieniu spustu. Prędkość jest kontrolowana przez wielkość wciśnięcia spustu przełącznika.



OSTRZEŻENIE: Nie należy pracować przez długi czas z niską prędkością, ponieważ wewnątrz będzie wytwarzane nadmierne ciepło.

4. PRZYCIISK PRZEŁĄCZNIKA 3 PRĘDKOŚCI/ CZĘSTOTLIWOŚCI UDERZEŃ (PATRZ RYS. D)

Klucz ma 3 prędkości do wyboru. Nacisnąć przycisk 3-stopniowego wyboru prędkości, aby wybrać pożądaną prędkość. Wybierz niską prędkość, prawe światło zapali się na zielono. Wybierz środkową prędkość, środkowe światło zapali się na zielono. Wybierz wysoką prędkość, lewe światło zapali się na zielono

Tryb aplikacji (Wyświetlany na panelu)	Maksymalna szybkość uderu	Cel	Przykład zastosowania
	2400 bpm	Dokręcanie z maksymalną siłą i prędkością	Montaż stalowych ram.
	1600 bpm	Dokręcanie z mniejszą siłą i prędkością niż w trybie Max (łatwiejsze do kontrolowania niż w trybie Max)	Montaż lub demontaż rusztowań i konstrukcji ramowych.
	1000 bpm	Dokręcanie z mniejszą siłą w celu uniknięcia zerwania gwintu śruby.	Montaż mebli.

5. UŻYWANIE DIODY LED (PATRZ RYS. E)

Aby włączyć światło, należy nacisnąć przycisk włącz/wyłącz i upewnić się, że przełącznik obrotów do przodu/ do tyłu znajduje się w pozycji prawo/lewo. Po zwolnieniu włącznika/wyłącznika oświetlenie zgaśnie. Oświetlenie LED zwiększa widoczność - doskonale sprawdza się w ciemnych lub zamkniętych obszarach.



CAUTION: Nie patrz w światło ani nie patrz bezpośrednio na źródło światła. Pociągnij za spust przełącznika, aby zapalić lampkę LED. Lampka LED świeci się, gdy spust przełącznika jest naciśnięty. Lampka gaśnie automatycznie po 10-15 sekundach od zwolnienia spustu przełącznika.

6. KLIPS DO PASKA (PATRZ RYS. F, G)

Przyczepić klips do paska za pomocą śruby, znajdującej się w plastikowym woreczku. Klips do paska można zaczepić na pasku lub kieszeni, itp.

7. OCHRONA PRZED PRZEŁADOWANIEM

Po przeciążeniu silnik zatrzymuje. Natychmiast zwolnij ładunek urządzenia i pozwól mu ostygnąć. Maksymalna prędkość bez obciążenia 30 sekund

8. OCHRONA PRZED PRZEŁADUNKIEM ZALEŻNA OD TEMPERATURY

Przy stosowaniu zgodnie z przeznaczeniem elektronarzędzia

nie są przeciążone. Gdy obciążenie jest zbyt wysokie lub przekracza dopuszczalną temperaturę akumulatora wynoszącą 75 °C, elektroniczny system sterowania wyłączy urządzenie, dopóki temperatura nie osiągnie ponownie optymalnego zakresu temperatur.

ROZWIĄZYWANIE PROBLEMÓW

1. PRZYCZYNY RÓŻNYCH CZASÓW ROBOCZYCH AKUMULATORÓW

Problemy z ładowaniem opisane powyżej oraz długa przerwa w użytkowaniu akumulatorów spowodują skrócenie czasu pracy akumulatorów. Można to naprawić po kilku cyklach ładowania i rozładowywania, ładując wiertarkę i używając jej do pracy. Ciężkie warunki pracy, takie jak duże wkrety wkręcane w twarde drewno, spowodują szybsze wyczerpywanie się akumulatorów niż podczas pracy w lżejszych warunkach. Nie należy ładować akumulatorów temperaturze poniżej 0°C oraz powyżej 40°C, gdyż zmniejszy to wydajność.

2. DLACZEGO WIERTARKA NIE WŁĄCZA SIĘ PO WCIŚNIĘCIU WŁĄCZNIKA?

Przełącznik kierunku obrotów, znajdujący się u góry spustu, ustawiony jest w pozycji blokowania. Odblokować przełącznik kierunku obrotów umieszczając go w żądanej pozycji obrotów. Po naciśnięciu spustu wiertarka uruchomi się.

KONSERWACJA

Przed przystąpieniem do jakiegokolwiek regulacji, serwisowania lub konserwacji należy wyjąć akumulator.

Narzędzie to nie wymaga żadnego dodatkowego smarowania czy konserwacji.

W narzędziu nie ma żadnych części, które wymagałyby serwisowania przez użytkownika. Nigdy nie należy używać wody czy środków czyszczących do czyszczenia narzędzia z napędem elektrycznym. Czyścić suchą szmatką. Zawsze należy przechowywać narzędzie w suchym miejscu. Utrzymywać w czystości otwory wentylacyjne silnika. Utrzymywać wszystkie urządzenia sterujące w czystości. W otworach wentylacyjnych mogą pojawiać się iskry, jest to normalne i nie spowoduje uszkodzenia narzędzia.

Zalecenia dla narzędzi akumulatorowych

Zakres temperatury roboczej i przechowywania narzędzi oraz akumulatora wynosi 0°C-45°C.

Zalecany zakres temperatury ładowania dla układu ładowania wynosi 0°C-40°C.

OCHRONA ŚRODOWISKA



Odpady wyrobów elektrycznych nie powinny być wyrzucane razem z odpadami gospodarstwa domowego. Należy korzystać z recyklingu, jeśli istnieje odpowiednia infrastruktura. Porady dotyczące recyklingu można uzyskać u władz lokalnych lub sprzedawcy detalicznego.

DEKLARACJA ZGODNOŚCI

My,
POSITEC Germany GmbH
Postfach 32 02 16, 50796 Cologne, Germany

deklarujemy, że produkt,
Opis **Bezprzewodowy klucz udarowy**
Typ **DX73 DX73B (73 - oznaczenie maszyny, przedstawiciel klucza udarowego)**
Funkcja **Dokręcanie i luzowanie śrub, nakrętek**

jest zgodny z następującymi dyrektywami:

2006/42/EC,
2011/65/EU&(EU)2015/863,
2014/30/EU

Normy są zgodne z:

EN IEC 55014-1,
EN IEC 55014-2,
EN 62841-1,
EN 62841-2-2
EN IEC 63000

Osoba upoważniona do kompilacji pliku technicznego,

Nazwa: Marcel Filz
Adres: Positec Germany GmbH
Postfach 32 02 16, 50796 Cologne,
Germany



2023/05/25

Allen Ding

Zastępca głównego inżyniera, testowanie i certyfikacja

Positec Technology (China) Co., Ltd

18, Dongwang Road, Suzhou Industrial

Park, Jiangsu 215123, P. R. China

ОРИГИНАЛНИ ИНСТРУКЦИИ БЕЗОПАСНОСТ НА ПРОДУКТА ОБЩИ ПРЕДУПРЕЖДЕНИЯ ЗА БЕЗОПАСНОСТ ЗА ЕЛЕКТРОИНСТРУМЕНТИ



ПРЕДУПРЕЖДЕНИЕ Прочетете всички предупреждения за безопасност, инструкции, илюстрации и спецификации, предоставени с този електроинструмент. Неспазването на всички посочени инструкции може да доведе до токов удар, пожар и/или сериозно нараняване.

Запазете всички предупреждения и инструкции за бъдеща справка.

Терминът „електроинструмент“ в предупрежденията се отнася за вашите електроинструменти, захранвани от мрежата (с кабел) или за електроинструментите, работещи с батерия (без кабел).

1) БЕЗОПАСНОСТ НА РАБОТНОТО МЯСТО

- a) **Поддържайте работното място чисто и добре осветено.** Разхвърляните или тъмни места предизвикват инциденти.
- b) **Не работете с електроинструменти в експлозивни атмосфери, като например при наличие на запалими течности, газове или прах.** Електроинструментите произвеждат искри, които могат да запалят прах или изпарения.
- c) **Децата и наблюдателите трябва да стоят настрана, докато работите с електроинструмента.** Разсейването може да доведе до загуба на контрол.

2) ЕЛЕКТРИЧЕСКА БЕЗОПАСНОСТ

- a) **Щепселите на електроинструментите трябва да съответстват на контактите. Никога не модифицирайте щепсела по никакъв начин. Не използвайте никакви адаптерни щепсели със заземени електроинструменти. Немодифицираните щепсели и подходящите контакти ще намалят риска от токов удар.**
- b) **Избягвайте контакт на тялото със заземени повърхности, като тръби, радиатори, кухненски печки и хладилници.** Съществува повишен риск от токов удар, ако тялото ви бъде заземено.
- c) **Не излагайте електроинструментите на дъжд или влажни условия.** Водата, навлязла в електроинструмента, ще увеличи риска от токов удар.
- d) **Не повреждайте кабела. Никога не използвайте кабела, за да носите, дърпате или изключвате електроинструмента. Дръжте кабела далеч от топлина, масло, остри ръбове или движещи се части.** Повредените или заплетени кабели повишават

риска от токов удар.

- e) **Когато работите с електроинструмент на открито, използвайте удължителен кабел, подходящ за употреба на открито.** Употребата на кабел, подходящ за употреба на открито, намалява риска от токов удар.
- f) **Ако е наложително да работите с електроинструмента във влажно място, използвайте защитено захранване с дефектнотокова защита (ДТЗ).** Използването на ДТЗ намалява риска от токов удар.

3) ЛИЧНА БЕЗОПАСНОСТ

- a) **Бъдете нащрек, внимавайте какво правите и използвайте здравия си разум, когато работите с електроинструмент. Не използвайте електроинструмент, когато сте изморени или под влияние на наркотици, алкохол или лекарства.** Момент невнимание при работа с електроинструмент може да доведе до сериозни наранявания.
- b) **Използвайте лични предпазни средства. Винаги носете защитни очила.** Предпазните средства като прахова маска, предпазни обувки против тързале, каска или антифони, използвани за подходящите условия, ще намалят нараняванията.
- c) **Предотвратяване на неволно стартиране.** Уверете се, че превключвателят е в позиция изкл. (off), преди свързване към източник на захранване и/или батериен пакет, вземане или носене на инструмента. Носенето на електроинструменти с пръст върху превключвателя или енергизирането им при натиснат превключвател може да доведе до злополуки.
- d) **Отстранете всеки регулиращ ключ или гаечен ключ преди да включите инструмента.** Гаечен ключ или друг ключ, прикрепен към въртяща се част на електроинструмента, може да доведе до наранявания.
- e) **Не дръжте инструмента твърде далече. Непрекъснато спазвайте подходящо положение и баланс.** Това спомага за по-доброто управление на електроинструмента в непредвидени ситуации.
- f) **Носете подходящо облекло. Не носете широки дрехи или бижута. Дръжте косата и дрехите си далеч от движещите се части.** Широките дрехи, бижута или дългата коса могат да бъдат захванати от движещите се части.
- g) **Ако са осигурени устройства за свързване на уреди за извличане и събиране на прах, уверете се, че те са свързани и се използват правилно.** Използването на прахоуловители може да намали опасностите, свързани с праха.
- h) **Не позволявайте познаването, придобито от честата употреба на инструменти, да ви позволи да изгубите бдителността си и да игнорирате принципите за безопасност на инструментите.** Небрежно действие може да причини тежки наранявания в рамките на части от секундата.

4) ИЗПОЛЗВАНЕ И ГРИЖА ЗА ЕЛЕКТРОИНСТРУМЕНТА

a) Не претоварвайте електроинструмента.

Използвайте правилния електроинструмент за вашите нужди.

Правилният електроинструмент ще свърши работата по-добре и по-безопасно при скоростта, за която е проектиран.

b) Не използвайте електроинструмента, ако преключвателят не го включва и изключва. Всеки електроинструмент, който не може да се управлява с преключвателя, е опасен и трябва да бъде ремонтиран.

c) Изключете щепсела от източника на захранване и / или извадете батерийния пакет, ако се разглобява, от електроинструмента, преди да направите каквито и да е настройки, да смените аксесоарите или да съхранявате електроинструментите. Подобни превантивни предпазни мерки намаляват риска от включване на електроинструмента по невнимание.

d) Съхранявайте електроинструментите на място, недостъпно за деца, и не позволявайте на лица, които не са запознати с електроинструмента или с тези инструкции, да работят с електроинструмента. Електроинструментите са опасни в ръцете на необучени потребители.

e) Грижете се за електроинструментите и аксесоарите. Проверявайте за неправилно подравняване или свързване на движещите се части, счупване на части и всякакви други състояния, които могат да повлияят на работата на електроинструмента. При повреда, ремонтирайте инструмента преди употреба. Много злополуки са причинени от лошо поддържани електроинструменти.

f) Поддържайте режещите инструменти остри и чисти. Правилно поддържаните режещи инструменти с остри режещи ръбове е по-малко вероятно да засечат при работа и са по-лесни за управление.

g) Използвайте електроинструментите, аксесоарите и резците според настоящите инструкции, като отчитате условията на работа и работата, която ще се извършва. Употребата на електроинструмента за операции, различни от тези, за които е предназначен, може да доведе до опасни ситуации.

h) Пазете дръжките и захващащите повърхности сухи, чисти и без следи от масло и смазка. Хлъзгавите дръжки и захващащи повърхности не позволяват безопасна работа и контрол на инструмента при неочаквани ситуации.

5) ИЗПОЛЗВАНЕ И ГРИЖА ЗА БАТЕРИЯТА

a) Зареждайте само със зарядното устройство, посочено от производителя. Зарядно устройство, което е подходящо за един вид батерийен пакет, може да създаде риск от пожар, когато се използва с друг батерийен пакет.

b) Използвайте електроинструментите само

с батерийния пакет, проектиран за тях.

Употребата на всякакви други батерийни пакети може да създаде риск от нараняване и огън.

c) Когато батерийният пакет не се използва, го съхранявайте далече от други метални предмети, като кламери, монети, ключове, гвоздеи, отвертки или други малки метални предмети, които биха могли да направят връзка между двете клеми. Съхраняването на клемите на батерията може да предизвика експлозия или пожар.

d) При неправилна експлоатация е възможно от батерията да изтече течност; избягвайте контакт. Ако случайно възникне контакт, изплакнете с вода. Ако течността влезе в досег с очите, потърсете допълнителна медицинска помощ. Течността, изтекла от батерията, може да причини дразнене или изгаряния.

e) Не използвайте батерийен пакет или инструмент, който е повреден или модифициран. Повредените или модифицирани батерии могат да проявят непредвидимо поведение, което да доведе до пожар, експлозия или риск от нараняване.

f) Не излагайте батерийния пакет или инструмент на огън или прекомерна температура. Излагането на огън или температура над 130 °C може да причини експлозия.

g) Следвайте всички инструкции за зареждане и не зареждайте батерията или инструмента извън температурния диапазон, посочен в инструкциите. Неправилното зареждане или зареждане при температури извън посочения диапазон може да повреди батерията и да увеличи риска от пожар.

6) ОБСЛУЖВАНЕ

a) Вашят електроинструмент трябва да се обслужва от квалифицирано лице, което използва само оригинални резервни части. Това ще гарантира запазеността на безопасността на електроинструмента.

b) Никога не обслужвайте повредени батерийни пакети. Обслужването на батерийните пакети трябва да се извършва само от производителя или оторизирани доставчици на услуги.

ПРЕДУПРЕЖДЕНИЕ ЗА БЕЗОПАСНОСТ НА ОТВЕРТКАТА

1. Дръжте електрическия инструмент за изолираните повърхности за захващане, когато извършвате операция, при която закрепващият инструмент може да се докосне до скрити кабели. Закрепващ инструмент, който контактува с проводник "под напрежение", може предаде "напрежението" на откритите метални части на електроинструмента и да причини токов удар на оператора.

ПРЕДУПРЕЖДЕНИЯ ЗА БЕЗОПАСНОСТ ЗА БАТЕРИЙНИЯ ПАКЕТ

- a) **Не демонтирайте, не отваряйте и не разкъсвайте батерийния пакет.**
- b) **Не свързвайте батерийния пакет на късо. Не съхранявайте батерийните пакети небрежно в кутия или чекмедже, където могат да се свържат накъсо помежду си или да се свържат накъсо с проводими материали.** *Когато батерийният пакет не се използва, го съхранявайте далеч от други метални предмети, като кламери, монети, ключове, пирони, винтове или други малки метални предмети, които могат да направят връзка между двете клемми. Свързването на клемите на батерията може да предизвика експлозия или пожар.*
- c) **Не излагайте батерийния пакет на топлина или огън. Избягвайте съхранение под пряка слънчева светлина.**
- d) **Не излагайте батерийния пакет на механични удари.**
- e) **В случай на протичане на батерията, не позволявайте течността да влезе в контакт с кожата или очите. Ако това се случи, изплакнете засегнатата област обилно с вода и потърсете медицинска помощ.**
- f) **Пазете батерийния пакет чист и сух.**
- g) **Ако клемите на батерийния пакет бъдат замърсени, ги почистете с чиста суха кърпа.**
- h) **Батерийният пакет трябва да бъде зареден преди употреба. Винаги правете справка с тази инструкция и прилагайте правилната процедура за зареждане.**
- i) **Не зареждайте батерийния пакет, когато няма да се използва.**
- j) **След продължителни периоди на съхранение може да се наложи да заредите и разреждате батерийния пакет няколко пъти, за да постигнете оптимални резултати.**
- k) **Зареждайте само със зарядното устройство, посочено от Cat®. Не използвайте зарядно, различно от предоставеното за употреба с оборудването.**
- l) **Не използвайте батериен пакет, който не е проектиран за използване с оборудването.**
- m) **Съхранявайте батерийния пакет далеч от достъпа на деца.**
- n) **Запазете оригиналната литература за продукта за бъдещи справки.**
- o) **Извадете батерията от оборудването, когато не го използвате.**
- p) **Изхвърляйте според изискванията.**
- q) **Не смесвайте батерии от различни производители, капацитет, размер или вид в едно и също устройство.**
- r) **Дръжте батерията далеч от микровълни и високо налягане.**

СИМВОЛИ



За да се намали риска от нараняване, потребителят трябва да прочете ръководството с инструкции



Предупреждение



Носете защитни очила



Носете антифони



Носете прахова маска



Литиево-йонна батерия Този продукт е маркиран със символ, означаващ „разделно събиране“ за всички батерийни пакети и батерии. Той ще бъде рециклиран или разглобен, за да се намали въздействието върху околната среда. Батерийните пакети могат да бъдат опасни за околната среда и за човешкото здраве, тъй като те съдържат опасни вещества



Не изгаряйте



Батериите могат да попаднат в кръговрата на водата, ако бъдат изхвърлени неправилно, което може да бъде опасно за екосистемата. Не изхвърляйте отработени батерии като несортиран битов отпадък.



Излезлите от употреба електрически продукти не бива да бъдат изхвърляни заедно с битовите отпадъци. Моля, използвайте рециклиращи съоръжения там, където има такива. Информация за рециклирането можете да получите от местните власти или от съответния търговец на дребно.

СПИСЪК С КОМПОНЕНТИ

1. ДЪРЖАЧ ЗА ИНСТРУМЕНТИ
2. КОНТРОЛ НА ВЪРТЕНЕТО НАПРЕД И НАЗАД
3. КЛЮЧ ЗА ВКЛЮЧВАНЕ/ИЗКЛЮЧВАНЕ
4. ДРЪЖКА
5. БУТОН ЗА ПРЕВКЛЮЧВАНЕ НА 3 СКОРОСТИ/СКОРОСТ НА ИЗОБРАЖЕНИЕ
6. LED СВЕТЛИНА
7. БУТОН ЗА ОСВОБОЖДАВАНЕ НА БАТЕРИЯТА*
8. ИНДИКАТОРИ ЗА БАТЕРИЯТА*
9. ЩИПКА ЗА КОЛАН
10. БАТЕРИЕН ПАКЕТ*

* Не всички илюстрирани или описани аксесоари са включени в стандартната доставка.

ТЕХНИЧЕСКИ ДАННИ

Обозначение на типа DX73 DX73B (73 – обозначение на машината, представител на ударен гайковерт)

	DX73	DX73B
Волтаж	18V \equiv	
Скорост без натоварване	0-900/1100/1800/min	
Степен на въздействие	0-1000/1600/2400 bpm	
Размер на патронника	3/4" (19 mm)	
Макс. момент на затягане	700Nm/1000Nm/1700Nm	
Макс. момент на откъсване	800Nm/1100Nm/2100Nm	
Капацитет на батерията (DXB4)	4.0 Ah	/
Вход за зарядно устройство (DXC4)	100-240V~50/60 Hz, 95W	/
Изход за зарядно устройство (DXC4)	20V \equiv 4A	/
Клас на защита на зарядното устройство	\square /II	/
Тегло на машината	4.36kg	3.3kg

ИНФОРМАЦИЯ ЗА ШУМА

Претеглено звуково налягане	L_{pA} : 86 dB (A)
K_{pA}	3 dB(A)
Претеглена звукова мощност	L_{wA} : 97 dB (A)
K_{wA}	3 dB(A)
Носете антифони 	

ИНФОРМАЦИЯ ЗА ВИБРАЦИИТЕ

Общи стойности на вибрациите (триакс векторна сума), определени в съответствие с EN 62841:
Стойност на вибрационното излъчване: $a_n = 10,046 \text{ m/s}^2$
Несигурност $K = 1,5 \text{ m/s}^2$

Декларираната обща стойност на вибрациите и декларираната стойност на емисиите на шум са измерени в съответствие със стандартен метод за измерване и могат да бъдат използвани за сравняване на един инструмент с друг.

Декларираната обща стойност на вибрациите и декларираната емисия на шум може да се използва за предварителна оценка на експозицията.



ПРЕДУПРЕЖДЕНИЕ: Стойността на емисиите на вибрации и шум при реално използване на електроинструмента може да се различава от декларираната стойност в зависимост от начините, по които инструментът се използва, в зависимост от детайла, който се обработва, и в зависимост от следните примери и други варианти за начина на използване на инструмента:

Как се използва инструментът и материалите, които се режат или пробиват.

Добро състояние и правилна поддръжка на инструмента.

Използване на правилните аксесоари за инструмента и поддържането му остър и в добро състояние.

Стегнат захват на ръкохватките и използване на противовибрационни и противошумови аксесоари. Употреба на инструмента според дизайна му и тези инструкции.

Този инструмент може да предизвика синдром на вибрация „ръка-рамо“, ако употребата му не се управлява адекватно.



ПРЕДУПРЕЖДЕНИЕ: За да бъде точна, оценката на нивото на експозиция в реалните условия на употреба трябва също да вземе предвид всички части от работния цикъл, като например времето, през което инструментът е изключен и когато работи на празен ход без реално да извършва работа. Това може значително да намали нивото на експозиция през общия работен период.

Как да намалите риска от експозиция на вибрации и шум. Винаги използвайте остри длета, свредла и ножове.

Грижете се за инструмента според тези инструкции и го поддържайте смазан (където е приложимо).

Ако инструментът ще се използва редовно, инвестирайте в противовибрационни и противошумови аксесоари.

Планирайте работния си график, за да разпределите употребата на високовибрационни инструменти в няколко отделни дни.

АКСЕСОАРИ

	DX73	DX73B
Щипка за колан	1	1
Батерия (DXB4)	2	/
Зарядно устройство (DXC4)	1	/

Препоръчваме ви да закупите аксесоарите си от същия магазин, в който е продаден инструментът. За повече информация вижте опаковката на аксесоарите. Персоналът на магазина може да ви помогне и да ви даде съвет.

РАБОТНИ ИНСТРУКЦИИ



ЗАБЕЛЕЖКА: Преди да използвате инструмента, прочетете внимателно инструкцията за употреба.

ПРЕДНАЗНАЧЕНИЕ

Този инструмент е предназначен за закрепване и разхлабване на болтове, гайки и различни крепежни елементи с резба. Този инструмент не е предназначен за използване като бормашина.

ПРЕДИ ПУСКАНЕ В ЕКСПЛОАТАЦИЯ 1. ЗАРЕДЕТЕ АКУМУЛАТОРНИЯ БЛОК

2. ПРОВЕРКА НА СЪСТОЯНИЕТО НА АКУМУЛАТОРНАТА БАТЕРИЯ

5 Светодиодни светлини показват състоянието на заряд на батерията. Преди стартиране или след употреба натиснете бутона до светлините, за да проверите състоянието на заряд на батерията.

ПРЕДИ ПУСКАНЕ В ЕКСПЛОАТАЦИЯ

1. ЗАРЕДЕТЕ АКУМУЛАТОРНИЯ БЛОК (ВЖ. ФИГ. А)

Натиснете бутона за освобождаване на акумулаторния блок, за да го освободите и да го плъзнете извън инструмента. След презареждане го плъзнете обратно в инструмента. Простото натискане и лекият натиск ще бъдат достатъчни.

РАБОТА

1. БЛОКИРАНЕ НА ПРЕВКЛЮЧВАТЕЛЯ (ВЖ. ФИГ. В)

Превключвателят за включване/изключване може да бъде заключен в положение OFF (Изключено). Това спомага за намаляване на възможността за случайно стартиране, когато уредът не се използва. За да заключите превключвателя за включване/изключване, поставете регулатора на въртенето в централно положение.

2. УПРАВЛЕНИЕ НА ВЪРТЕНЕТО НАПРЕД И НАЗАД (ВЖ. ФИГ. С1)

Въртене напред: натиснете контрола за въртене напред/назад наляво (сверделото сочи в страни от вас). Използва се за пробиване и завинтване. Обратно въртене: натиснете контрола за въртене напред/назад надясно (сверделото сочи в страни от вас). Използва се за изваждане на винтове или освобождаване на заклещен кракрайник за пробиване.



ПРЕДУПРЕЖДЕНИЕ: Никога не променяйте посоката на въртене, докато инструментът се върти, а изчакайте да спре. Преместването по време на въртенето на патронника може да доведе до повреда на инструментата.

3. ПРЕВКЛЮЧАТЕЛ ЗА ВКЛЮЧВАНЕ/ИЗКЛЮЧВАНЕ (ВЖ. ФИГ. С2)

Натиснете превключвателя за включване/изключване, за да стартирате, и го отпуснете, за да спрете инструментата. Превключвателят за включване/изключване е снабден със спирачна функция, която спира патронника незабавно, когато бързо освободите превключвателя. Освен това той е превключвател с променлива скорост, който осигурява по-висока скорост и въртящ момент при увеличаване на натиска върху спусъка. Скоростта се контролира от степента на натискане на спусъка на превключвателя.



ПРЕДУПРЕЖДЕНИЕ: Не работете продължително време на ниска скорост, защото ще се отделя излишна вътрешна топлина.

4. БУТОН ЗА ПРЕВКЛЮЧВАНЕ НА 3 СКОРОСТИ/УДАРНА СТЕПЕН (ВЖ. ФИГ. D)

Ключът има 3 скорости/ударни степени, които можете да изберете. Натиснете бутона за превключване на 3-те скорости/ударна степен, за да изберете необходимата скорост/ударна степен. Изберете степен Ниска скорост/Ударна, десният светлинен индикатор свети в зелено. Изберете степен Средна скорост/Ударна, средният светлинен индикатор свети в зелено. Изберете степен Висока скорост/Ударна, левият светлинен индикатор свети в зелено.

Режим на приложение (Показва се на панела)	Максимална ударна степен	Цел	Пример за приложение
	2400 bpm	Затягане с максимална сила и скорост.	Сглобяване на стоманени рамки.
	1600 bpm	Затягане с по-малка сила и скорост в сравнение с режим Max (по-лесен за управление от режим Max).	Сглобяване или разглобяване на скелета и метални конструкции.

	1000 bpm	Затягайте с по-малка сила, за да избегнете скъсване на резбата.	Сглобяване на мебели.
--	----------	---	-----------------------

5. ИЗПОЛЗВАНЕ НА РАБОТНОТ ОСВЕТОДИОДНО ОСВЕТЛЕНИЕ (ВЖ. ФИГ. E)

За да включите осветлението, натиснете превключвателя за включване/изключване и се уверете, че контролът на въртенето напред/назад е в положение дясно/ляво. Когато освободите превключвателя за включване/изключване, осветлението ще се изключи. Светодиодното осветление увеличава видимостта – чудесно за тъмни или затворени помещения.



ВНИМАНИЕ: Не гледайте в светлината или директно в източника на светлина. Натиснете спусъка на превключвателя, за да светне LED осветлението. Светодиодното работно осветление продължава да свети, докато спусъкът на превключвателя е натиснат. Светлината автоматично изгасва 10–15 секунди след освобождаването на спусъка.

6. ЩИПКА ЗА КОЛАН (ВЖ. ФИГ. F, G)

Завийте щипката за колан към инструментата с винта, предоставен в найлоновата торбичка. Щипката за колан може да бъде закачена на колана или на джоба ви и т.н.

7. ЗАЩИТА ОТ ПРЕТОВАРВАНЕ

При претоварване двигателят спира. Незабавно намалете натоварването на машината и оставете да се охлади за около 30 секунди при най-високата скорост на празен ход.

8. ТЕМПЕРАТУРНО ЗАВИСИМА ЗАЩИТА ОТ ПРЕТОВАРВАНЕ

При използване по предназначение електронинструментът не може да бъде подложен на претоварване. Когато натоварването е твърде голямо или допустимата температура на акумулатора от 75 °C е надвишена, електронното управление изключва електрическия инструмент, докато температурата отново не се окаже в оптималния температурен диапазон.

ОТСТРАНЯВАНЕ НА ПРОБЛЕМИ

1. ПРИЧИНИ ЗА РАЗЛИЧНОТО ВРЕМЕ ЗА РАБОТА НА АКУМУЛАТОРНИЯ БЛОК

Проблемите с времето за зареждане и неизползването на акумулаторния блок за по-дълго време ще намалят времето за работа на акумулаторния блок. Това може да се коригира след няколко операции по зареждане и разреждане чрез зареждане и работа с винтовата. Тежките натоварвания, като при големи винтове в твърдо дърво, ще изразходват енергията на акумулаторния блок по-бързо, отколкото при по-леки натоварвания. Не зареждайте акумулаторния блок при температура под 0 °C и над 40 °C, тъй като това ще се

отрази на работата.

2. ЗАЩО УДАРНИЯТ ВИНТОВЕРТ НЕ СЕ ВКЛЮЧВА ПРИ НАТИСКАНЕ НА ПРЕВКЛЮЧВАТЕЛЯ?

Управлението на въртенето напред/назад, което се намира в горната част на спусъка, е заключено. Отключете регулатора за въртене напред/назад, като го поставите в желаната позиция за въртене. Натиснете спусъка и ударният винтоверт ще започне да се върти.

ПОДДРЪЖКА

Преди да пристъпите към каквото и да било регулиране, обслужване или поддръжка, първо извадете батерийния пакет от инструмента.

Вашият електроинструмент не се нуждае от допълнително смазване или поддръжка. Вашият електроинструмент не съдържа никакви детайли, които да се обслужват от потребителя. Никога не използвайте вода или химически препарати за почистване на електроинструмента. Почиствайте го със суха кърпа. Винаги съхранявайте вашия електроинструмент на сухо място. Поддържайте вентилационните отвори на двигателя чисти. Поддържайте всички бутони за управление чисти от прах. От време на време може да виждате искри през вентилационните отвори. Това е нормално и няма да повреди вашия електроинструмент.

ЗА ИНСТРУМЕНТИ С БАТЕРИИ

Диапазонът на околната температура за употреба и съхранението на инструмента и батерията е 0 °C-45 °C.

Препоръчителният температурен диапазон на околната среда за зареждащата система по време на зареждане е 0 °C-40 °C.

ОПАЗВАНЕ НА ОКОЛНАТА СРЕДА

 Излезлите от употреба електрически продукти не бива да бъдат изхвърляни заедно с битовите отпадъци. Моля, рециклирайте, където съществуват съоръжения. Информация за рециклирането можете да получите от местните власти или от съответния търговец на дребно.

ДЕКЛАРАЦИЯ ЗА СЪОТВЕТСТВИЕ

Ние,
Positec Germany GmbH
Postfach 32 02 16, 50796 Cologne, Germany

Декларираме, че продуктът
Описание **Ударен акумулаторен винтоверт**
Тип **DX73 DX73V (73- обозначение на машината, представител на ударен гайковерт)**
Функция **атягане и разхлабване на винтове, гайки**

Отговаря на следните Директиви:

2006/42/EC,
2014/30/EU,
2011/65/EU&(EU)2015/863

както и на стандартите:

EN IEC 55014-1,
EN IEC 55014-2,
EN 62841-1,
EN 62841-2-2
EN IEC 63000

Лице, оторизирано да изготвя техническото досие,

Име: Marcel Filz
Адрес: Positec Germany GmbH
Postfach 32 02 16, 50796 Cologne, Germany

BG



2023/05/25

Allen Ding

Заместник-главен инженер, отговарящ за тестването и сертифицирането
Positec Technology (China) Co., Ltd
18, Dongwang Road, Suzhou Industrial Park, Jiangsu 215123, P. R. China

EREDETI HASZNÁLATI UTASÍTÁS TERMÉKBIZTONSÁG ELEKTROMOS KÉZISZERSZÁMOK BIZTONSÁGOS HASZNÁLATÁVAL KAPCSOLATOS ÁLTALÁNOS FIGYELMEZTETÉSEK



FIGYELEM: Olvassa el az összes, ehhez az elektromos kéziszerszámmal szemmel ellátott biztonsági figyelmeztetést, utasítást és részletes ismertetést, illetve tekintse meg az ábrákat. Az alább felsorolt utasítások bármelyikének figyelmen kívül hagyása áramütést, tüzet és/vagy súlyos testi sérüléseket eredményezhet.

Őrizzen meg minden figyelmeztetést és utasítást, a jövőben szüksége lehet ezekre. A figyelmeztetéseken használatos "elektromos kéziszerszám" kifejezés az ön hálózatról üzemeltetett (vezetékes) elektromos kéziszerszámára vagy akkumulátoros (vezeték nélküli) elektromos kéziszerszámára vonatkozik.

1) A MUNKATERÜLET BIZTONSÁGA

- A munkaterületet tartsa tisztán és jól megvilágítva.** A zsúfolt vagy sötét munkaterület balesetveszélyhez vezethet.
- Ne üzemeltessen elektromos kéziszerszámot robbanékony légkörben, például gyúlékony folyadékok, gázok vagy por jelenléte mellett.** Az elektromos kéziszerszámok használata során szikrák keletkeznek, amelyek hatására a por vagy gáz gyúlladhat.
- Elektromos kéziszerszámok működtetése közben tartsa távol a gyermekeket és bármérszokókat.** A figyelem elterelése kontrollvesztést eredményezhet.

2) ELEKTROMOS BIZTONSÁG

- Az elektromos kéziszerszámok dugójának illeszkednie kell a dugaljba. Soha, semmilyen módon ne módosítsa a dugót. Földelt elektromos kéziszerszámokkal ne használjon adaptert.** Ha nem módosított dugókat és megfelelő dugaljat használ, azzal csökkentheti az áramütés kockázatát.
- Ne érintse meg a földelt felületeket, például csöveket, radiátorokat, tűzhelyeket vagy hűtőszekrényeket.** Ha a test földelt, nagyobb az áramütés kockázata.
- Ne tegye ki esőnek vagy nedves körülményeknek az elektromos kéziszerszámokat.** Ha egy elektromos kéziszerszámra víz kerül, megnövekszik az áramütés kockázata.
- Vigyázzon a szerszám kábelére. Soha ne hordozza, húzogassa vagy húzza ki az áramból az elektromos kéziszerszámot**

a kábelnél fogva. A kábelt tartsa távol a hőtől, olajtól, éles peremektől vagy mozgó részekről. A sérült vagy összegubancolódott kábel növeli az áramütés kockázatát.

- Ha az elektromos kéziszerszámot szabadtérben üzemelteti, használjon külső használatra alkalmas hosszabbítót.** A külső használatra alkalmas kábel használatával csökken az áramütés kockázata.
- Ha elkerülhetetlen, hogy az elektromos kéziszerszámot nedves helyen működtesse, használjon maradékáram-működtetési megszakító (RCD) védelemmel rendelkező áramforrást.** A maradékáram-működtetési megszakító használata csökkenti az áramütés kockázatát.

3) SZEMÉLYI BIZTONSÁG

- Az elektromos kéziszerszám működtetése közben maradjon éber, figyeljen arra, amit csinál, és használja a józan eszét. Ne működtesse az elektromos kéziszerszámot, ha fáradt, illetve gyógyszerek, alkohol vagy drogok hatása alatt áll.** Egy pillanatnyi figyelmetlenség az elektromos kéziszerszámok működtetése közben súlyos sérülésekhez vezethet.
- Használjon személyi védőfelszereléseket. Mindig használjon szemvédelmet.** A személyi védőfelszerelés, például pormaszk, csúszásmentes biztonsági lábbeli, védősisak vagy szükség esetén hallásvédelem használatával csökkenthető a személyi sérülések kockázata.
- Kerülje el, hogy a szerszám véletlenül működésbe lépjen. Mielőtt az elektromos kéziszerszámot áramhoz csatlakoztatná, behelyezné az akkumulátort, felvenné vagy vinné a szerszámot ellenőrizze, hogy a kapcsoló "ki" helyzetbe legyen állítva.** Ha a szerszám hordozásakor ujját a kapcsolón tartja, vagy áram alá helyezi a bekapcsolt készüléket, az balesetekhez vezethet.
- Mielőtt az elektromos kéziszerszámot bekapcsolná, távolítsa el róla minden állítókulcsot.** Ha az elektromos kéziszerszám forgórészein állítókulcs marad, az személyi sérüléshez vezethet.
- Ne próbáljon túl messzire nyúlni. Mindig vigyázzon, hogy stabilan álljon, és őrizze meg egyensúlyát.** Ez segít, hogy váratlan helyzetekben uralja az elektromos kéziszerszámot.
- Viseljen megfelelő öltözetet. Ne viseljen bő ruházatot vagy hosszú ékszert. Haját, ruházatát és kesztyűjét tartsa a mozgó alkatrészekről távol.** A bő ruházatot, hosszú ékszert vagy hosszú hajat bekapathatják a mozgó elemek.
- Ha a szerszámhoz porszívó vagy gyűjtő is csatlakoztatható, gondoskodjon ezek megfelelő csatlakoztatásáról és használatáról.** A porgyűjtő használatával csökkenthetőek a porral kapcsolatos kockázatok.
- Ne hagyja, hogy a szerszám gyakori használatra túl elbizakodottá tegye, és hogy ezáltal figyelmen kívül hagyja a szerszám biztonsági követelményeit.** A másodperc töredéke is elég ahhoz, hogy egy figyelmen kívül hagyott súlyos sérüléshez vezessen.

4) AZ ELEKTROMOS KÉZISZERSZÁM HASZNÁLATA ÉS KARBANTARTÁSA

- a) Ne erőltesse az elektromos kéziszerszámot. Mindig megfelelő elektromos kéziszerszámot használjon. *Ha a megfelelő elektromos kéziszerszámot használja, azzal a rendeltetési területén jobban és biztonságosabban elvégezhető a munka.*
- b) Ne használja az elektromos kéziszerszámot, ha azt nem lehet kikapcsolni. *Ha egy elektromos kéziszerszám nem szabályozható a kapcsolóval, az veszélyes, és javításra szorul.*
- c) Mielőtt a szerszámot beállítaná, tartozékot cserélné, illetve tároláskor húzza ki a dugót az áramforrásból, és/vagy vegye ki az akkumulátort az elektromos kéziszerszámból. *Ezzel a megelőző biztonsági intézkedésekkel csökken annak a kockázata, hogy a kéziszerszám véletlenül bekapcsoljon.*
- d) Az elektromos kéziszerszámokat használaton kívül tartsa a gyermekektől távol, és ne hagyja, hogy a szerszámot vagy ezeket az utasításokat nem ismerő személyek működtessék azt. *A tapasztalatlan felhasználók kezében az elektromos kéziszerszámok veszélyessé válnak.*
- e) Tartsa karban az elektromos kéziszerszámokat. Ellenőrizze, hogy a mozgó elemek megfelelően helyezkednek-e el és nem szorultak-e be, az alkatrészek épek, és semmilyen más hiba nincs kihatással az elektromos kéziszerszám működésére. *Ha sérülést talál, használat előtt javíttassa meg a szerszámot. A nem megfelelően karbantartott elektromos kéziszerszámok sok balesetet okoznak.*
- f) A vágószerszámokat tartsa tisztán, és figyeljen, hogy élesek maradjanak. *A megfelelően karbantartott, éles vágószerszámok ritkábban akadnak meg, és egyszerűbben irányíthatóak.*
- g) Az elektromos kéziszerszámot, a kiegészítőket és fejeket használja a fenti utasításoknak megfelelően, figyelembe véve a munkakörülményeket és az elvégzendő munkát. *Ha az elektromos kéziszerszámot nem rendeltetésszerűen használja, az veszélyhelyzetet teremthet.*
- h) Őrizze szárazon, tisztán, olaj- és zsírmentesen a szerszám fogantyúit és megragadási részeit. *A csúszos fogantyúk és megragadási részek főleg váratlan helyzetekben akadályozzák a szerszám biztonságos megfogását, kezelését és irányítását.*
- #### 5) AZ AKKUMULÁTOROS KÉZISZERSZÁM HASZNÁLATA ÉS KARBANTARTÁSA
- a) Csak a gyártó által javasolt töltővel töltse fel. *Ha egy adott akkumulátorhoz megfelelő töltőt másik akkumulátorral használ, az tűzveszélyes lehet.*
- b) Az elektromos kéziszerszámokat csak a kijelölt akkumulátorokkal használja. *Ha más akkumulátorokat használ, az sérülés- és tűzveszélyes.*
- c) Az akkumulátorokat használaton kívül tartsa a fémtárgyaktól, például gémpapcsoktól, pénzérméktől, kulcsoktól, szögektől, csavaroktól vagy más kis fémtárgyaktól távol, mert ezek összekapcsolhatják a pólusokat. *Az*

akkumulátor pólusainak rövidzárlata égés- és tűzveszélyes.

- d) Nem megfelelő körülmények között az akkumulátorból folyadék szivároghat; kerülje az érintkezést ezzel a folyadékkal. **Véletlen érintkezés esetén mossa le vízzel. Ha a folyadék szembe kerül, mossa ki vízzel, és forduljon orvoshoz.** *Az akkumulátorból szivárgó folyadék irritációt vagy égési sérülést okozhat.*
- e) Ne használjon károsodott vagy módosított akkucsomagot vagy szerszámot. *A károsodott vagy módosított akkucsomagok használata előreláthatatlan következményekkel jár, mert ezek felgyulladhatnak, felrobbanhatnak vagy személyi sérüléseket okozhatnak.*
- f) **Óvja az akkucsomagot és a szerszámot a tűztől vagy a magas hőmérsékletektől.** *A 130°C-t meghaladó hőmérséklet vagy tűz robbanást okozhat.*
- g) **Tartsa be az összes újratöltési utasítást és az akkucsomagot vagy a szerszámot csak az utasításokban megadott hőmérsékleti tartományban töltsé újra.** *Az előírásoktól vagy a megengedett hőmérsékleti tartománytól eltérő töltési folyamat az akkucsomag károsodását okozhatja, és növeli a tűzveszély kockázatát.*
- #### 6) SZERVIZ
- a) Az elektromos kéziszerszámot csak képzett szerelő javíthatja megfelelő cserealkatrészekkel. *Ez biztosítja az elektromos kéziszerszám biztonságos működését.*
- b) **Soha ne szervelje a károsodott akkucsomagokat.** *A károsodott akkucsomagok szervizelését csak a gyártó vagy az erre felhatalmazott szervizközpontok hajthatják végre.*

A CSAVAROZÓVAL KAPCSOLATOS BIZTONSÁGI TUDNIVALÓK

1. **Az elektromos kéziszerszámot csak a szigetelt fogantyúfelületéknél fogva tartsa, ha olyan munkát végez, amelynek során a csavar feszültség alatt álló, kívülről nem látható vezetékekhez érhet.** *Ha a csavar egy feszültség alatt álló vezetékhez ér, az elektromos kéziszerszám fémrészei szintén feszültség alá kerülhetnek és áramütéshez vezethetnek.*

AZ AKKUMULÁTORRAL KAPCSOLATOS BIZTONSÁGI FIGYELMEZTETÉSEK

- a) **Az akkumulátort ne szedje szét, ne nyissa fel és ne vágja meg.**
- b) **Ne zárja rövidre az akkumulátort. Az akkumulátorokat ne tárolja olyan dobozban vagy fiókban, ahol rövidre zárhatják egymást, vagy valamilyen vezető anyag a rövidzárlatukat okozhatja.**
Az akkumulátorokat használaton kívül tartsa a fémtárgyaktól, például gemkapszoktól, pénzérméktől, kulcsoktól, szögektől, csavaroktól vagy más kis fémtárgyaktól távol, mert ezek összekapcsolhatják a pólusokat. Az akkumulátor pólusainak rövidzárata égés- és tűzveszélyes.
- c) **Ne tegye ki hőnek vagy tűznek az akkumulátort. Ne tárolja közvetlen napfényben.**
- d) **Az akkumulátort ne tegye ki ütésnek.**
- e) **Ha az akkumulátor szivárog, vigyázzon, hogy a folyadék ne kerüljön a bőrrre vagy szembe. Amennyiben a bőrrre vagy szembe kerül, az érintett területet mossa le bő vízzel, és forduljon orvoshoz.**
- f) **Vigyázzon, hogy az akkumulátor tiszta és száraz maradjon.**
- g) **Ha az akkumulátor pólusaira szennyeződés kerül, azt egy tiszta, száraz ruhával törölje le.**
- h) **Az akkumulátort használat előtt fel kell tölteni. A töltést mindig az utasításoknak megfelelően, helyes eljárást használva végezze.**
- i) **Használaton kívül ne hagyja töltőn az akkumulátort.**
- j) **Hosszan tartó tárolást követően a maximális teljesítmény elérése érdekében szükséges lehet, hogy az akkumulátort többször feltöltse és lemerítse.**
- k) **Csak a Cat® által javasolt töltővel töltsse fel. Kizárólag a készülékhez való használatra mellékelt töltőt használja.**
- l) **Ne használjon a készülékkel való használatra tervezettől eltérő akkumulátort.**
- m) **Az akkumulátor gyermekektől távol tartandó.**
- n) **Őrizze meg a termékhez mellékelt utasításokat, a későbbiekben szüksége lehet ezekre.**
- o) **Amikor a szerszámot nem használja, vegye ki belőle az akkumulátort.**
- p) **Ártalmatlanításnál megfelelően járjon el.**
- q) **Ne helyezzen be különböző gyártóktól származó, illetve eltérő kapacitású, méretű vagy típusú akkukat a készülékbe.**
- r) **Tartsa távol az akkumulátort mikrohullámoktól és nagy nyomástól.**

SZIMBÓLUMOK



A sérülésveszély csökkentése érdekében a felhasználónak el kell olvasnia az utasításokat



Figyelmeztetés



Viseljen szemvédőt



Viseljen fülvédőt



Viseljen pormaszkot



Lítium-ion akkumulátor. A terméken található szimbólum arra utal, hogy minden akkumulátorcsomagot külön kell gyűjteni. Ezeket aztán újrahasznosítják vagy szétszerelik, hogy csökkentsék a környezetre gyakorolt hatását. Az akkumulátorcsomag veszélyes lehet a környezetre és az emberi egészségre nézve, mivel veszélyes anyagokat tartalmaz.



Ne dobja tűzbe



Az akkumulátor nem megfelelő leselejtezés esetén bekerülhet a víz körforgásba, ami veszélyes lehet az ökoszisztémára nézve. A hulladék akkumulátort ne dobja a kommunális hulladékba.



A leselejtezett elektromos készülékek nem dobhatók ki a háztartási hulladékkal. Ha van a közelben elektromos hulladék gyűjtő udvar, vigye oda a készüléket. Az újrahasznosítási lehetőségekről tájékozódjon a helyi hatóságoknál vagy a kereskedőnél

ALKATRÉSZLISTA

1. SZERSZÁMTARTÓ
2. ELŐRE ÉS HÁTRA FORGÁSSZABÁLYOZÁS
3. BE/KI KAPCSOLÓ
4. FOGANTYÚ
5. 3-SEBESSÉGES/IMPAKT SEBESSÉG KAPCSOLÓ GOMB
6. LED LÁMPA
7. AKKUMULÁTORCSOMAG-KIOLDÓ GOMB*
8. ELEMJELZŐ LÁMPÁK*
9. ÖVCSIPESZ
10. AKKUMULÁTOR*

* Nem minden ábrázolt vagy ismertetett tartozék része az alapsomagnak.

MŰSZAKI ADATOK

Típus megnevezése DX73 DX73B (73 – a gép megnevezése, ütvecsavarozó típus)

	DX73	DX73B
Feszültség	18V \equiv	
Nincs terhelési sebesség	0-900/1100/1800/min	
Hatás mértéke	0-1000/1600/2400 bpm	
Tokmány mérete	3/4" (19 mm)	
Max. rögzítési nyomaték	700Nm/1000Nm/1700Nm	
Max. letörési nyomaték	800Nm/1100Nm/2100Nm	
Az akkumulátor kapacitása (DXB4)	4.0 Ah	/
Töltő bemenet (DXC4)	100-240V~50/60 Hz, 95W	/
Töltő kimenet (DXC4)	20V \equiv 4A	/
Töltő védelmi osztály	\square /II	/
A gép súlya	4.36kg	3.3kg

HU

ZAJÉRTÉKEK

A-súlyozású hangnyomásszint	L_{pA} : 86 dB (A)
K_{pA} =	3 dB(A)
A-súlyozású hangerő	L_{WA} : 97 dB (A)
K_{WA} =	3 dB(A)
Viseljen fülvédőt 	

REZGÉSÉRTÉKEK

Az EN62841 szabvány szerint meghatározott összes rezgés (háromtengelyű vektoriálisösszeg) a következő:
Rezgéskibocsátás: $a_n = 10,046 \text{ m/s}^2$
Bizonytalanság $K = 1,5 \text{ m/s}^2$

A vibráció és a zaj bejelentett összértékét szabványos mérési módszerrel állapították meg, és ezeket az értékeket két szerszám összehasonlításához is fel lehet használni.

A vibráció és a zaj bejelentett összértékét a rezgéseknek és zajátalommak való kitettség előzetes felbecsléséhez is fel lehet használni.



FIGYELEM: A kéziszerszám aktuális használatakor mérhető vibráció és zajkibocsátási értékek eltérhetnek a bejelentett értékektől, mert nagyban függnek a szerszám használati módjától és a megmunkált alkatrész típusától. Íme néhány példa és eltérő érték a szerszám használatától függően:

Hogyan használják a szerszámot, milyen anyagokat vágnak vagy fúrnak.

Az eszköz jó állapotban van-e, megfelelően karbantartják-e.

Megfelelő tartozékokat használnak-e az eszközhöz, vigyáznak-e, hogy éles legyen, és jó állapotban maradjon.

A fogantyú megragadásának erősségétől és az esetleg használt vibrációs- és zajcsökkentő tartozék típusától.

A szerszámot rendeltetésszerűen, kialakításának és a jelen utasításoknak megfelelően használják-e.

Ha a szerszámot nem kezelik megfelelően, kéz-kar vibrációs szindrómát okozhat.



FIGYELEM: A pontosság érdekében az expozíciós szint becslött értékéhez a valós használati körülmények között figyelembe kell venni a működési ciklus valamennyi elemét, így azt az időt is, amikor a szerszám ki van kapcsolva, és amikor üresjáróban működik. Ez a teljes munkaidőszak viszonylatában jelentősen csökkentheti az expozíciós szintet.

A vibrációnak és zajnak való kitettség kockázatának csökkentése.

Mindig éles vésőt, pengét, és hegyes fűrőfejet használjon.

Az eszközt jelen utasításoknak megfelelően tartsa karban, és vigyázzon a megfelelő kenésre (ahol erre szükség van).

Ha a szerszám rendszeres használatát tervezik, akkor megéri a vibrációs- és zajcsökkentő tartozékok beszerzése.

Úgy tervezze meg a munkáját, hogy a magas rezgésszámú eszközök használatát igénylő feladatokat több napra ossza el.

TARTOZÉKOK

	DX73	DX73B
Övcsipesz	1	1
Akkumulátor (DXB4)	2	/
Töltő (DXC4)	1	/

Javasoljuk, hogy a tartozékokat ugyanabból a boltból vásárolja meg, ahol a szerszámot is vásárolta. További részleteket a tartozék csomagolásán talál. Kérjen segítséget és tanácsot a bolti eladóktól.

HASZNÁLATI UTASÍTÁSOK



MEGJEGYZÉS: A szerszám használata előtt olvassa el figyelmesen a használati útmutatót.

RENDELTETÉSSZERŰ HASZNÁLAT

Ezzel a szerszámmal csavarok, anyák és különböző menetes kötőelemek rögzítése és lazítása végezhető. Ez a szerszám nem használható fűrőként.

ÜZEMBE HELYEZÉS ELŐTT

1. TÖLTSE FEL AZ AKKUMULÁTORT

2. AZ AKKUMULÁTOR TÖLTÖTTSEGI ÁLLAPOTÁNAK ELLENŐRZÉSE

5 LED-lámpa jelzi az akkumulátor töltöttségi szintjét. Indítás előtt vagy használat után nyomja meg a lámpák melletti gombot az akkumulátor töltöttségi szintjének ellenőrzéséhez.

ÜZEMBE HELYEZÉS ELŐTT

1. AZ AKKUMULÁTOR ELTÁVOLÍTÁSA VAGY BEHELYEZÉSE (LÁSD AZ A. ÁBRÁT)

Nyomja le az akkumulátoregység kioldó gombot a

kioldáshoz, és csúsztassa ki az akkumulátoregységet a szerszámból. Feltöltés után csúsztassa vissza a szerszámba. Egyszeri és enyhe nyomás elegendő lesz.

HASZNÁLAT

1. A KAPCSOLÓ ZÁROLÁSA (LÁSD AZ B. ÁBRÁT)

A főkapcsolót OFF állásban lehet rögzíteni. Ez segít a használaton kívüli véletlen indítás lehetőségének csökkentését. A főkapcsoló zárolásához helyezze a forgásirány-kapcsolót középső állásba.

2. FORGÁSIRÁNY-KAPCSOLÓ (LÁSD AZ C1. ÁBRÁT)

Előrefelé forgatás: nyomja a forgásirány-kapcsolót balra (a fűrőgép ne mutasson Ön felé). Fűrészhez és csavarozáshoz használatos.

Fordított irányú forgatás: nyomja a forgásirány-kapcsolót jobbra (a fűrőgép ne mutasson Ön felé). Csavarok eltávolítására vagy elakadt fűrőszár kiszabadítására szolgál.



FIGYELEM: Soha ne változtassa meg a forgásirányt, amíg a szerszám forog, várjon, amíg megáll. A tokmány forgása közben végrehajtott váltás a szerszám károsodását okozhatja.

3. E/KI KAPCSOLÓ (LÁSD AZ C2. ÁBRÁT)

A szerszámgép indításához nyomja le a főkapcsolót,

a gép leállításához pedig engedje el. A főkapcsoló fék funkcióval van ellátva, amely a kapcsoló gyors elengedésekor azonnal leállítja a fűrótokmány forgását. Ez egyben egy változtatható sebességű kapcsoló is, amely nagyobb sebességet és nyomatékot biztosít a megnövelt kioldónyomással. A sebességet a kapcsoló kioldójának lenyomásával lehet szabályozni.



FIGYELEM: Ne működtesse a motort hosszú ideig alacsony fordulatszámon, mert belsőleg felesleges hő keletkezik.

4. 3-SEBESSÉGES/ ÜTÉSSEBESSÉG KAPCSOLÓ GOMB (LÁSD AZ D. ÁBRÁT)

A csavarukács 3 sebességgel/ ütésebbességgel rendelkezik az Ön választásának megfelelően. A kívánt sebesség/ ütésebbesség kiválasztásához nyomja meg a 3-fokozatú/ ütésebbesség kapcsológombot. Válassza ki az alacsony sebességet/ ütésebbességet, a jobb oldali lámpa zölden világít. Válassza ki a közepes sebességet/ ütésebbességet, a középső lámpa zölden világít. Válassza ki a nagy sebességet/ ütésebbességet, a bal oldali lámpa zölden világít.

Használati mód (A panelen jelenik meg)	Maximális ütésebbesség	Cél	Példa a használatra
	2400 bpm	Meghúzás maximális erővel és sebességgel.	Acélke- retek összesze- zerelése.
	1600 bpm	Meghúzás kisebb erővel és sebességgel, mint a Max módban (könnyebben irányítható, mint a Max módban).	Állványok és keretek össze- vagy szétszerelése.
	1000 bpm	Kisebb erővel történik a meghúzás, hogy ne szakadjon meg a csavamenet.	Bútorok összeszerelése.

5. A LED-VILÁGÍTÁS HASZNÁLATA (LÁSD AZ E. ÁBRÁT)

A világítás bekapcsolásához nyomja meg a főkapcsolót, és ellenőrizze, hogy a forgásirány-kapcsoló jobbra/balra állásban van-e. Amikor elengedi a főkapcsolót, a lámpa kialszik. A LED-lámpa növeli a láthatóságot, egyszerű sötét vagy zárt területen.



VIGYÁZAT: Ne nézzen bele a fénybe, és ne nézzen közvetlenül a fényforrásba.

Húzza meg a kapcsoló kioldóját, hogy felgyulladjon a LED-lámpa. A LED-lámpa folyamatosan világít, amíg a kapcsoló kioldóját lenyomva tartják. A lámpa automatikusan kialszik

10-15 másodperccel a kapcsoló elengedése után.

6. ÖVCSIPESZ (LÁSD AZ F, G. ÁBRÁT)

Csavarja az övcsipeszt a szerszámmra a műanyag zacskóban található csavarral. Az övcsipeszt akaszthatja az övére vagy a zsebére stb.

7. TÚLTERHELÉS ELLENI VÉDELEM

Túlterhelés esetén a motor leáll. A fűrógépet azonnal tehermentesítse, és hagyja kb. 30 másodpercig a legnagyobb üresjáratú fordulatszámon hűlni.

8. HŐMÉRSÉKLETFÜGGŐ TÚLTERHELÉS ELLENI VÉDELEM

Rendeltetészerű használat esetén az elektromos szerszám nem lehet túlterhelésnek kitéve. Ha a terhelés túl nagy, vagy az akkumulátor megengedett 75 °C-os hőmérsékletét túllépi, az elektronikus vezérlés kikapcsolja az elektromos szerszámot, amíg a hőmérséklet ismét az optimális hőmérsékleti tartományba nem kerül.

PROBLÉMAMEGOLDÁS

1. A KÜLÖNBÖZŐ AKKUMULÁTOROK MŰKÖDÉSI IDŐJÉNEK MAGYARÁZATA

A töltési idővel kapcsolatos problémák és ha az akkumulátort hosszabb ideig nem használták, az csökkenti az akkumulátor üzemidejét. Ez több töltési és kisütési művelet után kijavítható, ha feltölti és használja a csavarozószerszámot.

A nehéz munkadarabok, például a kemény fába való nagy csavarozás gyorsabban elhasználja az akkumulátor energiáját, mint a könnyebb munkadarabok. Ne töltsé újra az akkumulátort 0 °C alatt és 40 °C felett, mert ez befolyásolja a teljesítményt.

2. MIÉRT NEM INDUL EL AZ ÜTVECSAVARÓZÓ A KAPCSOLÓ MEGNYOMÁSOKOR?

Az előre/hátra forgásszabályzó, amely a kioldó tetején található, zárolt helyzetben van. Oldja ki az előre/hátra forgásszabályzót a kívánt forgási helyzet beállításával. Nyomja meg a kioldót, és az ütvecsavarozó forogni kezd.

KARBANTARTÁS

Bármilyen állítás, javítás vagy karbantartási művelet előtt vegye ki a szerszámból az akkumulátort.

A szerszámot nem szükséges megkenni vagy karbantartani.

A szerszám nem tartalmaz a felhasználó által javítható alkatrészeket. Soha ne használjon vizet vagy vegyi tisztítószerkeket a szerszám tisztításához. Törölje tisztára egy száraz ronggyal. A szerszámot mindig száraz helyen tárolja. Tartsa tisztán a motor szellőzőnyílásait. Minden szabályozóeszközt tartson pormentesen. A szellőzőnyílásokon keresztül néha szikrák láthatók. Ez természetes, nem okoz kárt az elektromos kéziszerszámban.

AKKUS KÉZISZERSZÁMOKRA VONATKOZÓ FIGYELMEZTETÉSEK

A szerszámot és az akkumulátort csak 0-45°C közötti hőmérsékleti tartományban szabad használni és tárolni. Az akkumulátor újratöltéséhez ajánlott hőmérsékleti tartomány 0-40°C között található.

KÖRNYEZETVÉDELEM



A leselejtezett elektromos készülékek nem dobhatók ki a háztartási hulladékkal. Ha van a közelben elektromos hulladék gyűjtő udvar, vigye oda a készüléket. Az újrahasznosítási lehetőségekről tájékozódjon a helyi hatóságoknál vagy a kereskedőnél.

MEGFELELŐSÉGI NYILATKOZAT

A gyártó,
Positec Germany GmbH
Postfach 32 02 16, 50796 Cologne, Germany

Kijelenti, hogy a termék:

Leírás **Akkumulátoros ütvecsavarozó**
Típus **DX73 DX73B (73- a gép megnevezése, ütvecsavarozó típus)**
Rendeltetés **Csavarok és anyák megszorítása és lazítása**

Megfelel a következő irányelveknek:

2006/42/EC,
2014/30/EU,
2011/65/EU&(EU)2015/863

Az alábbi normáknak

EN IEC 55014-1,
EN IEC 55014-2,
EN 62841-1,
EN 62841-2-2
EN IEC 63000

A műszaki dokumentáció összeállítására jogosult személy:

Név: Marcel Filz
Cím: Positec Germany GmbH
Postfach 32 02 16, 50796 Cologne, Germany



2023/05/25

Allen Ding

Helyettes főmérnök, Tesztelés és minősítés
Positec Technology (China) Co., Ltd
18, Dongwang Road, Suzhou Industrial
Park, Jiangsu 215123, P. R. China

INSTRUCȚIUNI ORIGINALE SECURITATEA PRODUSULUI AVERTISMENTE GENERALE DE SIGURANȚĂ PENTRU UNELTE ELECTRICE

 **ATENȚIONARE:** Citiți toate atenționările de siguranță și parcurgeți toate instrucțiunile, ilustrațiile și specificațiile atașate acestei scule electrice. Nerespectarea tuturor instrucțiunilor enumerate mai jos poate duce la electrocutare, incendiu și/sau leziuni corporală gravă.

Păstrați toate avertismentele și instrucțiunile pentru consultări ulterioare.

Termenul „unealtă electrică” din avertismente se referă la o unealtă electrică alimentată de la rețeaua de energie electrică (prin cablu) sau la o unealtă electrică alimentată de la un acumulator (fără cablu).

1) SIGURANȚA ZONEI DE LUCRU

- a) **Mențineți zona de lucru curată și bine iluminată.** Zonele de lucru în dezordine și întunecoase favorizează accidentele.
- b) **Nu utilizați uneltele electrice în atmosfere explozive, de exemplu în prezența unor lichide, gaze sau praf inflamabile.** Uneltele electrice provoacă scântei ce pot aprinde pulbera sau vaporii.
- c) **Asigurați-vă că nu sunteți în apropiere persoane și copii în timpul funcționării unei unelte electrice.** Distragerea atenției poate duce la pierderea controlului uneltei.

2) SIGURANȚA ELECTRICĂ

- a) **Figele uneltei electrice trebuie să se potrivească perfect în priză de alimentare. Nu modificați niciodată ștecherul.** Nu folosiți niciun adaptor pentru uneltele electrice cu împământare. Utilizarea ștecherelor nemodificate în prize corespunzătoare va reduce riscul electrocutării.
- b) **Evitați contactul fizic cu suprafețe cu legătură la pământ, cum ar fi țevi, radiatoare, mașini de gătit sau frigidere.** Riscul electrocutării este mai mare în cazul în care corpul dumneavoastră vine în contact cu suprafața împământată.
- c) **Nu expuneți uneltele electrice la ploaie sau la umiditate.** Dacă intră apă în unealta electrică, riscul electrocutării este mai mare.
- d) **Nu deteriorați cablul de alimentare. Nu folosiți niciodată cablul pentru transportarea, tragerea sau scoaterea din priză a uneltei electrice. Păstrați cablul de alimentare la distanță de căldură, ulei, margini ascuțite sau părți mobile.** Cablurile deteriorate sau încurcate măresc riscul electrocutării.
- e) **Când folosiți unealta electrică în exterior, utilizați un prelungitor potrivit pentru utilizarea în exterior.** Utilizarea unui cablu potrivit pentru uzul în exterior reduce riscul electrocutării.

- f) **Dacă utilizarea uneltei electrice într-un loc umed nu poate fi evitată, folosiți o alimentare protejată cu dispozitiv de curent rezidual (RCD).** Folosirea unui dispozitiv RCD reduce riscul electrocutării.

3) SIGURANȚA PERSONALĂ

- a) **Fiți concentrat, urmăriți ceea ce faceți și dați dovadă de simț practic când folosiți o unealtă electrică. Nu folosiți o unealtă electrică dacă sunteți obosit sau sub influența drogurilor, a alcoolului sau a medicamentelor.** O clipă de neatenție în timpul funcționării uneltei electrice poate duce la accidentări personale grave.
 - b) **Folosiți echipament personal de protecție. Purtați întotdeauna ochelari de protecție.** Echipamentele de protecție precum masca de protecție contra prafului, încălțăminte cu talpă antiderapantă, cască sau protecția pentru urechi vor reduce riscul accidentărilor, utilizate în mod corespunzător.
 - c) **Preveniți punerea accidentală în funcțiune. Asigurați-vă că întrerupătorul se află în poziția de oprire înainte de a face conectarea la sursa de alimentare și/sau la acumulator, înainte de a ridica sau a transporta unealta.** Transportarea uneltelor electrice ținând degetul pe întrerupător sau alimentarea acestora cu întrerupătorul pornit poate duce la accidentări.
 - d) **Scoateți orice cheie de reglare sau cheie de piulițe înainte de a porni unealta electrică.** O cheie de piulițe sau o altă cheie rămasă prinsă de o componentă rotativă a uneltei poate duce la rănirea personală.
 - e) **Păstrați un echilibru corect. Mențineți-vă permanent echilibrul și sprijiniți-vă ferm pe picioare.** Acest lucru permite un control mai bun al uneltei electrice în situații neprevăzute.
 - f) **Îmbrăcați-vă corespunzător. Nu purtați îmbrăcăminte prea largă sau bijuterii. Țineți la distanță părul și hainele dvs. de piesele în mișcare ale uneltei electrice.** Hainele prea largi, bijuteriile și părul lung se pot prinde în piesele mobile.
 - g) **Dacă sunt furnizate accesoriile pentru conectarea unor dispozitive de aspirare și colectare a prafului, asigurați-vă că acestea sunt montate și folosite corect.** Folosirea colectorului de praf poate reduce riscul accidentărilor din cauza prafului.
 - h) **Nu lăsați ca odată cu familiarizarea dvs. cu utilizarea uneltei să deveniți indolenți și să uitați respectarea principiilor de siguranță ale uneltei electrice.** Orice acțiune nesăbuită poate duce la leziuni corporale grave într-o fracțiune de secundă.
- ## 4) UTILIZAREA ȘI ÎNTREȚINEREA UNELTELOR ELECTRICE
- a) **Nu forțați unealta electrică. Folosiți unealta electrică potrivită pentru aplicație.** Cu unealta electrică potrivită, veți lucra mai bine și mai în siguranță, la viteză pentru care a fost concepută.
 - b) **Nu folosiți unealta electrică dacă nu o puteți porni sau opri de la întrerupător.**

Orice unealtă electrică ce nu poate fi acționată de la întrerupător este periculoasă și trebuie reparată.

- c) **Scoateți ștecherul din sursa de curent și/ sau scoateți bateria din unealta electrică înainte de a efectua reglaje, de a schimba accesoriile sau de a depozita unelte electrice.** Astfel de măsuri de siguranță reduc riscul pomirii accidentale a unelei electrice.
- d) **Nu lăsați unelte electrice la îndemâna copiilor și nu permiteți persoanelor ce nu știu să le manevreze și nu cunosc instrucțiunile să acționeze aceste unelte.** Unelele electrice sunt periculoase în mâinile utilizatorilor neinstruiți.
- e) **Întreținerea unelei electrice și ale accesoriilor aferente. Verificați posibila aliniere incorectă sau posibila blocare a componentelor mobile, deteriorarea componentelor sau orice alte situații care pot afecta funcționarea unelei electrice. Dacă unealta electrică este deteriorată, reparați-o înainte de utilizare.** Multe accidente sunt provocate din cauza întreținerii incorecte a uneltelor.
- f) **Unelte de tăiere trebuie menținute ascuțite și curate.** Riscul blocării uneltelor de tăiere cu margini ascuțite întreținute corect este mai mic și acestea sunt mai ușor de controlat.
- g) **Folosiți unealta electrică, accesoriile, piesele etc. conform acestor instrucțiuni, luând în considerare condițiile de lucru și operația de efectuat.** Folosirea unelei electrice pentru operații diferite de cele pentru care a fost concepută poate duce la accidentare.
- h) **Păstrați uscate, curate și fără urme de ulei sau grăsime mânerul și suprafețele de apucare ale unelei.** Mânerele și suprafețele de apucare alunecoase împiedică manipularea și controlul sigur al unelei tocmai în cele mai neașteptate situații.

5) UTILIZAREA ȘI ÎNTREȚINEREA UNELTELOR CU ACUMULATORI

- a) **Efectuați reincărcarea numai cu încărcătorul specificat de producător.** Un încărcător adecvat pentru un anumit tip de acumulator poate prezenta risc de incendiu dacă este utilizat cu alt tip de acumulator.
- b) **Folosiți mașinile electrice numai cu acumulatorii special destinați acestora.** Utilizarea oricărui altor acumulatori poate prezenta risc de rănire și de incendiu.
- c) **Când nu folosiți acumulatorul, țineți-l la distanță de obiecte metalice precum agrafe de birou, monede, chei, cuie, șuruburi sau alte obiecte metalice mici, ce pot constitui o legătură între cele două borne.** Un scurtcircuit al bomelor acumulatorului poate duce la arsuri sau incendiu.
- d) **În condiții necorespunzătoare de utilizare, se poate prelinge lichid din acumulator; evitați contactul. În caz de producere accidentală a contactului, clătiți bine cu apă. Dacă v-a intrat lichid în ochi, consultați imediat medicul.** Lichidul expulzat din acumulator poate cauza iritații sau arsuri.
- e) **Nu utilizați acumulatorul sau scula dacă**

acestea sunt deteriorate sau modificate.

Acumulatorii deteriorați sau modificați se pot comporta într-un mod imprevizibil, crescând riscul unui incendiu, unei explozii sau leziunilor corporale.

- f) **Evitați expunerea la foc și la temperaturi excesive a acumulatorului sau a sculei.** Expunerea la foc sau la temperaturi care depășesc 130°C poate duce la explozie.
 - g) **Respectați toate instrucțiunile de reincărcare și nu încălcați acumulatorul sau scula decât în plaja de temperaturi specificată în instrucțiuni.** Reîncărcarea necorespunzătoare sau la temperaturi din afara plajei de temperaturi specificate poate duce la deteriorarea acumulatorului și la creșterea riscului de incendiu.
- ## 6) SERVICE
- a) **Service-ul unelei electrice trebuie efectuat de persoane calificate, folosind doar piese de schimb originale.** Acest lucru va asigura folosirea în continuare a unelei electrice în siguranță.
 - b) **Nu reparați niciodată acumulatorii deteriorați.** Service-ul acumulatorilor trebuie efectuat numai de către fabricant sau de centre de service autorizate.

INSTRUCȚIUNI DE SIGURANȚĂ PENTRU MAȘINA DE ÎNȘURUBAT CU ÎMPULSURI

1. **Prindeți scula electrică de mânerul izolat atunci când executați operații în cursul cărora dispozitivul de fixare poate atinge conductorii ascuși.** Contactul dintre dispozitivul de fixare și un conductor electric aflat sub tensiune poate pune sub tensiune componentele metalice ale sculei electrice și electrocuta utilizatorul.

AVERTISMENTE PRIVIND SIGURANȚA PENTRU ACUMULATOR

- a) Nu demontați, deschideți sau rupeți celulele sau acumulatorul.
- b) Nu scurtcircuitați un acumulator. Nu depozitați acumulatorii la întâmplare într-o cutie sau într-un sertar unde s-ar putea scurtcircuita între ele sau prin materiale conductoare. Când acumulatorul nu este utilizat, țineți-l la distanță de alte obiecte metalice, precum agrafele de birou, monede, chei, cuie, șuruburi sau alte obiecte metalice mici, care pot crea contact între cele două borne. Scurtcircuitarea bornelor acumulatorului poate cauza arsuri sau incendii.
- c) Nu expuneți acumulatorul la căldură sau foc. Evitați depozitarea în lumina directă a soarelui.
- d) Nu supuneți acumulatorul la șocuri mecanice.
- e) În cazul scurgerii acumulatorului, aveți grijă ca lichidul să nu intre în contact cu pielea sau ochii. În cazul contactului, spălați zona afectată cu apă din belșug și solicitați asistență medicală.
- f) Mențineți acumulatorul curat și uscat.
- g) Ștergeți bornele acumulatorului cu o cârpă curată și uscată dacă se murdăresc.
- h) Acumulatorul trebuie încărcat înainte de utilizare. Consultați întotdeauna aceste instrucțiuni și utilizați procedura de încărcare corectă.
- i) Nu lăsați acumulatorul la încărcat dacă nu îl utilizați.
- j) După perioade extinse de depozitare, poate fi necesară încărcarea și descărcarea acumulatorului de mai multe ori pentru a obține performanțe maxime.
- k) Reîncărcați folosind doar încărcătorul specificat de Cat®. Nu utilizați niciun alt încărcător în afară de cel conceput specific pentru utilizarea cu acest echipament.
- l) Nu utilizați acumulatorii care nu sunt concepuți pentru utilizarea cu acest echipament.
- m) Nu lăsați acumulatorul la îndemâna copiilor.
- n) Păstrați documentația originală a produsului pentru consultări ulterioare.
- o) Scoateți acumulatorul din echipament dacă nu îl utilizați.
- p) Depuneți acumulatorul la deșeurile în mod corespunzător.
- q) Nu introduceți în aparat acumulatorii care provin de la producători diferiți sau cu capacități, dimensiuni sau tipuri diferite.
- r) Țineți acumulatorul departe de microunde și presiune ridicată.

SIMBOLURI



Pentru a reduce riscul de accidentări, utilizatorul trebuie să citească manualul de instrucțiuni



Avertisment



Purtați echipament de protecție pentru ochi



Purtați echipament de protecție pentru urechi



Purtați mască de protecție contra prafului



Li-Ion



Baterie Li-Ion. Acest produs a fost marcat cu simbolul referitor la 'colectarea separată' a tuturor blocurilor de baterii și a carcasi de baterie. Acestea vor fi apoi reciclate sau demontate pentru a se reduce impactul asupra mediului. Blocurile de baterii pot fi periculoase pentru mediu și sănătatea umană pentru că ele conțin substanțe periculoase.



Nu ardeți



Bateriile pot intra în circuitul apei, dacă sunt lichidate incorect, fapt ce poate fi periculos pentru ecosistem. Nu lichidați deșeurile de baterii la fel ca deșeurile comunale nesortate.



Produsele electrice nu trebuie depuse la deșeurile împreună cu gunoiul menajer. Vă rugăm să depuneți produsele electrice la unitățile de reciclare existente. Consultați-vă cu autoritățile locale sau cu distribuitorul pentru sfaturi privind reciclarea.

LISTA COMPONENTELOR

1. SUPORT PENTRU SCULE
2. CONTROLUL ROTAȚIEI ÎNAINTE ȘI ÎNAPOI
3. COMUTATOR PORNIT/OPRIT
4. MÂNERE
5. BUTON DE COMUTARE CU 3 VITEZE/RATA DE IMPACT
6. LUMINĂ LED
7. BUTON DE ELIBERARE A ACUMULATORULUI*
8. INDICATORI LUMINILOR BATERIE*
9. CLEMĂ PENTRU CUREA
10. ACUMULATOR*

* Nu toate accesoriile ilustrate sau descrise sunt incluse în furnitura standard.

DATE TEHNICE

Denumirea tipului DX73 DX73B (73 - denumirea mașinii, reprezentativă pentru mașina de înșurubat cu impact)

	DX73	DX73B
Voltaj	18V \equiv	
Nici-o viteză de încărcare	0-900/1100/1800/min	
Rata impactului	0-1000/1600/2400 bpm	
Dimensiunea mandrinei	3/4" (19 mm)	
Max. cuplul de fixare	700Nm/1000Nm/1700Nm	
Max. cuplul de rupere	800Nm/1100Nm/2100Nm	
Capacitatea bateriei (DXB4)	4.0 Ah	/
Intrare încărcător (DXC4)	100-240V~50/60 Hz, 95W	/
Încărcător (DXC4)	20V \equiv 4A	/
Clasa de protecție a încărcătorului	\square /II	/
Greutatea mașinii	4.36kg	3.3kg

INFORMAȚII PRIVIND ZGOMOTUL

Presiune sonică ponderată	L_{pA} : 86 dB (A)
K_{pA} =	3 dB(A)
Putere acustică ponderată	L_{wA} : 97 dB (A)
K_{wA} =	3 dB(A)
Purtați echipament de protecție pentru urechi 	

INFORMAȚII PRIVIND VIBRAȚIILE

Valori totale vibrații (sumă vectorială triaxială) determinată conform EN 62841:
Valoare emisie de vibrații: $a_h = 10,046 \text{ m/s}^2$
Marjă de eroare $K = 1,5 \text{ m/s}^2$

Valoarea totală declarată pentru vibrații și pentru zgomot a fost măsurată în concordanță cu metoda de testare standard și poate fi utilizată și la compararea a două unelte.

Valoarea totală declarată pentru vibrații și pentru zgomot poate fi utilizată și la evaluarea preliminară a expunerii la acestea.



ATENȚIONARE: Nivelul emisiilor de vibrații și de zgomot în timpul utilizării reale a unelei poate să difere de valorile declarate, aceste valori fiind în funcție de modalitățile de utilizare ale sculei, dar mai ales de felul piesei prelucrate cu unelta. Iată în continuare niște exemple de utilizare care conduc la apariția diferențelor de valori: Modul în care scula este folosită și tipul de materiale tăiate sau sfredelite.

Scula este în stare bună de funcționare și bine întreținută.

Folosirea accesoriului corect pentru sculă și păstrarea acesteia în condiții bune.

Forța de apucare a mânerelor și dacă s-a utilizat vreun accesoriu de reducere a vibrațiilor și a zgomotului.

Scula este folosită conform indicațiilor din fabrică și conform acestor instrucțiuni.

Această sculă poate cauza sindromul vibrație mână-braț dacă nu este folosită în mod corespunzător.



ATENȚIONARE: Pentru a fi corectă, estimarea nivelului de expunere în condiții concrete de folosire trebuie să ia în considerare toate părțile ciclului de operare cum ar fi de câte ori scula este oprită și cât timp este pornită dar nu lucrează. Acest lucru poate reduce semnificativ nivelul de expunere de-a lungul perioadei de lucru totale.

Minimalizarea riscului de expunere la vibrații și la zgomot.

Folosiți întotdeauna dalte, burghiuri și lame ascuțite.

Păstrați acest aparat în conformitate cu aceste instrucțiuni și păstrați-l bine gresat (dacă e cazul).

Dacă unelta va fi utilizată în mod regulat, atunci nu ezitați să investiți în procurarea de accesorii antivibrație și antizgomot.

Planificați-vă programul de lucru pentru a folosi sculele cu număr mare de vibrații de-a lungul a mai multe zile.

RO

ACCESORII

	DX73	DX73B
Prinzătoare de curea	1	1
Pachet de baterii (DXB4)	2	/
Încărcător (DXC4)	1	/

Vă recomandăm să achiziționați accesoriile de la același magazin de la care ați cumpărat unelta. Consultați ambalajul accesoriului pentru detalii suplimentare. Personalul din magazin vă poate oferi asistență și sfaturi.

INSTRUCȚIUNI DE UTILIZARE



NOTĂ: Înainte de a utiliza unelta, citiți cu atenție manualul de instrucțiuni.

DESTINAȚIE

Mașina este destinată fixării și slăbirii șuruburilor, piulițelor și diverselor elemente de fixare filetate.

Această unelaltă nu este destinată utilizării ca bormașină.

ÎNAINTE DE PUNEREA ÎN FUNCȚIUNE

1. ÎNCĂRCĂȚI ACUMULATORII

2. VERIFICAȚI STAREA DE ÎNCĂRCARE A ACUMULATORULUI

5 becuri cu LED indică starea de încărcare a acumulatorului. Înainte de a începe sau după utilizare, apăsați butonul de lângă becuri pentru a verifica starea de încărcare a acumulatorului.

ASAMBLARE

1. AZ AKKUMULÁTOR ELTÁVOLÍTÁSA VAGY BEHELYEZÉSE (A SE VEDEA FIG. A)

Nyomja le az akkumulátoregység kioldó gombot a kioldáshoz, és csúsztassa ki az akkumulátoregységet a szerszámból. Feltöltés után csúsztassa vissza a szerszámba. Egyszeri és enyhé nyomás elegendő lesz.

OPERAȚIUNE

1. A KAPCSOLÓ ZÁROLÁSA (A SE VEDEA FIG. B)

A főkapcsolót OFF állásban lehet rögzíteni. Ez segít a használaton kívüli véletlen indítás lehetőségének csökkentését. A főkapcsoló zárolásához helyezze a forgásirány-kapcsolót középső állásba.

2. FORGÁSIRÁNY-KAPCSOLÓ (A SE VEDEA FIG. C1)

Előrefelé forgatás: apăsați controlul rotației înainte/napoi spre stânga (burghiul în poziție opusă față de dvs.). Se folosește pentru găurire și înfiletarea șurubului.

Fordított irányú forgatás: apăsați controlul rotației înainte/napoi spre dreapta (burghiul în poziție opusă față de dvs.).

Se folosește pentru scoaterea șuruburilor sau scoaterea unui vârf de perforare blocat.

FIGYELEM: Soha ne váltóztassa meg a forgásirányt, amíg a szerszám forog, várjon, amíg megáll. A tokmány forgása közben végrehajtott váltás a szerszám károsodását okozhatja.



3. BE/KI KAPCSOLÓ (A SE VEDEA FIG. C2)

A szerszám gép indításához nyomja le a főkapcsolót, a gép leállításához pedig engedje el. A főkapcsoló fék funkcióval van ellátva, amely a kapcsoló gyors elengedésekor azonnal leállítja a fűrótokmány forgását. Ez egyben egy változtatható sebességű kapcsoló is, amely nagyobb sebességet és nyomatókat biztosít a megnövelt kioldónyomással. A sebességet a kapcsoló kioldójának lenyomásával lehet szabályozni.

FIGYELEM: Ne működtesse a motort hosszú ideig alacsony fordulatszámon, mert belsőleg felesleges hő keletkezik.

4. COMUTATOR 3 VITEZE/FRECVENȚĂ PERCUȚIE (A SE VEDEA FIG. D)

Cheia are 3 viteze/frecvențe de impact care pot fi selectate. Apăsăți butonul comutatorului pentru cele 3 viteze/frecvențe de impact pentru a selecta viteza/frecvența de impact dorită. Selectați viteza/frecvența de impact redusă; indicatorul luminos din dreapta este aprins în culoarea verde. Selectați viteza/frecvența de impact medie; indicatorul luminos din mijloc este aprins în culoarea verde. Selectați viteza/frecvența de impact ridicată; indicatorul luminos din stânga este aprins în culoarea verde.

Mod de aplicare (Afișat pe panou)	Frecvența maximă de impact	Scop	Exemplu de aplicare
	2400 bpm	Strângere cu forță și viteză maximă.	Asamblarea de cadre metalice.
	1600 bpm	Strângere cu forță și viteză mai redusă decât în modul MAX (e mai ușor de controlat decât modul MAX).	Asamblare sau demontare a schelelor, cadrelor metalice.
	1000 bpm	Strângere cu o forță mai redusă pentru a evita deteriorarea filetelui de la șurub.	Montarea mobilei.

5. UTILIZAREA BECULUI CU LED (A SE VEDEA FIG. E)

Pentru a aprinde becul, apăsați comutatorul de pornire/oprire și asigurați-vă de poziționarea controlului rotației înainte/înapoi, în dreapta/stânga. Când eliberați comutatorul de pornire/oprire, becul se va stinge. Iluminarea cu LED crește vizibilitatea, fiind o opțiune excelentă pentru zonele întunecate sau închise.

ATENȚIE: Nu priviți în lumina puternică sau direct în sursa de lumină
Acționați declanșatorul pentru a aprinde lumina. Lumina cu LED va rămâne aprinsă cât timp este acționat declanșatorul. Lumina se stinge automat în 10-15 secunde după ce se eliberează declanșatorul.

6. CLEMĂ DE PRINDERE LA CUREA (A SE VEDEA FIG. F, G)

Înșurubați cleva de prindere la curea pe unealtă cu șurubul furnizat în pungă de plastic. Cleva de prindere la curea poate fi agățată de curea sau buzunar etc.

7. PROTECȚIE LA SUPRAÎNCĂRCARE

Când este supraîncărcat, motorul se oprește. Eliberați imediat sarcina mașinii și lăsați să se răcească timp de aproximativ 30 de secunde la cea mai mare viteză fără sarcină.

8. PROTECȚIA LA SUPRAÎNCĂRCARE ÎN FUNCȚIE DE TEMPERATURĂ

Atunci când se utilizează conform destinației, unealta electrică nu poate face obiectul supraîncărcării. Atunci când sarcina este prea mare sau se depășește temperatura admisibilă a acumulatorului de 75°C, comanda electronică oprește unealta electrică până când temperatura este din nou în intervalul optim.

SOLUȚIONAREA PROBLEMELOR

1. CAUZE ALE TIMPILOR DE FUNCȚIONARE DIFERIȚI AI ACUMULATORULUI

Problemele cu timpul de încărcare al acumulatorului și neutilizarea acestuia o perioadă îndelungată vor reduce timpul de funcționare a acumulatorului. Acest lucru poate fi corectat după mai multe încărcări și descărcări, prin încărcarea și utilizarea unei dvs. Condițiile de lucru dificile, de ex. șuruburi mari în lemn tare, vor consuma energia acumulatorului mai rapid decât lucrul în condiții mai ușoare. Nu reîncărcați acumulatorul la temperaturi sub 0°C sau peste 40°C, deoarece aceasta va afecta performanța acumulatorului.

2. DE CE NU SE ROTEȘTE MAȘINA DE ÎNȘURUBAT CU IMPACT CÂND SE APASĂ COMUTATORUL?

Controlul rotației înainte/înapoi, care se află în partea de sus a declanșatorului, este plasat în funcția de blocare. Deblocați controlul rotației înainte/înapoi prin poziționarea lui în poziția de rotație dorită. Trageți declanșatorul și mașina de înșurubat cu impact va începe să se rotească.

ÎNȚREȚINERE

Scoateți acumulatorul din unealtă înainte de a efectua orice ajustări, operațiuni de service sau întreținere.

Unealta dumneavoastră nu necesită lubrifiere sau întreținere suplimentară.

Interiorul unelei nu conține piese care pot fi deparate de către utilizator. Nu utilizați niciodată apă sau agenți chimici de curățare pentru curățarea unelei electrice. Ștergeți unealta cu o cârpă uscată. Depozitați întotdeauna unealta într-un loc uscat. Mențineți fantele de aerisire a motorului curate. Feriți de praf toate comenzile de lucru. Ocazional, puteți observa scânteii prin fantele de aerisire. Acest lucru este normal și nu va defecta unealta.

CONSIDERAȚII PRIVIND UNELTELE ALIMENTATE CU ACUMULATOR

Plaja temperaturii ambientale în care se poate utiliza și stoca unealta electrică și acumulatorul, este cuprinsă între 0-45°C.

Plaja temperaturii ambientale în care se poate utiliza sistemul de reîncărcare și se poate reîncărca acumulatorul, este cuprinsă între 0-40°C.

PROTECȚIA MEDIULUI

Produsele electrice nu trebuie depuse la deșeurii împreună cu gunoiul menajer. Vă rugăm să depuneți produsele electrice la unitățile de reciclare existente. Consultați-vă cu autoritățile locale sau cu distribuitorul pentru sfaturi privind reciclarea.

DECLARAȚIE DE CONFORMITATE

Subsemnații,
Positec Germany GmbH
Postfach 32 02 16, 50796 Cologne, Germany

Declarăm că produsul,
Descriere **Mașină de înșurubat cu impact, cu acumulator.**

Tip **DX73 DX73B (73- denumirea mașinii, reprezentativă pentru mașina de înșurubat cu impact)**

Funcție **Strângerea și slăbirea șuruburilor, piulițelor**

Respectă următoarele Directive,
2006/42/EC,
2014/30/EU,
2011/65/EU&(EU)2015/863

Se conformează standardelor
EN IEC 55014-1,
EN IEC 55014-2,
EN 62841-1,
EN 62841-2-2
EN IEC 63000

Persoana responsabilă pentru elaborarea fișei tehnice,
Nume: Marcel Filz
Adresa: Positec Germany GmbH
Postfach 32 02 16, 50796 Cologne, Germany

RO



2023/05/25
Allen Ding
Adjunct Inginer șef, Testare și certificare
Positec Technology (China) Co., Ltd
18, Dongwang Road, Suzhou Industrial
Park, Jiangsu 215123, P. R. China

PŮVODNÍ NÁVOD K POUŽÍVÁNÍ BEZPEČNOST VÝROBKU OBCENÁ BEZPEČNOSTNÍ UPOZORNĚNÍ PRO ELEKTRICKÉ NÁSTROJE



VAROVÁNÍ! Přečtěte si všechna bezpečnostní varování, pokyny, seznamte se s ilustracemi a technickými údaji dodanými s tímto elektrickým nářadím. Nedodržení jakýchkoliv níže uvedených pokynů může mít za následek úraz elektrickým proudem, vznik požáru nebo vážného úrazu.

Uložte instrukce a veškerou dokumentaci pro budoucí použití.

Výraz "elektrické ruční nářadí" znamená v upozornění buď na nářadí na elektrický pohon (napájené elektrickou sítí) nebo na akumulátorové nářadí (napájené z akumulátoru).

1) BEZPEČNOST NA PRACOVÍŠTI

- a) Udržujte pracoviště v čistotě a dobře osvětlené.** Pracoviště plné nepotřebných předmětů nebo slabě osvětlené zvyšuje možnost úrazu.
- b) Nepoužívejte elektrické ruční nářadí v prostředí náchylném na exploze jako například v přítomnosti hořlavých tekutin, plynů nebo prachu.** Elektrické ruční nářadí při práci vytváří jiskry, které mohou vznítit prach nebo výpar.
- c) Při práci s elektrickým ručním nářadím udržujte děti a přihlížející osoby v dostatečné vzdálenosti.** Ztráta pozornosti může vést ke ztrátě kontroly nad nářadím.

2) BEZPEČNOST PŘI PRÁCI S ELEKTRINOU

- a) Vidlice elektrického ručního nářadí musí být shodného typu jako zásuvky el. sítě. Neměňte vidlici nedovoleným nebo neodborným způsobem, předejete tak možným zraněním nebo úrazu el proudem.** Nepoužívejte spolu s uzemněným ručním nářadím žádné adaptéry, které neumožňují ochranu zemněním.
- b) Vyhněte se kontaktu s uzemněnými povrchy jako například trubkami, radiátory, sporáky a ledničkami. Je-li vaše tělo spojené s uzemněným předmětem nebo stojí na uzemněné ploše, vzniká zvýšené riziko úrazu elektrickým proudem.**
- c) Nevystavujte ruční nářadí dešti nebo vlhkým podmínkám. Když se voda dostane pod povrch elektrického ručního nářadí, vzniká zvýšené riziko úrazu elektrickým proudem.**
- d) Nemanipulujte s napájecím kabelem necitlivě. Nikdy si nepřítahujte elektrické ruční nářadí k sobě pomocí kabelu, netahejte je za sebou pomocí kabelu a nevytrhávejte kabel ze zástrčky, abyste ruční nářadí vypnuli. Nevystavujte kabel**

vysokým teplotám, oleji, ostrým hranám nebo kontaktu s pohyblivými díly. Poškozené nebo zamotané kabely mohou vést k zvýšenému riziku úrazu elektrickým proudem.

- e) Při práci s ručním nářadím v exteriéru použijte prodlužovací kabel vhodný pro použití v exteriéru. Použijte kabel vhodný pro venkovní prostředí, snižujete tím riziko vzniku úrazu elektrickým proudem.**
- f) Pokud je práce s ručním nářadím ve vlhkých podmínkách nevyhnutelná, použijte napájení chráněné jističem typu proudový chránič (RCD). Použití RCD jističe redukuje riziko vzniku úrazu elektrickým proudem.**

3) OSOBNÍ BEZPEČNOST

- a) Buďte soustředěni, sledujte co děláte a při práci s ručním nářadím se řiďte zdravým rozumem. Nepoužívejte ruční nářadí, jste-li unaveni nebo pod vlivem omamných látek, alkoholu nebo léků. Moment nepozornosti při práci s ručním nářadím může vést k vážnému osobnímu zranění.**
- b) Použijte osobní ochranné pomůcky. Vždy noste ochranu očí. Ochranné pomůcky jako například proti prachová maska, boty s protiskluzovou podrážkou nebo chrániče sluchu použité v příslušných podmínkách pomáhají redukovat nebezpečí vážného osobního zranění.**
- c) Předcházejte neúmyslnému zapnutí. Ujistěte se, že vypínač je ve vypnuté poloze předtím, než zapojíte nářadí do elektrické sítě a nebo k akumulátoru, rovněž při zvedání nebo nošení nářadí. Nošení nářadí s prstem na vypínači nebo nářadí pod napětím zvyšuje možnost úrazu.**
- d) Odstraňte jakékoliv nastavovací nebo maticové klíče a šrouby předtím, než zapnete ruční nářadí. Nastavovací nebo jiný klíč ponechaný na rotující části ručního nářadí může způsobit osobní úraz.**
- e) Nepřečnujte se. Udržujte si stabilitu a pevnou zem pod nohama za každých podmínek. Umožňuje vám to lepší kontrolu nad ručním nářadím v neočekávaných situacích.**
- f) Pro práci se vhodně oblečte. Nenoste volné oblečení nebo šperky. Udržujte své vlasy, oblečení a rukavice ve vzdálenosti od pohyblivých částí. Volné oblečení, šperky nebo dlouhé vlasy se mohou do pohyblivých částí zachytit.**
- g) Pokud jsou zařízení nastavená na spojení se zařízeními na zachytávání a extrakci prachu, ujistěte se, že jsou tato zařízení správně připojena a použita. Použitím sběrače prachu redukovujete rizika vyvolaná prachem.**
- h) Nedopusťte, abyste díky zkušenostem nabytým častým používáním elektrického nářadí přestali dodržovat základy bezpečného použití. Neopatrný úkon může způsobit vážný úraz během zlomku sekundy.**

4) POUŽITÍ A ÚDRŽBA RUČNÍHO NÁŘADÍ

- a) Na ruční nářadí netlačte. Použijte správné ruční nářadí pro danou činnost. Správné ruční nářadí udělá práci lépe a takovou rychlostí,**

pro kterou bylo navrženo.

- b) **Nepoužívejte ruční nářadí, pokud správně nefunguje vypínač on/off.** Jakékoliv ruční nářadí, které se nedá ovládat vypínačem, je nebezpečné a musí být opraveno.
 - c) **Dříve než začnete dělat jakékoliv úpravy, vyměňovat doplňky nebo ruční nářadí odkládat, odpojte zástrčku od sítě a nebo akumulátoru.** Taková preventivní bezpečnostní opatření redukuje riziko náhodného zapnutí ručního nářadí.
 - d) **Nepoužíváte-li ruční nářadí, skladujte je mimo dosah dětí a nedovolte osobám, které nemají zkušenosti s prací s ručním nářadím nebo neznají tyto pokyny, s nářadím pracovat.** Ruční nářadí je nebezpečné v rukách neškolené a nezkušené osoby.
 - e) **Údržba ručního nářadí.** Zkontrolujte chybné připojení nebo spojení pohyblivých částí, zlomené části nebo jiné okolnosti, které by mohly ovlivnit funkčnost ručního nářadí. Je-li nářadí poškozeno, nechte je před novým použitím opravit. Mnoho úrazů vzniká proto, že je elektrické ruční nářadí špatně udržováno.
 - f) **Udržujte řezné nástroje ostré a čisté.** Správně udržované řezné nástroje s ostrými řezacími hranami jsou méně náchylné na zakousnutí a lépe se ovládají.
 - g) **Používejte elektrické nářadí v souladu s těmito pokyny, berte v úvahu pracovní podmínky a druh vykonávané práce.** Je-li elektrické nářadí použito na jiné účely, než je určeno, může docházet k nebezpečným situacím.
 - h) **Rukojeti a povrchy držadel udržujte suché, čisté, bez maziv a tuků.** Kluzké rukojeti a držadla neumožňují bezpečnou manipulaci a obsluhu nářadí v neočekávaných situacích.
- 5) POUŽITÍ A ÚDRŽBA ELEKTRICKÉHO NÁŘADÍ NAPÁJENÉHO BATERIÍ**
- a) **Provádějte nabíjení pouze v nabíječce, která je specifikovaná výrobcem.** Nabíječka, která je vhodná pro jeden typ baterie, může při použití jiného typu baterie vytvářet riziko způsobení požáru.
 - b) **Při použití nářadí napájeného baterií používejte pouze baterii, která je určena speciálně pro toto nářadí.** Použití jakékoli jiné baterie může vytvářet riziko způsobení zranění a požáru.
 - c) **Není-li baterie používána, udržujte ji v bezpečné vzdálenosti od sponek na papíry, minci, klíčů, hřebíků, šroubů nebo jiných malých kovových předmětů, které mohou způsobit propojení kontaktů baterie.** Zkratování kontaktů baterie může způsobit popáleniny nebo požár.
 - d) **V náročných podmínkách může docházet k unikům kapaliny z baterie.** Vyvarujte se kontaktu s touto kapalinou. Dojde-li k náhodnému kontaktu, opláchněte zasažené místo vodou. Zasažne-li tato kapalina oči, okamžitě vyhledejte lékařské ošetření. Kapalina unikající z baterie může způsobit podráždění nebo popáleniny.
 - e) **Akumulátor nebo nářadí, které**

je poškozeno nebo je upravené, nepoužívejte. Poškozené nebo upravené akumulátory mohou mít nepředvídatelné chování s následkem požáru, exploze nebo s nebezpečím úrazu.

- f) **Akumulátor nebo nářadí nevhazujte do ohně nebo je nevystavujte nadměrným teplotám.** Při vhození do ohně nebo vystavení teplotě nad 130 ° C může dojít k explozi.
 - g) **Dodržujte veškeré pokyny pro nabíjení a akumulátor nebo nářadí nenabíjejte mimo teplotní rozsah specifikovaný v tomto návodu.** Nesprávné nabíjení, nebo nabíjení při teplotách mimo specifikovaný rozsah může poškodit akumulátor a zvýšit riziko vzniku požáru.
- 6) SERVIS**
- a) **Servisní práce na nářadí nechte provést kvalifikovanými pracovníky za použití originálních náhradních dílů.** Výsledkem bude trvalá bezpečnost při práci s elektrickým nářadím.
 - b) **Poškozené akumulátory nikdy neopravujte.** Servis akumulátorů by měl být prováděn pouze výrobcem nebo autorizovaným servisním zástupcem.

BEZPEČNOSTNÍ VAROVÁNÍ TÝKAJÍCÍ SE RÁZOVÉHO KLÍČE

CZ

1. **Pokud provádíte práce, při kterých může šroub zasáhnout skrytá elektrická vedení, pak držte elektronářadí na izolovaných plochách rukojeti.** Kontakt šroubu s vedením pod napětím může přivést napětí i na kovové díly elektronářadí a vést k úderu elektrickým proudem.

BEZPEČNOSTNÍ VAROVÁNÍ TÝKAJÍCÍ SE BATERIÍ

- a) **Nepokoušejte se demontovat, rozebírat nebo rozřezávat baterie nebo její články.**
- b) **Neprovádějte zkratování baterie. Neukládejte baterie nahodile v krabicích nebo v zásuvkách, kde by mohlo dojít k jejich vzájemnému zkratování nebo k zkratování způsobenému jinými předměty.**
Není-li baterie používána, udržujte ji v bezpečné vzdálenosti od sponek na papíry, mincí, klíčů, hřebíků, šroubů nebo jiných malých kovových předmětů, které mohou způsobit propojení kontaktů baterie. Zkratování kontaktů baterie může způsobit popáleniny nebo požár.
- c) **Nevstavujte baterii působení horka nebo ohně. Vyvarujte se skladování baterií na otevřeném slunci.**
- d) **Nevstavujte baterii mechanickým rázům.**
- e) **Dojde-li k úniku kapaliny z baterie, zabraňte tomu, aby se tato kapalina dostala do kontaktu s pokožkou nebo aby zasáhla oči. Dojde-li k takovému kontaktu, zasažené místo omyjte značným množstvím vody a vyhledejte lékařské ošetření.**
- f) **Udržujte baterie čisté a suché.**
- g) **Jsou-li svorky baterie znečištěny, otřete je čistým a suchým hadříkem.**
- h) **Baterie musí být před použitím nabita. Vždy postupujte podle uvedených pokynů a používejte správný postup nabíjení.**
- i) **Nenechávejte baterii nabíjet, nebude-li baterie použita.**
- j) **Po dlouhodobém uložení budete možná muset provést několik cyklů nabíjení a vybíjení, aby baterie dosáhla svého maximálního výkonu.**
- k) **Provádějte nabíjení pouze v nabíječce, která je specifikovaná společností Cat®. Nepoužívejte jinou nabíječku, než je nabíječka speciálně dodaná pro použití s tímto zařízením.**
- l) **Nepoužívejte žádnou baterii, která není určena pro použití s tímto zařízením.**
- m) **Ukládejte baterie mimo dosah dětí.**
- n) **Ušchovejte originální dokumentaci k tomuto výrobku pro budoucí odkazy.**
- o) **Není-li zařízení používáno, vyjměte z něj baterii.**
- p) **Provádějte řádnou likvidaci baterie.**
- q) **V zařízení nekombinujte bateriové články různého data výroby, kapacity, velikosti nebo typu.**
- r) **Baterii uchovávejte dál od mikrovlnných trub a vysokého tlaku.**

SYMBOLS



Pro omezení rizika zranění si pečlivě přečtěte návod k obsluze



Výstraha



Používejte pomůcky pro ochranu očí



Používejte ochranu sluchu



Používejte protiprachovou masku



Li-Ion



Akumulátor Li-Ion. Tento výrobek byl označen symbolem „tříděný odpad“ pro všechny jednotlivé a složené akumulátory. Proto musí být s ohledem dopadu na životní prostředí po dosloužení recyklován nebo demontován. Akumulátory obsahují nebezpečné látky, proto mohou být nebezpečné pro životní prostředí a lidské zdraví.



Nevstavujte ohni



Akumulátory se mohou při nesprávném způsobu likvidace dostat do systému koloběhu vody, což může ohrozit vlastní ekosystém. Dosloužilé akumulátory nelikvidujte jako netříděný komunální odpad.



Vysloužilé elektrické přístroje by neměly být vyhazovány společně s odpadem z domácnosti. Nařadí recyklujte ve sběrnách k tomu účelu zřízených. O možnostech recyklace se informujte na místních úřadech nebo u prodejce

SEZNAM SOUČÁSTEK

1. DRŽÁK NÁŘADÍ
2. OVLÁDÁNÍ OTÁČENÍ VPŘED A VZAD
3. VYPÍNAČ
4. RUKOJEŤ
5. TLAČÍTKO 3-RYCHLOSTNÍHO/IMPAKTNÍHO PŘEPÍNAČE RYCHLOSTI
6. LED SVĚTLO
7. TLAČÍTKO PRO UVOLNĚNÍ BATERIE*
8. KONTROLKY BATERIE*
9. SPONA NA OPASEK
10. BATERIE*

* Ne všechno příslušenství, které je zobrazeno nebo popsáno, je obsaženo ve standardním balení.

TECHNICKÉ ÚDAJE

Typové označení DX73 DX73B (73 - označení stroje, zástupce rázového utahováku)

	DX73	DX73B
Voltage	18V \equiv	
No load speed	0-900/1100/1800/min	
Impact rate	0-1000/1600/2400 bpm	
Chuck size	3/4" (19 mm)	
Max. fastening torque	700Nm/1000Nm/1700Nm	
Max. breakaway torque	800Nm/1100Nm/2100Nm	
Battery capacity (DXB4)	4.0 Ah	/
Charger input (DXC4)	100-240V~50/60 Hz, 95W	/
Charger output (DXC4)	20V \equiv 4A	/
Charger protection class	<input type="checkbox"/> /II	/
Machine weight	4.36kg	3.3kg

INFORMACE O HLUKU

Naměřená hladina akustického tlaku	L_{pA} : 86 dB (A)
K_{pA} =	3 dB(A)
Naměřený akustický výkon	L_{wA} : 97 dB (A)
K_{wA} =	3 dB(A)
Použijte ochranu sluchu 	

INFORMACE O VIBRACÍCH

Celkové hodnoty vibrací (trojosé nebo vektorové součtové měření) stanovené v souladu s EN 62841:
Hodnota vibračních emisí: $a_h = 10,046 \text{ m/s}^2$

Kolísání $K = 1,5 \text{ m/s}^2$

Deklarovaná celková hodnota vibrací a deklarovaná úroveň vytvářeného hluku byly měřeny v souladu se standardními zkušebními postupy a lze je použít při srovnání jednotlivých nářadí mezi sebou.

Deklarovaná celková hodnota vibrací a deklarovaná úroveň vytvářeného hluku mohou být také použity k předběžnému stanovení doby práce s nářadím.



VAROVÁNÍ: Vibrace a hlučnost při aktuálním použití elektrického nářadí se od deklarovaných hodnot mohou lišit v závislosti na způsobu, jakým je nářadí použito, zejména pak na typu zpracovávaného obrobku podle následujících příkladů a na dalších způsobech, jakými je nářadí používáno:

Jak je nářadí používáno a jaké materiály budou řezány nebo vrtány.

Nářadí musí být v dobrém stavu a musí být prováděna jeho řádná údržba.

S nářadím musí být používáno správné příslušenství, a toto příslušenství musí být ostré a v dobrém stavu.

Pevnost uchopení rukojetí a zda je použito jakékoliv příslušenství snižující úroveň vibrací a hluku.

Toto nářadí může být použito pouze pro určené účely a podle těchto pokynů.

Není-li toto nářadí používáno odpovídajícím způsobem, může způsobit syndrom nemoci způsobené působením vibrací na ruce a paže obsluhy.



VAROVÁNÍ: Chcete-li být přesní, odhad doby působení vibrací v aktuálních podmínkách při použití tohoto nářadí by měl brát v úvahu také všechny části pracovního cyklu, jako jsou doby, kdy je nářadí vypnuto a kdy je v chodu ve volnoběžných otáčkách, ale ve skutečnosti neprovádí žádnou práci. Doba působení vibrací tak může být během celkové pracovní doby značně zkrácena.

Pomáhá minimalizovat riziko působení vibrací a hluku.

Vždy používejte ostré sekáče, vrtáky a nože.

Provádějte údržbu tohoto nářadí podle těchto pokynů a zajistěte jeho řádné mazání (je-li to vhodné).

Pokud bude nářadí používáno pravidelně, pak investujte do příslušenství snižujícího úroveň vibrací a hluku.

Vypracujte si svůj plán práce, abyste působení vysokých vibrací tohoto nářadí rozdělily do několika dnů.

PŘÍSLUŠENSTVÍ

	DX73	DX73B
Spona na opasek	1	1
Baterie (DXB4)	2	/
Nabíječka (DXC4)	1	/

Doporučujeme zakoupit příslušenství u stejného prodejce, u kterého jste koupili nářadí. Pro další detaily prostudujte obal příslušenství. Personál obchodu vám může pomoci a poradit.

PROVOZNÍ POKYNY



POZNÁMKA: Před použitím nářadí si pečlivě přečtěte návod k obsluze.

ÚČEL POUŽITÍ

Stroj je určen k upevňování a povolování šroubů, matic a různých závitových spojovacích prvků. Tento přístroj není určen k použití jako vrtáčka.

PŘED UVEDENÍM DO PROVOZU

1. NABÍJENÍ AKUMULÁTORU

2. KONTROLA STAVU NAPÁJENÍ Z BATERIÍ

5 LED světel indikuje stav baterie. Před spuštěním nebo po použití zkontrolujte stisknutím tlačítka vedle světel stav baterie.

PŘED UVEDENÍM DO PROVOZU

1. ODSTRANĚNÍ NEBO INSTALACE AKUMULÁTORU (VIZ OBR. A)

Stlačte uvolňovací tlačítko akumulátoru, abyste akumulátor vysunuli z nářadí. Po nabití jej zasuňte zpět do nářadí. Jednoduché zatlačení a nepatrný tlak budou dostatečné.

PROVOZ

1. ZÁMEK SPÍNAČE (VIZ OBR. B)

Hlavní vypínač lze uzamknout v poloze VYP. To pomáhá snížit možnost náhodného spuštění, když se nepoužívá. Chcete-li hlavní vypínač uzamknout, umístěte přepínač chodu vpřed a vzad do středové polohy.

2. PŘEPÍNAČ DOPŘEDNĚHO A ZPĚTNĚHO CHODU (VIZ OBR. C1)

Dopředná rotace: ovladač otáčení vpřed/vzad zatlačte směrem doleva (vrtáčka směřuje směrem od vás). Používá se k vrtání a utahování šroubů.

Zpětná rotace: ovladač otáčení vpřed/vzad zatlačte směrem doprava (vrtáčka směřuje směrem od vás). Používá se k odstraňování šroubů a zaseknutých bitů pro vrtání.



VAROVÁNÍ: Nikdy nemějte směr otáčení, když se nářadí otáčí, počkejte, dokud se nezastaví. Posunutí během otáčení sklíčidla může způsobit poškození nástroje.

3. E/KI KAPCSOLÓ (VIZ OBR. C2)

Stisknutím vypínače přístroj zapnete a uvolněním vypínače ho zastavíte. Hlavní vypínač je vybaven funkcí brzdy, která okamžitě zastaví skříčdlo, jakmile jej rychle uvolníte.

Jedná se také o spínač s proměnnými otáčkami, který poskytuje vyšší rychlost a točivý moment se zvýšeným spouštěcím tlakem. Otáčky jsou řízeny mírou stisknutí spouště spínače.



VAROVÁNÍ: Nepracujte po dlouhou dobu při nízkých otáčkách, protože uvnitř se bude produkovat přebytečné teplo.

4. 3RYCHLOSTNÍ TLAČÍTKO/PŘEPÍNAČ RÁZOVÉ RYCHLOSTI (VIZ OBR. D)

Utahovák má 3 rychlosti/rázové rychlosti pro váš výběr. Stisknutím 3rychlostního tlačítka/přepínače rázové rychlosti vyberte požadovanou rychlost/rázovou rychlost. Vyberte nízkou rychlost/rázovou rychlost, pravé světlo svítí zeleně. Vyberte střední rychlost/rázovou rychlost, prostřední světlo svítí zeleně. Vyberte nízkou rychlost/rázovou rychlost, levé světlo svítí zeleně.

Aplikační režim (Zobrazeno na panelu)	Maximální rázová rychlost	Účel	Příklad použití
	2400 bpm	Utahování maximální silou a rychlostí.	Montáž ocelových rámu.
	1600 bpm	Utahování menší silou a rychlostí než v maximálním režimu (snadnější ovládání než při maximálním režimu).	Montáž nebo demontáž lešení a konstrukcí.
	1000 bpm	Utahování menší silou, aby se zabránilo poškození závitu šroubu.	Montáž nábytku

5. POUŽITÍ LED KONTROLKY (VIZ OBR. E)

Chcete-li zapnout světlo, stiskněte hlavní vypínač a ujistěte se, že je přepínač otáčení chodu vpřed a vzad v poloze vpravo/vlevo. Po uvolnění hlavního vypínače světlo zhasne. LED osvětlení zvyšuje viditelnost - vhodné pro tmavé nebo uzavřené prostory.



POZOR: Nedívejte se do silného světla ani přímo na zdroj světla.

Stiskněte spoušť, aby se rozsvítila LED kontrolka. LED kontrolka svítí, když je spoušť stisknuta. Světlo automaticky zhasne 10 – 15 sekund po uvolnění spouště.

6. KLIPS NA OPASEK (VIZ OBR. F, G)

Pomocí dodaného šroubu z plastového sáčku našroubujte klips na opasek na nářadí. Klips na opasek lze zavěsit na váš opasek nebo za kapsu.

7. OCHRANA PROTI PŘETÍŽENÍ

Při přetížení se motor zastaví. Okamžitě ulehčete stroj a nechejte jej asi na cca. 30 sekund při nejvyšší rychlosti bez zátěže.

8. OCHRANA PROTI PŘETÍŽENÍ ZÁVISÍCÍ NA TEPLOTĚ

Při použití v souladu s určením nesmí být elektrické nářadí přetíženo. Pokud je zátěž příliš vysoká nebo je překročena přípustná teplota baterie 75 °C, elektronická regulace nářadí vypne, dokud teplota opět nedosáhne optimálního teplotního rozsahu.

ŘEŠENÍ PROBLÉMU

1. DŮVODY RŮZNÉ PROVOZNÍ DOBY SADY BATERIÍ

Problémy s dobou nabíjení a nepoužívání sady baterií pro delší dobu zkrátí provozní dobu sady baterií. To lze napravit po několika nabitích a vybitích sady baterií a práci s vaší vrtáčkou.

Těžké pracovní podmínky, jako jsou velké šrouby do tvrdého dřeva, spotřebují energii bateriové sady rychleji než lehčí pracovní podmínky. Nenabíjejte bateriovou sadu při teplotách pod 0 °C a nad 40 °C, protože to ovlivní výkon akumulátoru.

2. PROČ SE RÁZOVÝ UTAHOVÁK NEZAPNE, KDYŽ STISKNETE SPÍNAČ?

Přepínač chodu vpřed a vzad, který je nad spouští, je umístěn ve funkci zámku. Odemkněte přepínač chodu vpřed a vzad jeho uvedením do požadované polohy otáčením. Stiskněte spoušť a rázový utahovák se začne otáčet.

ÚDRŽBA

Před prováděním nastavení, servisních prací nebo údržbě vyjměte z nářadí baterii.

Vaše nářadí nevyžaduje žádné dodatečné promazání nebo údržbu.

Vaše nářadí neobsahuje žádné části vyžadující údržbu. Na čištění vašeho nářadí nikdy nepoužívejte vodu, chemické čisticí prostředky. Vytřete jej suchým hadrem. Nářadí skladujte na suchém místě. Větrací otvory motoru udržujte čisté. Všechny ovládací prvky pravidelně čistěte od prachu. Občas můžete přes ventilační otvory vidět jiskry. Je to normální a nepoškojuje to ruční elektrické nářadí.

PRO AKUMULÁTOROVÁ NÁŘADÍ

Rozsah okolní teploty, pro použití a skladování nářadí a akumulátoru je 0°C-45°C.

Doporučený rozsah okolní teploty pro nabíjecí systém v průběhu nabíjení je 0°C-40°C.

OCHRANA ŽIVOTNÍHO PROSTŘEDÍ



Vysloužilé elektrické přístroje nevyhazujte společně s domovním odpadem. Nářadí recyklujte ve sběrnách k tomu účelu zřízených.

O možnostech recyklace se informujte na místních úřadech nebo u prodejce.

PROHLÁŠENÍ O SHODĚ

My,
Positec Germany GmbH
Postfach 32 02 16, 50796 Cologne, Germany

Prohlašujeme, že tento výrobek
Popis **Bezdrátový rázový utahovák**
Typ **DX73 DX73B (73- označení stroje, zástupce rázového utahováku)**
Funkce **Utahování a povolování šroubů a matic**

Splňuje následující směrnice
2006/42/EC,
2014/30/EU,
2011/65/EU & (EU)2015/863

Splňované normy
EN IEC 55014-1,
EN IEC 55014-2,
EN 62841-1,
EN 62841-2-2
EN IEC 63000

Osoba oprávněná uspořádat technický soubor,
Název: Marcel Filz
Adresa: Positec Germany GmbH
Postfach 32 02 16, 50796 Cologne, Germany



2023/05/25
Allen Ding
Zástupce vrchní konstrukční kanceláře,
Testování & Certifikace
Positec Technology (China) Co., Ltd
18, Dongwang Road, Suzhou Industrial
Park, Jiangsu 215123, P. R. China

PŮVODNÝ NÁVOD NA POUŽITIE BEZPEČNOSŤ VÝROBKU VŠEOBECNÉ BEZPEČNOSTNÉ VAROVANIA NA POUŽÍVANIE ELEKTRICKÉHO NÁRADIA



VAROVANIE Prečítajte si všetky bezpečnostné varovania, pokyny, zoznámte sa s ilustráciami a technickými údajmi dodanými s týmto elektrickým náradím. Nedodržanie akýchkoľvek nižšie uvedených pokynov môže mať za následok úraz elektrickým prúdom, vznik požiaru alebo vážneho úrazu.

Odložte si všetky varovania a inštrukcie pre budúcu potrebu.

Výraz „elektrické ručné náradie“ vás vo varovaniach odkazuje buď na náradie na elektrický pohon (napájané z elektrickej siete) alebo na akumulátorové náradie (napájané z akumulátora).

1) BEZPEČNOSŤ NA PRACOVISKU

- a) **Udržujte pracovisko čisté a dobre osvetlené.** Pracovisko plné nepotrebných predmetov alebo slabo osvetlené zvyšuje možnosť úrazu.
- b) **Nepoužívajte elektrické ručné náradie v prostredí náchylnom na explóziu, ako napríklad v prítomnosti horľavých tekutín, plynov alebo prachu.** Elektrické ručné náradie vytvára iskry, ktoré môžu vznietiť prach alebo výpary.
- c) **Udržujte deti a prízeračích sa v dostatočnej vzdialenosti pri práci s elektrickým ručným náradím.** Strata pozornosti môže viesť k strate kontroly nad náradím.

2) BEZPEČNOSŤ PRI PRÁCI S ELEKTRINOU

- a) **Prípojky elektrického ručného náradia musia byť zhodné so zástrčkami. Nemodifikujte prípojku žiadnym spôsobom. Nepoužívajte spolu s uzemneným ručným náradím žiadne adaptérové prípojky, ktoré neumožňujú ochranu uzemnením.** Pôvodné prípojky a k nim prislúchajúce zástrčky znižujú riziko úrazu elektrickým prúdom.
 - b) **Vyhýbajte sa kontaktu s uzemnenými povrchmi, ako napríklad rúrkami, radiátormi, sporákmi a chladničkami.** Keď je vaše telo spojené s uzemneným predmetom alebo stojí na uzemnenom území, je zvýšené riziko elektrického šoku.
 - c) **Nevystavujte ručné náradie dažďu alebo vlhkým podmienkam.** Keď sa voda dostane pod povrch elektrického ručného náradia, je zvýšené riziko elektrického šoku.
 - d) **Nezaobchádzajte s káblom prípojky necitlivo. Nikdy si nepriťahujte elektrické ručné náradie k sebe pomocou kábla,**
- neťahajte ho za sebou pomocou kábla a nevytrhávajte kábel zo zástrčky aby ste ručné náradie vypli. Nevystavujte kábel vysokým teplotám, oleju, ostrým hranám alebo pohyblivým častiam. Poškodené alebo zamotané káble môžu viesť k zvýšenému riziku elektrického šoku.
- e) **Pri práci s ručným náradím v exteriéri použite predlžovací kábel vhodný na použitie v exteriéri.** Použitím kábla vhodného na použitie v exteriéri redukuje riziko vzniku elektrického šoku.
 - f) **Pokiaľ je práca s ručným náradím vo vlhkých podmienkach nevyhnutná, použite napájanie chránené ističom typu prúdový chránič (RCD).** Použitie RCD ističa redukuje riziko vzniku elektrického šoku.
- ## 3) OSOBNÁ BEZPEČNOSŤ
- a) **Buďte sústredení, sledujte, čo robíte, a pri práci s ručným náradím sa riaďte zdravým rozumom. Nepoužívajte ručné náradie, keď ste unavení alebo pod vplyvom omamných látok, alkoholu alebo liekov.** Moment nepozornosti pri práci s ručným náradím môže viesť k vážnemu osobnému zraneniu.
 - b) **Použite osobné ochranné pomôcky. Vždy noste ochranu očí.** Ochranné pomôcky, ako napríklad protiprachová maska, topánky s protišmykovou podrážkou alebo chrániče sluchu použité v príslušných podmienkach pomáhajú redukovať vážne osobné zranenia.
 - c) **Predíd'te neúmyselnému zapnutiu. Uistite sa, že prepínač je vo vypnutej pozícii, pred tým, než zapojíte náradie do elektriny a/alebo k akumulátoru, pri zdvihnutí alebo nosení náradia.** Nosenie náradia s prstom na prepínači alebo aktívneho náradia, ktoré je zapnuté, zvyšuje možnosť úrazu.
 - d) **Odstráňte akékoľvek nastavovacie kľúče alebo kľúče na matice a skrutky pred tým, než zapnete ručné náradie.** Nastavovací alebo iný kľúč ponechaný pripojený na rotujúcej časti ručného náradia môže spôsobiť osobný úraz.
 - e) **Neprečunujte sa. Udržujte si stabilitu a pevnú zem pod nohami za každých podmienok.** Umožňuje vám to lepšiu kontrolu nad ručným náradím v neočakávaných situáciách.
 - f) **Oblečte sa náležite. Nenoste voľné oblečenie alebo šperky. Udržujte svoje vlasy, oblečenie a rukavice vzdialené od pohyblivých častí.** Voľné oblečenie, šperky alebo dlhé vlasy sa môžu do pohyblivých častí zachytiť.
 - g) **Pokiaľ sú zariadenia nastavené na spojenie so zariadeniami na zachytávanie a extrakciu prachu, uistite sa, že sú náležite využitú a pripojené.** Použitím zberača prachu redukuje riziká spojené s prachom.
 - h) **Nedovoľte, aby ste vďaka skúsenostiam získaným častým používaním elektrického náradia prestali dodržiavať základy bezpečného použitia.** Neopatrný úkon môže spôsobiť vážny úraz v priebehu zlomku sekundy.
- ## 4) POUŽITIE A ÚDRŽBA RUČNÉHO NÁRADIA
- a) **Nepret'ahujte ručné náradie. Použite**

správne ručné náradie na danú činnosť.

Správne ručné náradie spravi prácu lepšie a v medziach, na ktoré bolo navrhnuté.

- b) Nepoužívajte ručné náradie, pokiaľ sa prepínač neprepína medzi zapnutím a vypnutím.** Akékoľvek ručné náradie, ktoré nie je kontrolovateľné prepínačom, je nebezpečné a musí byť opravené.
- c) Pred akýmkoľvek nastavením, výmenou násad alebo uskladnením elektrického náradia vyťahnite sieťových zástrčku zo zásuvky alebo, ak to bude možné, vyťahnite akumulátor.** Takéto preventívne bezpečnostné opatrenia redukovávajú riziko náhodného zapnutia ručného náradia.
- d) Keď ručné náradie nepoužívate, skladujte ho mimo dosahu detí a nedovoľte osobám, ktoré nemajú skúsenosti s prácou s ručným náradím alebo neboli oboznámené s týmito inštrukciami, dotýkať sa náradia.** Ručné náradie je nebezpečné v rukách netrénovanej osoby.
- e) Údržba ručného náradia. Skontrolujte chybné pripojenia alebo spojenia pohyblivých častí, zlomené časti alebo iné okolnosti, ktoré by mohli ovplyvniť funkčnosť ručného náradia. Pri poškodení musí byť pred použitím najprv elektrické ručné náradie opravené.** Mnoho úrazov vzniká preto, že je elektrické ručné náradie zle udržiavané.
- f) Udržujte rezacie nástroje ostré a čisté.** Náležite udržiavané rezacie nástroje s ostrými rezacími hranami sú menej náchylné na „zaseknutie“ a sú ľahšie ovládateľné.
- g) Používajte elektrické náradie v súlade týmito pokynmi, berte pritom do úvahy pracovné podmienky a druh vykonávanej práce.** Ak sa elektrické náradie použije na iné účely, než na čo je určené, môže dochádzať k nebezpečným situáciám.
- h) Rukoväte a povrchy držiadiel udržujte suché, čisté, bez mazív a tukov.** Šmykľavé rukoväte a držiadlá neumožňujú bezpečnú manipuláciu a obsluhu náradia v neočakávaných situáciách.

5) POUŽÍVANIE A STAROSTLIVOSŤ O BATÉRIOVÉ ELEKTRICKÉ NÁRADIE

- a) Nabíjajte iba nabíjačkou určenou výrobcom.** Nabíjačka, ktorá je vhodná na jeden typ bloku batérií, môže pri použití s iným typom batérií spôsobiť požiar.
- b) Elektrické náradie používajte iba s určeným typom bloku batérií.** Použitie akéhokoľvek iného typu batérií môže zvýšiť riziko zranenia a požiaru.
- c) Ak sa blok batérií nepoužíva, neukladajte ho do blízkosti iných kovových predmetov, ako sú sponky na papier, mince, kľúče, klince, skrutky alebo iné drobné kovové predmety, ktoré by mohli skratovať kontakty.** Skratovanie kontaktov batérie môže viesť k popáleninám alebo vzniku požiaru.
- d) Pri nesprávnom používaní môže z batérie vystreknúť kvapalina; vyhýbajte sa styku s ňou. Ak dôjde k styku kvapaliny s pokožkou, opláchnite zasiahnuté miesto**

vodou. Ak sa kvapalina dostane do očí, ihneď vyhľadajte lekársku pomoc. Kvapalina, ktorá unikla z batérie, môže spôsobiť podráždenie a poleptanie.

- e) Akumulátor alebo náradie, ktoré je poškodené alebo upravené, nepoužívajte.** Poškodené alebo upravené akumulátory môžu mať nepredvídateľné chovanie s následkom požiaru, explózie alebo s nebezpečnosťou úrazu.
 - f) Akumulátor alebo náradie nevyhadzujte do ohňa alebo ho nevystavujte nadmerným teplotám.** Pri vhodení do ohňa alebo vystavení teploty nad 130 ° C môže dôjsť k explózii.
 - g) Dodržiavajte všetky pokyny pre nabíjanie a akumulátor alebo náradie nenabíjajte mimo teplotný rozsah špecifikovaný v tomto návode.** Nesprávne nabíjanie alebo nabíjanie pri teplotách mimo špecifikovaný rozsah môže poškodiť akumulátor a zvýšiť riziko požiaru.
- 6) SERVIS**
 - a) Servisné práce na náradí nechajte vykonať kvalifikovaných pracovníkov s použitím originálnych náhradných dielov.** Výsledkom bude trvalá bezpečnosť pri práci s elektrickým náradím.
 - b) Poškodené akumulátory nikdy neopravujte.** Servis akumulátorov by mal byť prevedený iba výrobcom alebo autorizovaným servisným zástupcom.

BEZPEČNOSTNÉ VAROVANIA TÝKAJÚCE SA RÁZOVÉHO KLÚČA

- 1. Držte ručné elektrické náradie len za izolované plochy rukoväti, ak vykonávate takú prácu, pri ktorej by mohla skrutka natrafiť na skryté elektrické vedenia.** Kontakt skrutky s elektrickým vedením, ktoré je pod napätím, môže dostať pod napätie aj kovové súčiastky náradia a spôsobiť zásah elektrickým prúdom.

BEZPEČNOSTNÉ VAROVANIA TÝKAJÚCE SA BATÉRIÍ

- a) **Nepokúšajte sa demontovať, rozoberať alebo rozrezávať** batérie alebo jej články.
- b) **Batériu neskratujte. Neukladajte batérie náhodne v škatuliach alebo v zásuvkách, kde by mohlo dôjsť k ich vzájomnému skratovaniu alebo k skratovaniu spôsobenému inými predmetmi.** Ak sa batéria nepoužíva, udržiajte ju v bezpečnej vzdialenosti od sponiek na papieri, minci, kľúčov, klincov, skrutiek alebo iných malých kovových predmetov, ktoré môžu spôsobiť prepajenie kontaktov batérie. Skratovanie kontaktov batérie môže spôsobiť popáleniny alebo požiar.
- c) **Nevystavujte batériu pôsobeniu tepla alebo ohňa. Vyvarujte sa skladovania batérií na otvorenom slnku.**
- d) **Nevystavujte batériu mechanickým rázom.**
- e) **Ak dôjde k úniku kvapaliny z batérie, zabráňte tomu, aby sa táto kvapalina dostala do kontaktu s pokožkou alebo aby zasiahla oči. Ak dôjde k takému kontaktu, zasiahnuté miesto umyte značným množstvom vody a vyhľadajte lekárske oštenie.**
- f) **Udržujte batérie čisté a suché.**
- g) **Ak sú svorky batérie znečistené, utrite ich čistou a suchou handričkou.**
- h) **Batéria musí byť pred použitím nabitá. Vždy postupujte podľa uvedených pokynov a používajte správny postup nabíjania.**
- i) **Nenechávajte batériu nabíjať, ak nebude batéria použitá.**
- j) **Po dlhodobom uložení budete možno musieť vykonať niekoľko cyklov nabíjania a vybíjania, aby batéria dosiahla svoj maximálny výkon.**
- k) **Vykonávajte nabíjanie iba v nabíjačke, ktorá je špecifikovaná spoločnosťou Cat®. Nepoužívajte inú nabíjačku, než je nabíjačka špeciálne dodaná na použitie s týmto zariadením**
- l) **Nepoužívajte žiadnu batériu, ktorá nie je určená na použitie s týmto zariadením.**
- m) **Ukladajte batérie mimo dosahu detí.**
- n) **Uschovajte originálnu dokumentáciu k tomuto výrobku na budúce odkazy.**
- o) **Ak sa zariadenie nepoužíva, vyberte z neho batériu.**
- p) **Vykonávajte riadnu likvidáciu batérie.**
- q) **V zariadení nekombinujte batérové články rôzneho dátumu výroby, kapacity, veľkosti alebo typu.**
- r) **Batériu uchovávajte ďalej od mikrovlnných rúr a zariadení pod vysokým tlakom.**

SYMBOLY



Kvôli zníženiu rizika poranenia je potrebné, aby si používateľ najprv prečítal návod



Výstraha



Používajte ochranu očí



Používajte ochranu sluchu



Používajte protiprachovú masku



Li-Ion



Akumulátor Li-Ion. Tento výrobok bol označený symbolom "triedený odpad" pre všetky jednotlivé a zložené akumulátory. Preto musí byť s ohľadom vplyvu na životné prostredie po doslúžení recyklovaný alebo demontovaný. Akumulátory obsahujú nebezpečné látky, preto môžu byť nebezpečné pre životné prostredie a ľudské zdravie.



Nevystavujte ohňu



Akumulátory sa môžu pri nesprávnom spôsobe likvidácie dostať do systému kolobehu vody, čo môže ohroziť vlastný ekosystém. Doslúžile akumulátory nelikvidujte ako zmesový komunálny odpad.



Elektrické výrobky sa nesmú likvidovať spolu s domácim odpadom. Recyklujte v zberných miestach na tento účel zriadených. O možnosti recyklácie sa informujte na miestnych úradoch alebo u predajcu.

SK

ZOZNAM SÚČASTÍ

1. DRŽIAK NÁRADIA
2. OVLÁDANIE OTÁČANIA DOPREDU A DOZADU
3. VYPÍNAČ
4. RÚČKA
5. TLAČIDLO PREPÍNAČA 3-RÝCHLOSTI/RÝCHLOSTI
6. LED SVETLO
7. TLAČIDLO UVOLNENIA BATÉRIE*
8. KONTROLKY BATÉRIE*
9. SPONA NA OPASOK
10. BATÉRIA*

* Do štandardnej dodávky nie je zahrnuté všetko zobrazené alebo opísané príslušenstvo.

TECHNICKÉ ÚDAJE

Typové označenie DX73 DX73B (73 - označenie strojného zariadenia, predstaviteľ rázového uťahováka)

	DX73	DX73B
Napätie	18V \equiv	
Žiadna rýchlosť načítania	0-900/1100/1800/min	
Miera dopadu	0-1000/1600/2400 bpm	
Veľkosť skľučovadla	3/4" (19 mm)	
Max. uťahovací moment	700Nm/1000Nm/1700Nm	
Max. odtrhový moment	800Nm/1100Nm/2100Nm	
Kapacita batérie (DXB4)	4.0 Ah	/
Vstup pre nabíjačku (DXC4)	100-240V~50/60 Hz, 95W	/
Výstup nabíjačky (DXC4)	20V \equiv 4A	/
Trieda ochrany nabíjačky	 /II	/
Hmotnosť stroja	4.36kg	3.3kg

INFORMÁCIE O HLUKU

Nameraný akustický tlak	L_{pA} : 86 dB (A)
K_{pA} =	3 dB(A)
Nameraný akustický výkon	L_{wA} : 97 dB (A)
K_{wA} =	3 dB(A)
Používajte ochranu sluchu 	

INFORMÁCIE O VIBRÁCIÁCH

Výsledné celkové hodnoty pre vibrácie (suma pre trojosový vektor) stanovené podľa normy EN 62841:
Hodnota emisie vibrácií: $a_h = 10,046 \text{ m/s}^2$
Nepresnosť $K = 1,5 \text{ m/s}^2$

Deklarovaná celková hodnota vibrácií a deklarovaná úroveň vytváraného hluku boli merané v súlade so štandardnými skúšobnými postupmi a môžete ich použiť na vzájomné porovnanie jednotlivých náradí. Deklarovaná celková hodnota vibrácií a deklarovaná úroveň vytváraného hluku môžu byť tiež použité na predbežné stanovenie doby práce s náradím.

VAROVANIE: Vibrácie a hlučnosť pri aktuálnom použití elektrického náradia sa od deklarovanych môžu líšiť v závislosti od spôsobu, akým je náradie používané, a hlavne od typu spracovávaného obrobku podľa nasledujúcich príkladov a ďalších spôsobov, akými je náradie používané: Ako sa náradie používa a aké materiály sa budú rezať alebo vŕtať. Náradie musí byť v dobrom stave a musí byť vykonávaná jeho riadna údržba. S náradím sa musí používať správne príslušenstvo, a toto príslušenstvo musí byť ostré a v dobrom stave. Pevnosť uchopenia rukovätí a či je použité akékoľvek príslušenstvo znižujúce úroveň vibrácií a hluku. Toto náradie môže byť použité iba na určené účely a podľa týchto pokynov.

Ak sa toto náradie nepoužíva zodpovedajúcim spôsobom, môže spôsobiť syndróm choroby spôsobenej pôsobením vibrácií na ruky a paže obsluhy.

VAROVANIE: Ak chcete byť presní, odhad času pôsobenia vibrácií v aktuálnych podmienkach pri použití tohto náradia by mal brať do úvahy taktiež všetky časti pracovného cyklu, ako sú časy, kedy je náradie vypnuté a kedy je v chode vo voľnoběžných otáčkach, ale v skutočnosti nevykonáva žiadnu prácu. Čas pôsobenia vibrácií tak môže byť v rámci celkového pracovného času značne skrátený.

Pomáha minimalizovať riziko pôsobenia vibrácií a hluku.

Vždy používajte ostré sekáče, vŕtáky a nože.

Vykonávajte údržbu tohto náradia podľa týchto pokynov a zaistíte jeho riadne mazanie (ak je to vhodné).

Ak bude náradie používané pravidelne, potom investujte do príslušenstva znižujúceho úroveň vibrácií a hluku.

Vypracujte si svoj plán práce, aby ste pôsobenie vysokých vibrácií tohto náradia rozdelili do niekoľkých dní.

SK

PRÍSLUŠENSTVO

	DX73	DX73B
Spona na opasok	1	1
Batéria (DXB4)	2	/
Nabíjačka (DXC4)	1	/

Odporúčame príslušenstvo kúpiť v rovnakom obchode ako samotné náradie. Podrobnejšie informácie sú pribalené k jednotlivému príslušenstvu. Odborní predavači vám pomôžu a poradia.

NÁVOD NA OBSLUHU



POZNÁMKA: Pred používaním nástroja si pozorne prečítajte návod na obsluhu.

URČENÉ POUŽITIE

Tento nástroj je určený na ťaženie a uvoľňovanie skrutiek, matíc a rôznych závitových spojovacích prvkov. Tento nástroj nie je určený na použitie ako vŕtačka.

PRED UVEDENÍM DO PREVÁDZKY 1. NABÍJANIE BATÉRIOVÉHO BLOKU

2. KONTROLA STAVU NABITIA BATÉRIE

5 LED svetelných indikátorov ukazuje stav nabitia batérie. Pred začatím alebo skončením používania stlačte tlačidlo vedľa týchto svetelných indikátorov a skontrolujte stav nabitia batérie.

MONTÁŽ

1. VYBERANIE ALEBO VKLADANIE BATÉRIOVÉHO BLOKU (POZRITE SI OBR. A)

Batériový blok vyberte zo zariadenia tak, že zatlačíte na uvoľňovacie tlačidlo batériového bloku. Batériový blok po nabití vložte späť do nástroja. Stačí jednoducho zasunúť a mierne zatlačiť.

PREVÁDZKA

1. ZÁMOK SPÍNAČA (POZRITE SI OBR. B)

Spínač možno zamknúť v polohe VYP. Pomáha to znížiť možnosť náhodného spustenia nástroja, keď sa nepoužíva. Ak chcete zamknúť spínač, ovládač otáčania dopredu a dozadu prepnete do strednej polohy.

2. OVLÁDANIE ROTÁCIE DOPREU A DOZADU (POZRITE SI OBR. C1)

Batériový blok vyberte zo zariadenia tak, že zatlačíte na uvoľňovacie tlačidlo batériového bloku. Batériový blok po

nabíť vložte späť do nástroja. Stačí jednoducho zasunúť a mierne zatlačiť.

3. TLAČIDLO ZAPNÚŤ/VYPNÚŤ (POZRITE SI OBR. C2)

Rotácia dopredu: ovládač rotácie dopredu/dozadu posuňte do ľavej polohy (vrták musí smerovať od vás). Používa sa na vŕtanie a zaskrutkúvanie skrutiek. Ovládač rotácie dopredu/dozadu posuňte do ľavej polohy (vrták musí smerovať od vás). Používa sa na vŕtanie a zaskrutkúvanie skrutiek.

Rotácia dozadu: ovládač rotácie dopredu/dozadu posuňte do pravej polohy (vrták musí smerovať od vás). Používa sa na vyskrutkúvanie skrutiek alebo na uvoľnenie zaseknutého vrtáka.

VAROVANIE: Keď sa nástroj otáča, nemeňte smer otáčok a počkajte, kým nebude zastavený. Posun počas otáčania skľučovadla môže spôsobiť poškodenie nástroja.

4. PREPÍNAČ 3-PREVEDOVÝCH STUPŇOV/RÝCHLOSTI PRÍKLEPU (POZRITE SI OBR. D)

Tento skrutkovač je vybavený vlnou 3 prevodových stupňov /príkľepu. Ak chcete vybrať požadované otáčky/príkľep , stlačte prepínač 3-prevodových stupňov/rýchlosti príkľepu. Vyberte nízke otáčky/rýchlosť príkľepu, pravé svetlo svieti na zeleno. Keď zvolíte stredné rýchle otáčky/rýchlosť príkľepu, svieti stredný zelený svetelný indikátor. Keď zvolíte vysoké otáčky/rýchlosť príkľepu, svieti stredný ľavý zelený svetelný indikátor.

Režim aplikácie (Zobrazené na paneli)	Maximálna rýchlosť nárazu	Účel	Príklad aplikácie
	2400 bpm	Uťahovanie maximálnou silou a otáčkami.	Montáž oceľových rámov.
	1600 bpm	Uťahovanie menšou silou a nižšími otáčkami ako režim Max (jednoduchšie ovládanie ako režim Max).	Montáž alebo demontáž lešení a konštrukcií.
	1000 bpm	Uťahovanie menšou silou, aby sa zabránilo strhnutiu závitú skrutky.	Montáž nábytku.

5. POUŽÍVANIE LED SVIETIDLA (POZRITE SI OBR. E)

Ak chcete svetidlo zapnúť, stlačte vypínač a uistite sa, že ovládač otáčania dopredu/dozadu je v pravej/ľavej polohe. Keď uvoľníte vypínač , svetelný indikátor zhasne. LED svetidlo veľmi zvyšuje viditeľnosť v tmavom a uzatvorenom priestore.



UPOZORNENIE: Nepozerajte sa priamo do svetla ani zdroja svetla.

Potiahnutím spúšte sa rozsvieti LED svetelný indikátor. LED svetelný indikátor svieti, kým je stlačená spúšť. Svetlo automaticky zhasne 10 - 15 sekúnd po uvoľnení spúšte.

6. SPONA NA OPASOK (POZRITE SI OBR. F, G)

Sponu na opasok upevnite na nástroj dodanou skrutkou v plastovom vrecku. Sponu na opasok si môžete zavesiť na svoj opasok alebo si ju môžete vložiť do vrecka atď.

7. OCHRANA PROTI PREŤAŽENIU

Motor sa pri preťažení zastaví. Okamžite uvoľnite zaťaženie nástroja a nechajte ho vychladnúť približne na 30 sekúnd pri najvyšších voľnoběžných otáčkach.

8. OCHRANA PROTI PREŤAŽENIU ZÁVISLÁ OD TEPLoty

Elektrický nástroj nesmie byť pri používaní na jeho určený účel vystavený preťaženiu. Keď je preťaženie veľmi vysoké alebo je prekročená prípustná teplota batérie 75 °C, elektronické ovládanie vypne elektrický nástroj, až kým teplota znova nedosiahne optimálny teplotný rozsah.

RIEŠENIE PROBLÉMU

1. DÔVODY RÔZNEHO PRACOVNÉHO ČASU BATÉRIE

Problémy s časom nabíjania a dlhodobé nepoužívanie batérie skráti pracovný čas batérie. Toto je možné opraviť po niekoľkých operáciách nabíjania a vybitia nabíjaním a prácou s vŕtačkou.

Ťažké pracovné podmienky, ako sú veľké skrutky do tvrdého dreva, spotrebujú energiu akumulátora rýchlejšie ako ľahšie pracovné podmienky. Batériu nenabíjajte pri teplotách pod 0 °C a nad 40 °C, pretože to ovplyvní výkon.

2. PREČO SA RÁZOVÝ UŤAHOVÁK NEZAPNE PO STLAČENÍ VYPÍNAČA?

Ovládač otáčania dopredu/dozadu, ktorý je na vrchu spúšte, je umiestnený vo funkcii uzamknutia. Odblokujte ovládač otáčania dopredu/dozadu tak, že ho dáte do požadovanej polohy otáčania. Stlačte spúšť a rázový uťahovák sa začne otáčať.

ÚDRŽBA

Pred vykonaním akéhokoľvek nastavovania, opráv alebo údržby vyberte z nástroja batériový modul.

Vaše náradie si nevyžaduje žiadne dodatočné mazanie ani údržbu. Vaše náradie si nevyžaduje žiadny servisný zásah. Svoje náradie nikdy nečistite vodou alebo chemickými čistiacimi prostriedkami. Vytrite ho suchou handrou. Náradie ukladajte na suchom mieste. Vetracie otvory motora udržiavajte čisté. Ovládacie prvky zbavujte prachu. Cez vetracie štrbiny občas možno vidieť iskrenie komutátora. Je to normálny stav a nepoškodzuje to vaše náradie.

PRE AKUMULÁTOROVÉ NÁRADIE

Rozsah okolitej teploty, na použitie a skladovanie náradia a akumulátora je 0°C-45°C.

Odporúčaný rozsah okolitej teploty pre nabíjací systém v priebehu nabíjania je 0°C-40°C.

OCHRANA ŽIVOTNÉHO PROSTREDIA

 Elektrické výrobky sa nesmú likvidovať spolu s domácim odpadom. Recyklujte v zberných miestach na tento účel zriadených. O možnosti recyklácie sa informujte na miestnych úradoch alebo u predajcu.

VYHLÁSENIE O ZHODE

My,
Positec Germany GmbH
Postfach 32 02 16, 50796 Cologne, Germany

Vyhlasujeme, že tento výrobok
Popis **Akumulátorový rázový ut'ahovák**
Typ **DX73 DX73B (73- označenie strojného zariadenia, predstaviteľ' rázového ut'ahováka)**
Funkcia **Ut'ahovanie a uvoľňovanie skrutiek, matic**

Zodpovedá nasledujúcim smerniciam:

2006/42/EC,
2014/30/EU,
2011/65/EU&(EU)2015/863

Spĺňa posudzované normy

EN IEC 55014-1,
EN IEC 55014-2,
EN 62841-1,
EN 62841-2-2
EN IEC 63000

Osoba oprávnená za zostavenie technického súboru:

Názov: Marcel Filz
Adresa: Positec Germany GmbH
Postfach 32 02 16, 50796 Cologne, Germany



2023/05/25

Allen Ding

Zástupca vrchnej konštrukčnej kancelárie,

Testovanie & Certifikácia

Positec Technology (China) Co., Ltd

18, Dongwang Road, Suzhou Industrial

Park, Jiangsu 215123, P. R. China

SK

IZVIRNA NAVODILA VARNOST IZDELKA SPLOŠNA VARNOSTNA NAVODILA ZA ELEKTRIČNA ORODJA



OPOZORILO! Pred uporabo orodja, pazorno preberite vsa varnostna opozorila, navodila, preglejte ilustracije ter preverite tehnične podatke orodja.

Neupoštevanje opozoril in navodil lahko privede do električnega udara in/ali resnih poškodb.

Vsa opozorila in napotila shranite, ker jih boste v prihodnje še potrebovali.

Pojem „električno orodje“, ki se pojavlja v nadaljnjem besedilu, se nanaša na električna orodja z električnim pogonom (z električnim kablom) in na akumulatorska električna orodja (brez električnega kabla).

1) VARNOST NA DELOVNEM MESTU

- a) Delovno področje naj bo vedno čisto in dobro osvetljeno. Nered in neosvetljena delovna področja lahko povzročijo nezgode.
- b) **Ne uporabljajte električnega orodja v okolju, kjer lahko pride do eksplozij oziroma tam, kjer se nahajajo vnetljive tekočine, plini ali prah.** Električna orodja povzročajo iskrenje, zaradi katerega se lahko prah ali para vnameta.
- c) **Prosimo, da med uporabo električnega orodja ne dovolite otrokom ali drugim osebam, da bi se Vam približali.** Odvracanje Vaše pozornosti drugim lahko povzroči izgubo kontrole nad napravo.

2) ELEKTRIČNA VARNOST

- a) Priključni vtikač električnega orodja se mora prilagati vtičnici. Spreminjanje vtikača na kakršenkoli način ni dovoljeno. Pri ozemljenih električnih orodjih ne uporabljajte vtikačev z adapterji. Nespremenjeni vtikači in ustrezne vtičnice zmanjšujejo tveganje električnega udara.
- b) **Izogibajte se telesnemu stiku z ozemljenimi površinami kot so na primer cevi, grelci, štedilniki in hladilniki.** Tveganje električnega udara je večje, če je Vaše telo ozemljeno.
- c) **Prosimo, da napravo zavarujete pred dežjem ali vlago.** Vdor vode v električno orodje povečuje tveganje električnega udara.
- d) **Ne uporabljajte kabla za nošenje ali obešanje električnega orodja in ne vlecite za kabel, če želite vtikač izvleči iz vtičnice.** Kabel zavarujte pred vročino, oljem, ostrimi robovi ali premikajočimi se deli naprave. Poškodovani ali zapleteni kabli povečujejo tveganje električnega udara.
- e) **Kadar uporabljate električno orodje zunaj, uporabljajte samo kabelske podaljške, ki so primerni za delo na prostem.** Uporaba kabelskega podaljška, ki jê primeren za delo na prostem, zmanjšuje tveganje električnega udara.

- f) **Če je uporaba električnega orodja v vlažnem okolju neizogibna, uporabljajte stikalo za zaščito pred kvarnim tokom.** Uporaba zaščitnega stikala zmanjšuje tveganje električnega udara.

3) OSEBNA VARNOST

- a) **Bodite pozorni, pazite kaj delate ter se dela z električnim orodjem lotite z razumom. Ne uporabljajte električnega orodja, če ste utrujeni oziroma če ste pod vplivom mamil, alkohola ali zdravil.** Trenutek nepazljivosti med uporabo električnega orodja je lahko vzrok za resne telesne poškodbe.
- b) **Uporabljajte osebno zaščitno opremo in vedno nosite zaščitna očala.** Nošenje osebne zaščitne opreme, na primer maske proti prahu, nedrsečih zaščitnih čevljev, varnostne čelade ali zaščitnih glušnikov, kar je odvisno od vrste in načina uporabe električnega orodja, zmanjšuje tveganje telesnih poškodb.
- c) **Izogibajte se nenamernemu zagonu. Pred priključitvijo električnega orodja na električno omrežje in/ali na akumulator in pred dviganjem ali nošenjem se prepričajte, če je električno orodje izklopljeno.** Prenašanje naprave s prstom na stikalo ali priključitev vklopljenega električnega orodja na električno omrežje je lahko vzrok za nezgodo.
- d) **Pred vkapljanjem električnega orodja odstranite nastavitvena orodja ali izvijače.** Orodje ali ključ, ki se nahaja v vrtečem se delu naprave, lahko povzroči telesne poškodbe.
- e) **Izogibajte se nenormalni telesni drži. Poskrbite za trdno stojišče in za stalno ravnotežje.** Tako boste v nepričakovanih situacijah električno orodje lahko bolje nadzorovali.
- f) **Nosite primerna oblačila. Ne nosite ohlapnih oblačil in nakita.** Poskrbite, da se med delovanjem električnega orodja vaši lasje, oblačila in rokavice, ne bodo ujeli med premikajoče se dele. Premikajoči se deli orodja lahko zagrabijo ohlapno oblačilo, dolge lase ali nakit.
- g) **Če ima električno orodje predvideno namestitev enot za odsesavanje prahu ali zbiranje delcev, poskrbite, da bodo te tudi pravilno nameščene in uporabljene.** Če uporabljate enoto za zbiranje delcev, obstaja manjša nevarnost nesreč zaradi prahu.
- h) **Upošteвайте, da boste s pogosto uporabo orodja, z njim postali zelo domači, zaradi česar bi lahko ravnali ravnodušno, ter spregledali varnostna pravila za uporabo orodja.** Nepremišljeno ravnanje lahko že v trenutku nepazljivosti, povzroči resne poškodbe.

4) SKRBNA UPORABA IN RAVNANJE Z ELEKTRIČNIMI ORODJI

- a) **Ne preobremenjujte naprave. Pri delu uporabljajte električna orodja, ki so za to delo namenjena.** Z ustreznim električnim orodjem boste v navedenem zmogljivostnem področju delali bolje in varneje.
- b) **Ne uporabljajte električnega orodja s**

- pokvarjenim stikalom.** *Električno orodje, ki se ne da več vklopiti ali izklopiti, je nevarno in ga je potrebno popraviti.*
- c) Pred nastavljanjem naprave, zamenjavo delov pribora ali odlaganjem naprave izvelcite vtikač iz električne vtičnice in/ali odstranite akumulator.** *Ta previdnostni ukrep preprečuje nenameren zagon električnega orodja.*
- d) Električna orodja, katerih ne uporabljate, shranjujte izven dosega otrok.** *Osebam, ki naprave ne poznajo ali niso prebrale teh navodil za uporabo, naprave ne dovolite uporabljati. Električna orodja so nevarna, če jih uporabljajo neizkušene osebe.*
- e) Skrbno negujte električno orodje. Kontrolirajte brezhibno delovanje premičnih delov naprave, ki se ne smejo zatikati. Če so ti deli zlomljeni ali poškodovani do te mere, da ovirajo delovanje električnega orodja, jih je potrebno pred uporabo naprave popraviti.** *Slabo vzdrževana električna orodja so vzrok za mnoge nezgode.*
- f) Rezalna orodja vzdržujte tako, da bodo vedno ostra in čista.** *Skrbno negovana rezalna orodja z ostrimi robovi se manj zatikajo in so lažje vodljiva.*
- g) Električna orodja, pribor, vsadna orodja in podobno uporabljajte ustrezno tem navodilom. Pri tem upoštevajte delovne pogoje in dejavnost, ki jo boste opravljali.** *Uporaba električnih orodij v namene, ki so drugačni od predpisanih, lahko privede do nevarnih situacij.*
- h) Poskrbite, da bodo ročaji in ostale prijemalne površine, vedno suhi, čisti in brez ostankov olj ali masti.** *Če pride do nepredvidenih situacij, vam spolzki ročaji in prijemalne površine ne zagotavljajo varnega rokovanja in nadzora nad orodjem.*
- 5) SKRBN RAVNANJE IN UPORABA AKUMULATORSKIH ORODIJ**
- a) Akumulatorske baterije polnite samo v polnilnikih, ki jih priporoča proizvajalec.** *Polnilnik, ki je namenjen določeni vrsti akumulatorskih baterij, se lahko vname, če ga boste uporabljali skupaj z drugačnimi akumulatorskimi baterijami.*
- b) V električnih orodjih uporabljajte le akumulatorske Mbaterije, ki so zanje predvidene.** *Uporaba drugih akumulatorskih baterij lahko povzroči telesne poškodbe ali požar.*
- c) Akumulatorska baterija, katere ne uporabljate, ne sme priti v stik s pisarniškimimi sponkami, kovanci, žebliji, vijaki in drugimi manjšimi kovinskimi predmeti, ki bi lahko povzročili premostitev kontaktov.** *Kratek stik med akumulatorskimi kontakti lahko ima za posledico opekline ali požar.*
- d) V primeru napačne uporabe lahko iz akumulatorske baterije izteče tekočina. Izogibajte se kontaktu z njo. Pri naključnem kontaktu s kožo spirajte z vodo.** *Če pride tekočina v oko, dodatno poiščite tudi zdravniško pomoč. Iztekajoča akumulatorska tekočina lahko povzroči draženje kože ali opekline.*
- e) Ne uporabljajte poškodovanih ali prilagojenih akumulatorskih baterij oz. orodij.** *Poškodovane ali prilagojene akumulatorske baterije ali prilagojene akumulatorske baterije se lahko nepredvidljivo obnašajo, kar lahko povzroči požar, eksplozijo ali tveganje za poškodbe.*
- f) Akumulatorske baterije ali orodja ne izpostavljajte ognju previsoki temperaturi. Izpostavljenost ognju ali previsoki temperaturi.** *Izpostavljenost ognju ali vročini nad 130°C lahko povzroči eksplozijo.*
- g) Upoštevajte navodila za polnjenje in ne polnite akumulatorske baterije ali orodja pri temperaturi, ki je izven območja, navedenega v navodilih.** *Če orodje polnite na nepravilen način ali pri temperaturah, ki so izven določenega območja, lahko pride do poškodb akumulatorske baterije, kar poveča tveganje za požar.*
- 6) SERVISIRANJE**
- a) VAŠE električno orodje naj popravlja le kvalificirano strokovno osebje, ki uporablja originalne nadomestne dele.** *Tako bo zagotovljena predpisana varna uporaba orodja.*
- b) Nikoli ne servisirajte poškodovanih akumulatorjev.** *Poškodovane akumulatorje lahko servisira le proizvajalec ali pooblaščen servisier.*

VARNOSTNO OPOZORILO ZA UDARNI VRTALNIK

- 1. Električno orodje med delom, kjer se z orodjem lahko dotaknete skrite električne napeljave, vedno držite za izolirana ročaja.** *Če z orodjem pridete v stik električnim kablom pod "napetosjjo", to povzroči, da postanejo "električni" tudi kovinski deli celotnega orodja, zaradi česar lahko pride do električnega udara.*

SL

VARNOSTNA OPOZORILA ZA AKUMULATOR

- a) **Ne razstavlajte, odpirajte ali odstranjajte celic akumulatorja.**
- b) **Pazite, da ne povzročite kratkega stika med kontaktoma akumulatorja. Akumulatorjev nikoli ne shranjujte v škatli ali predalu, kjer bi lahko prišlo do kratkega stika zaradi stika kontaktov s prevodnimi predmeti.** *Kadar akumulator ni nameščen v orodju, ga hranite proč od drugih kovinskih predmetov, kot so sponke za papir, kovanci, ključi, žebliji, vijaki ali drugi drobni kovinski predmeti, ki bi lahko omogočili stik med kontaktoma. Če pride do stika med kontaktoma akumulatorja, to lahko povzroči požar.*
- c) **Akumulatorja ne izpostavljajte vročini ali ognju. Poskrbite, da ne bo izpostavljen neposredni sončni svetlobi.**
- d) **Akumulatorja ne izpostavljajte mehanskim udarcem.**
- e) **Če opazite, da akumulator pušča, pazite, da tekočina ne bo prišla v stik z očmi. Če akumulatorska tekočina vseeno pride v stik z očmi, izperite prizadeto območje z obilo vode in poiščite zdravniško pomoč.**
- f) **Akumulator shranjujte na čistem in suhem mestu.**
- g) **Če se akumulator zamaže, ga takoj očistite s čisto in suho krpo.**
- h) **Akumulator morate pred uporabo napolniti. Pri polnjenju akumulatorja vedno upoštevajte predpisana navodila in postopke.**
- i) **Če akumulatorja ne polnite, ga odstranite iz polnilca.**
- j) **Po daljšem obdobju skladiščenja, boste za dosego maksimalne zmogljivosti akumulatorja verjetno morali slednjega nekajkrat napolniti in izprazniti.**
- k) **Za polnjenje uporabljajte le polnilce, ki jih je predpisal Cat®. Nikoli ne uporabljajte polnilcev, ki niso posebej namenjeni za polnjenje vašega akumulatorja.**
- l) **Nikoli ne uporabljajte polnilcev, ki niso posebej zasnovani za polnjenje vašega akumulatorja.**
- m) **Akumulatorje shranjujte izven dosega otrok.**
- n) **Za podrobnosti, si oglejte gradivo, ki je bilo priloženo akumulatorju.**
- o) **Če orodja ne uporabljate, iz njega odstranite akumulator.**
- p) **Akumulatorje odlagajte skladno s predpisi.**
- q) **V napravi ne uporabljajte celic različnih proizvajalcev, zmogljivosti, velikosti ali tipa.**
- r) **Baterije držite stran od mikrovalov in visokega tlaka.**

SIMBOLI



Zaradi zmanjševanja nevarnosti poškodb, se temeljito seznanite z navodili za uporabo



Opozorilo



Uporabljajte zaščito za oči



Uporabljajte zaščito za ušesa



Nosite zaščitno masko za prah



Li-Ion



Baterije Li-Ion Ta izdelek je označen s simbolom, ki se nanaša na 'ločeno zbiranje' za vse baterijske napajalnike in baterijski napajalnik. Nato bodo reciklirane ali razstavljene, da se zmanjša škodljiv vpliv na okolje. Baterijski napajalniki vsebujejo nevarne snovi in so zato lahko nevarni za okolje in za zdravje ljudi.



Prepovedano sežiganje



Če se baterije nepravilno odlaga, lahko vstopijo v vodni cikel, kar pa je lahko nevarno za ekosistem. Odpadnih baterij ne odlagajte v nesortirane komulane odpadke.



Odpadnih električnih naprav ne smete zavreči skupaj z ostalimi gospodinjstvi odpadki. Dostavite jih na mesto za ločeno zbiranje odpadkov. Glede podrobnosti, se posvetujte z lokalno službo za ravnanje z odpadki.

SEZNAM KOMPONENT

1. DRŽALO ZA ORODJE
2. NADZOR VRTENJA NAPREJ IN NAZAJ
3. STIKALO ZA VKLOP/IZKLOP
4. ROČAJ
5. GUMB ZA PREKLOP S 3 HITROSTMI/STOPNJO SLIKE
6. LED LUČKA
7. GUMB ZA SPROSTITUTEV PAKETA BATERIJ*
8. INDIKATORSKE LUČKE BATERIJE*
9. SPONKA ZA PAS
10. PAKET BATERIJ*

* Ves ilustriran ali opisan dodatni pribor ni vključen v standardni obseg dobave.

TEHNIČNI PODATKI

Oznaka tipa DX73 DX73B (73 - oznaka strojev, predstavnik za udarni vrtalnik)

	DX73	DX73B
Napetost	18V \equiv	
Hitrost brez obremenitve	0-900/1100/1800/min	
Stopnja vpliva	0-1000/1600/2400 bpm	
Velikost vpenjalne glave	3/4" (19 mm)	
maks. navor pritnjevanja	700Nm/1000Nm/1700Nm	
maks. odlomni navor	800Nm/1100Nm/2100Nm	
Kapaciteta baterije (DXB4)	4.0 Ah	/
Vhod za polnilnik (DXC4)	100-240V~50/60 Hz, 95W	/
Izhod polnilnika (DXC4)	20V \equiv 4A	/
Razred zaščite polnilnika	 /II	/
Teža stroja	4.36kg	3.3kg

SL

PODATKI O HRUPU

Vrednotena raven zvočnega tlaka	L_{pA} : 86 dB (A)
K_{pA} =	3 dB(A)
Vrednotena raven zvočne moči	L_{wA} : 97 dB (A)
K_{wA} =	3 dB(A)
Uporabljajte zaščito za ušesa 	

PODATKI O VIBRACIJAH

Skupne vrednosti oscilacij (vektorski seštevek treh smeri), skladno z EN 62841:
Vrednost emisije vibracij: $a_n = 10,046 \text{ m/s}^2$

Nezanesljivost meritve $K = 1,5 \text{ m/s}^2$

Deklarirana skupna raven vibracij ter deklarirana vrednost emisij hrupa, sta bili izmerjeni skladno s standardno testno metodo in služita primerjavi orodij med seboj.

Deklarirano skupno raven vibracij ter deklarirano vrednost emisij hrupa, lahko uporabljate tudi kot osnovo za ocenjevanje izpostavljenosti.



OPOZORILO: Dejanski vrednosti emisij vibracij ter hrupa med uporabo orodja, se lahko razlikujeta od navedenih, kajti nanju vpliva tudi način uporabe orodja ter vrsta obdelovanca, predvsem pa naslednje okoliščine:

Način uporabe orodja in materiali, ki jih lahko obdelujete.

Ali je orodje v dobrem stanju in ustrezno vzdrževano.

Ali uporabljate ustrezni dodatek in njegova brezhibnost.

Čvrstost oprijema ročajev in morebitna uporaba dodatkov za zmanjševanje vibracij.

Uporaba orodja za predviden namen, skladen s temi navodili.

Če orodja ne uporabljate pravilno, lahko povzroči vibracijski sindrom zapestja in rok.



OPOZORILO: Če želimo resnično natančno oceniti raven izpostavljenosti v dejanskih okoliščinah, moramo upoštevati tudi vse faze delovnega procesa, tudi število vklopov in izklopov strojčka ter čas, ko deluje v prostem teku in neobremenjeno. To lahko znatno zmanjša raven izpostavljenosti tekom celotnega delovnega procesa.

Pomoč pri zmanjševanju tveganja pri izpostavljenosti vibracijam in hrupu.

Vedno uporabljajte le ostre pripomočke.

Orodje vzdržujte skladno s temi navodili in poskrbite, da bo dobro namazano (kjer je potrebno).

Če boste orodje uporabljali redno, potem investirajte v dodatke za zmanjševanje vibracij in hrupa.

Delo si organizirajte tako, da boste opravila z visoko ravno vibracij izvajali v več fazah, tekom nekaj dni.

DODATKI

	DX73	DX73B
Sponka za pas	1	1
Baterijski paket (DXB4)	2	/
Polnilnik (DXC4)	1	/

Priporočamo vam, da dodatke vedno kupujete v isti trgovini, kot ste kupili strojček. Za podrobnosti si oglejte razlage na embalaži kompleta dodatkov. Pri odločanju o ustreznem dodatku, vam lahko pomaga tudi osebeje v trgovini.

NAVODILA ZA UPORABO



OPOMBA: Pred uporabo orodja natančno preberite navodila.

PREDVIDENA UPORABA

To orodje je namenjeno za pritrđitev in odvijanje vijakov, matic in različnih pritrđilnih elementov z navoji. To orodje ni namenjeno za uporabo kot vrtnalnik.

PRED ZAČETKOM DELOVANJA

1. NAPOLNITE VAŠ AKUMULATOR

2. PREVERITE NAPOLNJENOST AKUMULATORJA

5 LED-čuč prikazuje stanje napolnjenosti baterije. Pred zagonom ali po uporabi pritisnite gumb, ki se nahaja ob lučkah, da preverite stanje napolnjenosti akumulatorja.

SESTAVLJANJE

1. ZA ODSTRANJEVANJE ALI NAMESTITEV AKUMULATORJA (GLEJTE SL. A)

Pritisnite gumb za sprostitvev akumulatorja, da sprostite in povlečete akumulator iz vašega orodja. Ko ga napolnite, ga potisnite nazaj v vaše orodje. Zadostujeta preprost potisk in rahel pritisk.

DELOVANJE

1. STIKALO NA KLJUČ(GLEJTE SL. B)

Stikalo za vklop/izklop je mogoče zakleniti v položaju OFF. To pomaga zmanjšati možnost nenamerne zagona, ko ni v uporabi. Za zaklepanje stikala za vklop/izklop postavite smer krmilnika vrtenja naprej in nazaj v sredinski položaj.

2. KRMILNIK VRTENJA NAPREJ IN VZVRATNO (GLEJTE SL. C1)

Vrtenje naprej: potisnite krmilnik vrtenja naprej/vzvratno v levo (vrtalnik je obrnjen stran od vas). Uporablja se za vrtnje in vijačenje vijakov.

Vrtenje nazaj: potisnite krmilnik vrtenja naprej/vzvratno v desno (vrtalnik je obrnjen stran od vas). Uporablja se za odstranjevanje vijakov ali sprostitvev zagozdenega svreda.



OPOZORILO: Nikoli ne spreminjajte smeri vrtenja, medtem ko se orodje vrti, počakajte, da se ustavi. Prestavljanje med vrtenjem vpenjalne glave lahko poškoduje orodje.

3. STIKALO ZA VKLOP/IZKLOP (GLEJTE SL. C2)

Pritisnite stikalo za vklop/izklop, da zaženete in sprostite, za zaustavitev vašega orodja.

Stikalo za vklop/izklop je opremljeno z zavorno funkcijo, ki takoj ustavi vašo vpenjalno glavo, ko hitro sprostite stikalo. Je tudi stikalo s spremenljivo hitrostjo, ki zagotavlja višjo hitrost in navor s povečanim pritiskom sprožilca. Hitrost je

nadzorovana s količino pritiska na sprožilec stikala.



OPOZORILO: Ne uporabljajte dalj časa pri nizki hitrosti, ker bo v notranjosti nastala odvečna toplota.

4. PREKLOPNI GUMB ZA 3 HITROSTI/ STOPNJO UDARCA (GLEJTE SL. D)

Vrtalnik ima na izbiro 3 hitrosti/ stopnje udarcev. Pritisnite preklopni gumb za 3 hitrosti/ stopnjo udarca, da izberete želeno hitrost/ stopnjo udarca. Izberite nizko hitrost/ stopnjo udarca, desna lučka zasveti zeleno. Izberite srednjo hitrost/ stopnjo udarca, srednja lučka zasveti zeleno. Izberite visoko hitrost/ stopnjo udarca, leva lučka zasveti zeleno.

Način uporabe (Prikazan na plošči)	Največja stopnja udarca	Namen	Primer uporabe
	2400 bpm	Zategovanje z največjo silo in hitrostjo.	Sestavljanje jeklenih okvirjev.
	1600 bpm	Zategovanje z manjšo silo in hitrostjo kot način Max (lažje nadzorovati kot način Max).	Sestavljanje in razstavljanje gradbenih odrov in okvirjev.
	1000 bpm	Zategovanje z manjšo silo, da se prepreči zlom navoja vijaka.	Sestavljanje pohištva.

5. UPORABA LED LUČI (GLEJTE SL. E)

Za vklop luči pritisnete stikalo za vklop/izklop in se prepričajte, da je krmilnik vrtenja naprej/nazaj v položaju desno/levo. Ko sprostite stikalo za vklop/izklop, luč ugasne. LED osvetlitev poveča vidljivost-odlično za temne in zaprte prostore.



POZOR: Ne glejte v luč ali ne glejte neposredno v vir svetlobe.

Povlecite sprožilec stikala, da prižgete LED luč. LED luč še naprej sveti, medtem ko vlečete sprožilec stikala. Luč samodejno ugasne 10-15 sekund po sprostitvi sprožilca stikala.

6. SPONKA ZA PAS (GLEJTE SL. F, G)

Sponko za pas privijte na orodje z izvijačem, ki je na voljo v plastični vrečki. Sponko za pas lahko pritrдите na vaš pas ali žep itd.

7. ZAŠČITA PRED PREOBREMENITVIJO

Ko je motor preobremenjen, se zaustavi. Takoj razbremenite orodje in pustite, da se ohladi približno 30 sekund pri najvišji hitrosti brez obremenitve.

8. TEMPERATURA JE ODVISNA OD ZAŠČITE PRED PREOBREMENITVIJO

Ob predvideni uporabi orodja ni mogoče preobremeniti. Ko je obremenitev previsoka ali pa dovoljena temperatura akumulatorja preseže 75 °C, elektronski krmilnik izklopi električno orodje, dokler se temperatura ne vrne v optimalno temperaturno območje.

ODPRAVLJANJE TEŽAV

1. RAZLOGI ZA RAZLIČNE ČASE DELOVANJA BATERIJSKEGA SKLOPA

Težave s časom polnjenja in daljši čas neuporabe baterijskega sklopa skrajšajo čas delovanja baterije. To je mogoče popraviti po več postopkih polnjenja in praznjenja s polnjenjem in delom z vašim vrtalnikom. Težki delovni pogoji, kot so veliki vijaki v trd les, bodo uporabljal energijo iz baterije hitreje, kot lažji delovni pogoji. Baterijskega sklopa ne polnite pod 0 °C in nad 40 °C, saj bo to vplivalo na delovanje.

2. ZAKAJ SE UDARNI VRTALNIK NE ZAŽENE, KO PRITISNETE STIKALO?

Krmilnik vrtenja naprej/nazaj, ki se nahaja na vrhu sprožilca, je nameščen v funkciji zaklepanja. Odklenite krmilnik vrtenja naprej/nazaj tako, da ga postavite v želeni položaj vrtenja. Potisnite sprožilec in udarni vijak se bo začel vrteti.

VZDRŽEVANJE

Pred vsakim prilagajanjem, servisiranjem ali vzdrževanjem, odstranite akumulator iz orodja.

Vašega strojčka ne rabite dodatno mazati. Strojček tudi nima nobenih delov, ki bi jih morali servisirati. Za čiščenje strojčka nikoli ne uporabljajte vode ali kemičnih sredstev. Obrišite ga le s suho krpo. Strojček vedno shranjujte na suhem mestu. Poskrbite, da bodo prezračevalne odprtine čiste. Vsi elementi krmiljenja morajo biti čisti, brez prahu. Med uporabo strojčka boste skozi prezračevalne reže lahko opazili iskrenje. To je običajno in ne bo poškodovalo strojčka.

ZA AKUMULATORSKA ORODJA

Razpon temperature okolice za uporabo in shranjevanje orodja in baterije je 0°C–45°C. Priporočeni razpon temperature okolice za polnilni sistem med polnjenjem je 0°C–40°C.

VAROVANJE OKOLJA



Odpadnih električnih naprav ne smete zavreči skupaj z ostalimi gospodinjstvi odpadki.

— Dostavite jih na mesto za ločeno zbiranje odpadkov. Glede podrobnosti, se posvetujte z lokalno službo za ravnanje z odpadki.

IZJAVA O SKLADNOSTI

Mi,
Positec Germany GmbH
Postfach 32 02 16, 50796 Cologne, Germany

Izjavljamo, da je izdelek,
Opis izdelka **Brezžični udarni vrtalnik**
Vrsta izdelka **DX73 DX73B (73- oznaka**
strojev, predstavnik za udarni vrtalnik)
Namen uporabe **Privijanje ter odvijanje vijakov,**
matic

Skladen z naslednjimi direktivami,
2006/42/EC,
2014/30/EU,
2011/65/EU&(EU)2015/863

In izpolnjuje naslednje standarde
EN IEC 55014-1,
EN IEC 55014-2,
EN 62841-1,
EN 62841-2-2
EN IEC 63000

Oseba, ki je pooblaščen za skladnost tehnične dokumentacije,

Ime: Marcel Filz
Naslov: Positec Germany GmbH
Postfach 32 02 16, 50796 Cologne, Germany

SL



2023/05/25
Allen Ding
Namestnik glavnega inženirja,
Testiranje in certifikacija
Positec Technology (China) Co., Ltd
18, Dongwang Road, Suzhou Industrial
Park, Jiangsu 215123, P. R. China

ORJİNAL TALİMATLAR ÜRÜN GÜVENLİĞİ GENEL ELEKTRİKLİ ALET GÜVENLİK UYARILARI



UYARI! Bu elektrikli aletle birlikte verilen tüm güvenlik uyarılarını, talimatları, şekilleri ve özellikleri okuyun.

Aşağıda belirtilen talimatlara uyulmaması durumunda, elektrik çarpması, yangın ve/veya ciddi yaralanma gibi riskler görülebilir.

İleride başvurmak üzere tüm uyarıları ve talimatları saklayın.

Uyarılarda bulunan "elektrikli alet" ifadesi ile elektrikli (kablolu) veya bataryalı (akülü) aletinizi kast edilmektedir.

1) ÇALIŞMA ALANI GÜVENLİĞİ

- Çalışma alanınızın temiz ve iyi aydınlatılmış olmasına dikkat edin.** Dağınık veya karanlık alanlar kazalara davetiye çıkarır.
- Elektrikli aletleri yanıcı sıvı, gaz veya toz gibi patlama riski olan maddelerin bulunduğu ortamlarda çalıştırmayın.** Elektrikli aletler, tozu veya dumanı tutuşturabilecek kıvılcımlar oluşturur.
- Elektrikli aleti kullanırken çocukları ve çevredeki kişileri uzak tutun.** Dikkatinizi dağıtabilecek unsurlar aletin kontrolünü kaybetmenize neden olabilir.

2) ELEKTRİKSEL GÜVENLİK

- Elektrikli aletin fişi prize uygun olmalıdır.** Fiş üzerinde hiçbir şekilde değişiklik yapmayın. Topraklanmış elektrikli aletlerle herhangi bir adaptör fiş kullanmayın. Üzerinde herhangi bir değişiklik yapılmamış fiş ve uyumlu priz kullanımı elektrik çarpması riskini azaltacaktır.
- Boru, radyatör, ocak ve buzdolabı gibi topraklanmış yüzeylerle temas etmemeye dikkat edin.** Vücudunuzun topraklanmış yüzeylerle temas etmesi, elektrik çarpması riskini artırır.
- Elektrikli aletleri yağmura veya ıslak koşullara maruz bırakmayın.** Elektrikli alete giren su, elektrik çarpması riskini artırır.
- Elektrik kablolarını zorlamayın.** Aleti kablolarından tutarak taşımayın, çekmeyin veya fişini prizden çıkarmayın. Kabloyu ısı kaynaklarından, yağ gibi sıvılardan, keskin kenarlardan veya hareketli parçalardan uzak tutun. Hasar görmüş veya dolaşmış kablolar elektrik çarpması riskini artırır.
- Elektrikli bir aleti açık havada çalıştırırken, açık havada kullanıma uygun bir uzatma kablosu kullanın.** Açık havada kullanıma uygun bir uzatma kablosu kullanılması elektrik çarpması riskini azaltır.
- Elektrikli aleti nemli bir yerde çalıştırmak zorunda kalırsanız, kaçak akım rölesi (RCD) korumalı bir güç kaynağı kullanın.**

Kaçak akım rölesinin kullanılması kullanılması elektrik çarpması riskini azaltır.

3) KİŞİSEL GÜVENLİK

- Bir elektrikli aleti kullanırken dikkatli olun, yaptığınız işe odaklanın ve mantık çerçevesinde hareket edin.** Yorgunken veya uyuşturucu, alkol veya ilaç gibi maddelerin etkisi altındayken elektrikli alet kullanmayın. Elektrikli aletleri kullanırken bir anlık dikkatsizlik ciddi yaralanmalara neden olabilir.
 - Kişisel koruyucu ekipman kullanın.** Elektrikli aletleri kullanırken belirli koşullarda kullanılan toz maskesi, kaymayan güvenli ayakkabıları, baret veya kulak koruyucu gibi güvenlik ekipmanları kişisel yaralanmaları azaltacaktır.
 - Cihazın yanlışlıkla çalışmasını önleyin.** Aleti güç kaynağına ve/veya batarya grubuna bağlamadan, elinize almadan veya taşımadan önce düğmesinin kapalı konumunda olduğundan emin olun. Parmağınızı düğmenin üzerindeyken elektrikli aletlerin taşınması veya düğmenin açık olduğu elektrikli aletlerin çalıştırılması kazalara davetiye çıkarır.
 - Elektrikli aleti açmadan önce üzerine takılmış herhangi bir ayar anahtarı veya anahtar varsa çıkarın.** Elektrikli aletin dönen bir parçasına takılmış halde bırakılan bir anahtar yaralanmaya neden olabilir.
 - Elektrikli aleti aşırı şekilde uzanarak kullanmayın.** Her zaman yere dengeli basın ve dengeyi koruyun. Bu sayede beklenmedik koşullarda elektrikli aleti daha iyi şekilde kontrol edebilirsiniz.
 - Uygun kıyafetler giyin.** Bol giysiler giymeyin ya da herhangi bir takı kullanmayın. Saçınızı ve giysilerinizi hareketli parçalardan uzakta tutun. Bol ve sarkan kıyafetler, takılar veya uzun saç hareketli parçalar tarafından kapılabilir.
 - Toz ayırma ve toplama tesislerinin bağlantılarına yönelik cihazlar varsa, bunların bağlı olduğundan ve doğru şekilde kullanıldığundan emin olun.** Tozun toplanması, tozun neden olabileceği tehlikeli durumları azaltabilir.
 - Aletlerin sık kullanımından dolayı aletleri iyice taniyor olsanız da dikkatsiz davranmayın ve aletle ilgili güvenlik ilkelerini göz ardı etmeyin.** Dikkatsiz bir hareket, bir saniyeden daha kısa sürede ciddi yaralanmalara neden olabilir.
- ## 4) ELEKTRİKLİ ALETİN KULLANIMI VE BAKIMI
- Elektrikli aleti zorlamayın.** Uygulamanız için doğru elektrikli aleti kullanın. Doğru elektrikli alet, kullanım amacına uygun şekilde kullanıldığı anda iş daha iyi ve daha güvenli şekilde gerçekleştirilebilir.
 - Açma kapama düğmesi aracılığıyla açılıp kapatılmayan bir elektrikli aleti kullanmayın.** Düğme ile kontrol edilemeyen herhangi bir elektrikli alet tehlikelidir ve onarılması gerekir.

- c) Herhangi bir ayar yapmadan, aksesuarları değiştirmeden veya elektrikli aletleri yerine kaldırmadan önce fişi güç kaynağından ayırın ve/veya çıkarılabiliyorsa bataryaya grubunu elektrikli aletten çıkarın. Bu tür önlemleri güvenlik önlemleri, elektrikli aletin yanlışlıkla çalıştırılma riskini azaltır.
- d) Kullanılmayan elektrikli aletleri çocukların erişemeyeceği bir yerde saklayın ve elektrikli aleti tanımayan veya kullanımı ile ilgili talimatları bilmeyen kişilerin elektrikli aleti kullanmasına izin vermeyin. Elektrikli aletler, bu aletler ile ilgili herhangi bir eğitimi olmayan kullanıcıların elinde tehlikeli olabilir.
- e) Elektrikli aletlerin ve aksesuarların bakımını yapın. Hareketli parçaların ayar ve bağlantılarının doğru şekilde yapılıp yapılmadığını, kırık parçalarının olup olmadığını ve elektrikli aletlerin çalışmasını etkileyebilecek diğer tüm durumları kontrol edin. Hasar görmüş olması durumunda, kullanmadan önce elektrikli aletin onarımını yaptırın. Çoğu kaza, bakımı düzgün yapılmamış elektrikli aletlerden kaynaklanır.
- f) Kesici aletleri keskin ve temiz tutun. Bakımı uygun şekilde yapılmış keskin kenarlara sahip kesici aletlerinin tutukluk yapma olasılığı daha düşüktür ve kontrolü daha kolaydır.
- g) Elektrikli aletleri, aksesuarları ve alet uçlarını, vb., çalışma koşullarını ve yapılacak işlemleri göz önünde bulundurarak ilgili talimatlara uygun şekilde kullanın. Elektrikli aletin tasarım amacından farklı işlemler için kullanılması tehlikeli sonuçlara yol açabilir.
- h) Tutamakların ve kavrama yüzeylerinin kuru, temiz ve yağ ve gresten arındırılmış olmasına dikkat edin. Kaygan tutamaklar ve kavrama yüzeyleri, beklenmedik durumlarda aletin güvenli bir şekilde kullanılmasına ve kontrolüne izin vermez.

5) BATARYALI ALETİN KULLANIMI VE BAKIMI

- a) Yalnızca üretici tarafından belirtilen şarj cihazıyla şarj edin. Bir bataryaya grubu için uygun olan şarj cihazı, başka bir bataryaya grubuyla kullanıldığında yangın riski oluşturabilir.
- b) Elektrikli aletleri yalnızca özel olarak belirlenmiş bataryaya gruplarıyla kullanın. Başka bataryaya gruplarının kullanılması, yaralanmalara ve yangına neden olabilir.
- c) Bataryaya grubu kullanılmadığında bir terminalden diğerine bağlantı yapabilmeyen ataş, bozuk para, anahtar, çivi, vida gibi metal nesnelere uzak tutun. Bataryaya terminallerinin birbirine kısa devre yapması, yanıklara veya yangına neden olabilir.
- d) Kötü kullanıldığı takdirde bataryadan sıvı çıkabilir; temastan kaçının. Kazara temas olursa, suyla yıkayın. Sıvı gözlerle temas ederse, doktora başvurun. Aküden dışarı sızan sıvı tahrişe veya yanıklara neden olabilir.
- e) Hasar görmüş veya üzerinde değişiklik

yapılmış bataryaya grubu veya alet kullanmayın. Hasarlı veya değiştirilmiş piller, yangın, patlama veya yaralanma riski ile sonuçlanabilecek öngörülemeyen sonuçlar oluşturabilir.

- f) Bataryaya grubunu veya aleti ateşe veya aşırı ısıya maruz bırakmayın. Ateşe veya 130 °C üzerinde ısıya maruz kalması patlamasına neden olabilir.
- g) Tüm şarj talimatlarına uyun ve bataryaya grubunu veya aleti talimatlarda belirtilen sıcaklık aralığı dışında şarj etmeyin. Yanlış veya belirtilen sıcaklık aralığı dışında gerçekleştirilen şarj işlemi bataryaya zarar verebilir ve yangın riskini artırabilir.

6) SERVİS

- a) Elektrikli aletinizin bakım ve onarım işlemlerinin yetkili bir tamirci tarafından yalnızca aynı parçalar kullanılarak gerçekleştirilmesini sağlayın. Bu sayede elektrikli aletin güvenliği sağlanmış olacaktır.
- b) Hasarlı bataryaya gruplarına asla bakım yapmayın. Bataryaya gruplarının servis işlemleri yalnızca üretici veya yetkili servis sağlayıcılar tarafından gerçekleştirilmelidir.

VIDALAMA MAKİNESİNE YÖNELİK GÜVENLİK UYARILARI

1. Bağlantı parçalarının gizli kablolarla temas edebileceği yerlerde çalışma yaparken elektrikli aleti yalıtımlı kavrama yüzeylerinden tutun. "Akımlı" bir kabloyla temas eden bağlantı parçaları, elektrikli aletin açıkta kalan metal parçalarının "akım geçirmesine" neden olabilir ve kullanıcıyı elektrik çarparabilir.

BATARYA GRUBU İLE İLGİLİ GÜVENLİK UYARILARI

- a) **Hücreleri veya batarya grubunu parçalamayın, içlerini açmayın veya ezmeyin.**
- b) **Batarya grubuna kısa devre yaptırmayın. Batarya gruplarını, birbirlerine kısa devre yapabilecekleri veya iletken malzemeler temas sonucu kısa devre yapabilecekleri bir kutuda veya çekmeceye saklamayın. Batarya grubu kullanılmadığında bir terminalden diğerine bağlantı yapabilen ataş, bozuk para, anahtar, çivi, vida gibi metal nesnelere uzak tutun. Batarya terminallerinin birbirine kısa devre yapması, yanıklara veya yangına neden olabilir.**
- c) **Batarya grubunu ısıya veya ateşe maruz bırakmayın. Doğrudan güneş ışığı alan bir yerde saklamaktan kaçının.**
- d) **Batarya grubunu mekanik şoka maruz bırakmayın.**
- e) **Bataryadan sızıntı olursa, bu sıvının cildinize veya gözlerinize temas etmesine izin vermeyin. Eğer bir temas olursa, etkilenen alanı bol su ile yıkayın ve tıbbi destek alın.**
- f) **Batarya grubunun sürekli temiz ve kuru olmasına dikkat edin.**
- g) **Kirlenirse batarya grubu terminallerini temiz ve kuru bir bezle silin.**
- h) **Kullanmadan önce batarya grubunun şarj edilmesi gerekir. Daima bu talimatı dikkate alın ve doğru şarj prosedürünü uygulayın.**
- i) **Kullanmadığınızda batarya grubunu şarjda tutmayın.**
- j) **Uzun süre kullanılmayan batarya grubundan maksimum performans elde etmek için batarya grubunun birkaç kez şarj edilmesi ve boşaltılması gerekebilir.**
- k) **Yalnızca üretici tarafından belirtilen şarj cihazıyla şarj edin. Cihazla birlikte kullanılması belirtilenler dışında başka herhangi bir şarj cihazı kullanmayın.**
- l) **Cihazla kullanılmak üzere tasarlanmamış herhangi bir batarya grubu kullanmayın.**
- m) **Batarya grubunu çocukların erişemeyeceği bir yerde saklayın.**
- n) **İleride başvurmak üzere orijinal ürün belgelerini saklayın.**
- o) **Kullanılmadığında bataryayı cihazdan çıkarın.**
- p) **Uygun biçimde bertaraf edin.**
- q) **Bir cihaz içinde farklı üreticiye ait, farklı kapasite, boyut veya türdeki hücreleri karıştırmayın.**
- r) **Bataryayı mikrodalgadan ve yüksek basınçtan uzak tutun.**

SEMBOLLER



Yaralanma riskini azaltmak için kullanıcı makineyi çalıştırmadan önce kullanım kılavuzunu okumalıdır



Uyarı



Göz koruması takın



Kulak koruması kullanın



Toz maskesi takın



Li-Ion



Bu ürün, tüm batarya grupları ve batarya grubu için 'ayrı toplama' işlemine tabi tutulması gerektiğine yönelik bir sembolle işaretlenmiştir Çevre üzerindeki etkisini azaltmak için daha sonra geri dönüştürülecek veya parçalarına ayrılacaktır. Batarya grupları, tehlikeli maddeler içerdiğinden çevre ve insan sağlığı açısından tehlikeli olabilir.



Yakmayın



Uygun olmayan şekilde atılan bataryalar su çevrimine girebilir ve bu da ekolojik sistem için tehlikeli olabilir. Atık bataryaları, sınıflandırılmamış kentsel atıklarla birlikte atmayın.



Atık elektrikli ürünler, ev atıkları ile birlikte atılmamalıdır. Lütfen bu konuyla ilgili tesislerin bulunduğu yerlerde geri dönüşümünü sağlayın. Geri dönüşüme ilişkin tavsiyeler için, bulunduğunuz bölgedeki yerel makamlara veya bayiye danışın.

PARA LİSTESİ

1. ALET TUTUCU
2. İLERİ VE GERİ DÖNÜŐ KONTROLÜ
3. AMA/KAPAMA ANAHTARI
4. KOL
5. 3 VITESLİ/DARBE HIZI ANAHTARI DÜĞMESİ
6. LED IŐIK
7. PİL TAKIMINI SERBEST BIRAKMA DÜĞMESİ*
8. PİL GÖSTERGE LAMBALARI*
9. KEMER KLİPSİ
10. PİL PAKETİ*

* Gösterilen veya açıklanan tüm aksesuarlar standart teslimata dahil değildir.

TEKNİK VERİLER

Tip Tanımı DX73 DX73B (73 - makine tanımı, darbeli anahtar temsil eder)

	DX73	DX73B
Gerilim	18V \equiv	
Yük hızı yok	0-900/1100/1800/min	
Etki oranı	0-1000/1600/2400 bpm	
Yük boyutu	3/4" (19 mm)	
Maks. sıkma torku	700Nm/1000Nm/1700Nm	
Maks. ayrılma torku	800Nm/1100Nm/2100Nm	
Pil kapasitesi (DXB4)	4.0 Ah	/
Őarj giriŐi (DXC4)	100-240V~50/60 Hz, 95W	/
Őarj çıkıŐı (DXC4)	20V \equiv 4A	/
Őarj koruma sınıfı	\square /II	/
Makina ağırlıđı	4.36kg	3.3kg

GÜRÜLTÜ BİLGİSİ

Ağırlıklı ses basıncı	L_{pA} : 86 dB (A)
K_{pA}	3 dB(A)
Ağırlıklı ses gücü	L_{wA} : 97 dB (A)
K_{wA}	3 dB(A)
Kulak koruması kullanın 	

TİTREŐİM BİLGİSİ

EN 62841'e göre belirlenen titreŐim toplam deđerleri (triaks vektör toplamı):
TitreŐim emisyon deđerı: $a_n = 10,046 \text{ m/s}^2$

Belirsizlik K = 1,5 m/s²

Beyan edilen titreşim toplam değeri ve beyan edilen gürültü emisyon değeri, standart bir test yöntemine göre ölçülmüştür ve bir aleti değeriyle karşılaştırmak için kullanılabilir. Beyan edilen titreşim toplam değeri ve beyan edilen gürültü emisyon değeri, ilk maruz kalma değerlendirmesinde de kullanılabilir.



UYARI: Elektrikli aletin fiili kullanımı sırasındaki titreşim ve gürültü emisyonları, aşağıdaki örnekler göre işlenen iş parçası tipi başta olmak üzere aletin kullanım şekillerine ve aletin farklı koşullarda nasıl kullanıldığına bağlı olarak farklılık gösterebilir:

Aletin kullanıma şekli ile kesilen veya delinen malzemeler.

Aletin iyi durumda olması ve alete iyi bakım yapılması.

Alet için doğru aksesuarın kullanılması, aksesuarın keskin ve iyi durumda olduğundan emin olunması.

Tutamakların kavrama sıklığı ve varsa titreşim ve gürültü önleyici aksesuarların kullanımı.

Aletin amacına ve bu talimatlara uygun olarak kullanılması.

Bu alet, kullanımı ustaca yönetilmezse el-kol titreşim sendromuna neden olabilir.



UYARI: Doğru olması için gerçek kullanım koşullarındaki maruziyet seviyesi tahmini, aletin kapatıldığı ve aslında iş yapmayı boşta çalıştığı zamanlar gibi çalışma döngüsünün tüm bölümlerini de hesaba katmalıdır. Bu, toplam çalışma süresi boyunca maruz kalma seviyesini önemli ölçüde azaltabilir. Titreşim ve gürültüye maruz kalma riskinizi en aza indirmeye yardımcı olur.

Daima keskin kesimler, matkaplar ve bıçaklar kullanın.

Bu aletin bakımını bu talimatlara uygun olarak yapın ve aleti güzelce yağlayın (uygun durumlarda).

Alet düzenli olarak kullanılacaksa, titreşim ve gürültü önleyici aksesuarlara yatırım yapın.

Çalışma programınızı, yüksek titreşimli alet kullanımını birkaç güne yayacak şekilde planlayın.

AKSESUARLAR

	DX73	DX73B
Kemer tokası	1	1
Pil paketi (DXB4)	2	/
Şarj cihazı(DXC4)	1	/

Aksesuarlarınızı aleti satın aldığınız mağazadan almanızı tavsiye ederiz Daha fazla bilgi için aksesuar ambalajına bakın. Mağaza personeli size yardımcı olabilir ve tavsiye verebilir.

KULLANIM TALİMATLARI



NOT: Aleti kullanmadan önce, kullanım kılavuzunu dikkatli bir şekilde okuyun.

KULLANIM AMACI

Bu takım cıvataların, somunların ve çeşitli dişli sabitleyicilerin sıkılıp gevşetilmesi içindir. Bu takımın matkap olarak kullanılması amaçlanmamıştır.

ÇALIŞTIRMADAN ÖNCE

1. BATERYA GRUBUNU ŞARJ EDİN

2. BATERYA GÜÇ DURUMUNU KONTROL EDİN

5 LED lambalar, bataryanın güç durumunu gösterir. Kullanmaya başlamadan önce veya kullandıktan sonra, bataryanın güç durumunu kontrol etmek için lambaların yanındaki düğmeye basın.

MONTAJ

1. BATERYA GRUBUNU SÖKMEK VEYA TAKMAK(BKZ. ŞEK. A)

Batarya grubunu aletinizden çıkarmak ve kaydırmak için batarya grubu çıkarma düğmesine basın. Şarj işlemi sonrası aletinizin geri takın. Hafif bir kaydırma ve bastırma yeterli olacaktır.

KULLANIM

1. ANAHTAR KİLİDİ (BKZ. ŞEK. B)

Açma/Kapama anahtarı KAPALI konumda kilitlenebilir. Bu işlem, kullanımda olmadığında yanlışlıkla başlatma olasılığının azalmasına yardımcı olur. Açma/Kapama anahtarını kilitlemek için ileri ve geri dönüş yönü kontrolünü orta konuma getirin.

2. KRMILNIK VR TENJA NAPREJ IN VZVRATNO (BKZ. ŞEK. C1)

Vrtenje naprej: ileri/geri dönüş kontrolünü sola doğru itin (matkap sizden uzağa bakar). Delme ve vidalama için kullanılır.

Vrtenje nazaj: ileri/geri dönüş kontrolünü sağa doğru itin (matkap sizden uzağa bakar). Vidaları çıkarmak veya sıkışmış bir matkap ucunu serbest bırakmak için kullanılır.

3. AÇMA/KAPAMA ANAHTARI (BKZ. ŞEK. C2)

Takımınızı çalıştırmak ve kurtarmak için açma/kapama anahtarına basın. Açma/kapama anahtarında,

anahtarını hızlıca serbest bıraktığınızda aynanızı hemen durduran bir fren işlevi vardır. Bu aynı zamanda daha yüksek tetikleme basıncıyla daha yüksek hız ve tork sağlayan değişken hız anahtaridir. Hız, anahtar tetiğine basma miktarıyla kontrol edilir.



UYARI: Dahili olarak aşırı ısı üretileceğinden dolayı düşük hızda uzun süre çalıştırmayın.

4. 3-HIZ/DARBE HIZI AYAR DÜĞMESİ (BKZ. ŞEK. D)

Bu anahtarın seçebileceğiniz 3 hızı/darbe hızı vardır. İhtiyaç duyduğunuz hızı/darbe hızını seçmek için 3 hız/darbe hızı ayar düğmesine basın. Düşük hız/darbe hızını seçin; sağdaki lamba yeşil renkte yanar. Orta hız/darbe hızını seçin; ortadaki lamba yeşil renkte yanar. Yüksek hız/darbe hızını seçin; soldaki lamba yeşil renkte yanar.

Uygulama modu (Panelde görüntülenir)	Maksimum darbe hızı	Amaç	Uygulama örneği
	2400 bpm	Maksimum kuvvet ve hızda sıkma.	Çelik çerçeveleri monte etme.
	1600 bpm	Maks. moddan daha az kuvvetle ve hızla sıkma (Maks modundan daha kolay kontrol edilir).	İskelelerin ve çerçevelerin montajı ve sökülmesi.
	1000 bpm	Vida dişinin kırılmasından sakınmak için daha az kuvvetle sıkma.	Mobilyaların montajı.

5. LED IŞIĞININ KULLANIMI (BKZ. ŞEK. E)

Işığı yakmak için açma/kapama anahtarına basın ve ileri/geri dönme kontrolünün sağ/sol konumunda olduğundan emin olun. Açma/kapama anahtarını serbest bıraktığınızda ışık söner. LED aydınlatması görüşü artırır; karanlık ya da kapalı alanlarda çok iyi sonuç verir.



DIKKAT: Işığa bakmayın ve ışık kaynağına doğrudan bakmayın.

LED ışığını yakmak için anahtar tetiğini çekin. Anahtar tetiği çekili olduğu sürece LED ışığı yanar. Anahtar tetiği serbest bırakıldıktan sonra ışık 10-15 saniye sonra otomatik olarak söner.

6. KEMER KANCASI (BKZ. ŞEK. F, G)

Kemer kancasını plastik poşette verilen vidayla alete sabitleyin. Kemer kancasını, kemerinize veya cebinize asabilirsiniz.

7. AŞIRI YÜK KORUMASI

Aşırı yüklemeye olduğunda motor durur. Makinenin üzerindeki yükü hemen alın ve en yüksek yüksüz hızda yaklaşık 30 saniye soğumaya bırakın.

8. SICAKLIĞA BAĞLI AŞIRI YÜK KORUMASI

Elektrikli alet amacına uygun kullanıldığında aşırı yüklemeye maruz kalmaz. Yük çok yüksek olduğunda veya 75°C'lik izin verilen batarya sıcaklığı aşıldığında elektronik kontrol, sıcaklık yeniden ideal aralığa gelene kadar elektrikli aleti kapatır.

SORUN GİDERME

1. FARKLI BATARYA KUTUSU ÇALIŞMA SÜRELERİNİN NEDENLERİ

Şarj süresi sorunları ve batarya kutusunun uzun süre kullanılmaması batarya kutusu çalışma süresini kısaltır. Bu durum, matkabınızı şarj etmek ve kullanmak suretiyle birkaç defa şarj ve deşarj edildikten sonra düzelebilir. Batarya kutusu, sert ahşap malzemeye büyük vidalar takmak gibi ağır işlerde daha hafif çalışma koşullarına göre daha hızlı tükenir. Performansı etkileyeceğinden dolayı batarya kutunuzu 0°C'nin altında ve 40°C'nin üstünde şarj etmeyin.

2. ANAHTARA BASTIĞINIZDA DARBELİ ANAHTARIN GÜCÜ NEDEN AÇILMIYOR?

Tetiğin en üstündeki ileri/geri dönüş kontrolü kilit konumundadır. Gerekli dönüş yönüne getirerek ileri/geri dönüş kontrolünün kilidini açın. Tetiği itin; darbeli anahtar dönmeye başlar.

BAKIM

Herhangi bir ayar, servis veya bakım işlemi yapmadan önce batarya grubunu aletten çıkarın.

Elektrikli aletiniz ek yağlama veya bakım gerektirmez. Elektrikli aletinizde kullanıcı tarafından bakım yapılabilecek hiçbir parça yoktur. Elektrikli aletinizi temizlemek için kesinlikle su veya kimyasal temizleyiciler kullanmayın. Kuru bir bezle iyice silin. Elektrikli aletinizi her zaman kuru bir yerde saklayın. Motor havalandırma deliklerini temiz tutun. Tüm çalışma kontrollerini tozdan uzak tutun. Bazen havalandırma deliklerinden kıvılcımlar görebilirsiniz. Bu normal bir durumdur ve elektrikli aletinize zarar vermez.

BATARYALI ALETLER İÇİN

Alet ve batarya 0°C-45°C sıcaklık aralığındaki ortamlarda kullanılmalı ve muhafaza edilmelidir. Şarj sırasında şarj sistemi için önerilen ortam sıcaklığı aralığı ise 0°C-40°C'dir.

ÇEVRENİN KORUNMASI

 Atık elektrikli ürünler, ev atıkları ile birlikte atılmamalıdır. Lütfen bu konuyla ilgili tesislerin bulunduğu yerlerde geri dönüşümünü sağlayın. Geri dönüşüme ilişkin tavsiyeler için, bulunduğunuz bölgedeki yerel makamlara veya bayiye danışın.

EC UYGUNLUK BEYANNAMESİ

Biz,
Positec Germany GmbH
Postfach 32 02 16, 50796 Cologne, Germany

Olduğunu beyan ederiz,
Ürünün tarifi **Kablosuz darbeli anahtar**
Tipi **DX73 DX73B (73- makine tanımı, darbeli anahtarı temsil eder)**
Fonksiyonu **Vida, somun sıkma ve gevşetme**

Direktiflerine uygun olduğunu beyan ederiz,
2006/42/EC,
2014/30/EU,
2011/65/EU&(EU)2015/863

Standartlar
EN IEC 55014-1,
EN IEC 55014-2,
EN 62841-1,
EN 62841-2-2
EN IEC 63000

Teknik dosyayı derleyen yetkili kişinin,
Adı: Marcel Filz
Adresi: Positec Germany GmbH
Postfach 32 02 16, 50796 Cologne, Germany

2023/05/25
Allen Ding
Baş Mühendis Yardımcısı, Test ve Sertifikasyon
Positec Technology (China) Co., Ltd
18, Dongwang Road, Suzhou Industrial
Park, Jiangsu 215123, P. R. China

حلالمشكلة.

1. أسباب اختلاف ساعات عمل البطارية

سيؤدي عدم استخدام حزمة البطارية لفترة طويلة إلى حدوث مشكلات في وقت الشحن ، مما يقلل من وقت عمل حزمة البطارية. بعد عدة عمليات شحن وتفريغ ، يمكن تصحيحه عن طريق الشحن والعمل. سنستطك ظروف العمل الأثقل طاقة حزمة البطارية بشكل أسرع من ظروف العمل الأخف. لا تتم بشحن مجموعة البطارية في درجة حرارة أقل من 0 درجة مئوية وما فوق 40 درجة مئوية ، حيث سيؤثر ذلك على الأداء.

2. لماذا لا يتم تشغيل مفتاح العزم عند الضغط على المفتاح؟

يكون موضع عنصر التحكم في الدوران للأمام/العكسي، الموجود أعلى المشغل، في وظيفة القفل. افتح مفتاح التحكم في الدوران الأمامي/العكسي عن طريق وضعه في موضع الدوران المطلوب. اضغط على المشغل وسيبدأ مفتاح العزم بالدوران.

اعمالصيانة

يجب إزالة البطارية منالأداة (الألة)قبلإجراء أيتعديلاًوخدمةأوصيانة.

إن الألة الخاصة بك لا تتطلب أي تزييت إضافي أو صيانة. لا توجد أجزاء يمكن للمستخدم صيانتها في الألة الخاصة به. لا تستخدم الماء أو المنظفات الكيميائية لتنظيف الألة. نظفها عن طريق المسح بقطعة قماش جافة. احرص دائماً على تخزين الألة في مكان جاف. حافظ على فتحات تهوية المحرك نظيفة. احتفظ بجميع عناصر التحكم في العمل خالية من الغبار. من حين لآخر قد ترى شرارات من خلال فتحات التهوية. هذا أمر طبيعي ولن يؤدي إلى تلف الألة الخاصة بك.

لأدوات البطارية

نطاق درجة الحرارة المحيطة لاستخدام وتخزين الألة والبطارية هو 0°C45-°C

نطاق درجة الحرارة المحيطة الموصى به لنظام الشحن أثناء الشحن هو 0°C40-°C

الحماية البيئية

يجب عدم التخلص من نفايات المنتجات الكهربائية مع النفايات المنزلية. يُرجى إعادة التدوير في الأماكن المخصصة لإعادة التدوير. ارجع إلى السلطات المحلية أو بائع التجزئة للحصول على نصائح بخصوص إعادة التدوير.



بيان المطابقة

نقر نحن،

Positech Germany GmbH شركة
المانيا، Postfach 32 02 16, 50796 Cologne ويقع مقرنا

أن المنتج

الوصف: وجع تصادم لاسلكي

نوع التعيين: DX73 DX73-DX73تحديد الآت، ممثل مفتاح العزم البراغي
الوظيفة: ربطو إحلال البراغي، الصواميل

يتوافق مع التوجيهات التالية

,EC/2006/42

,EU&(EU)2015/863/2011/65

EU/2014/30

المعايير تتوافق مع

EN IEC 55014-1,

EN IEC 55014-2,

EN 62841-1,

EN 62841-2-2

EN IEC 63000

الشخص المخول بتجميع الملف الفني،

الاسم: Marcel Filz

العنوان:

المانيا، Postfach 32 02 16, 50796 Cologne ويقع مقرنا
شركة Positech Germany GmbH

2023/05/25

الين دينج

نائب كبير المهندسين، الاختبار والإعتماد

Positech Technology (China) Co., Ltd

Dongwang Road, Suzhou Industrial ,18

.Park, Jiangsu 215123, P. R

DX73B	DX73	
1	1	مشبك الحزام
/	2	حزمة البطارية (DXB4)
/	1	شاحن (DXC4)

نوصي بشراء الملحقات من المتاجر التي تبيع الأدوات، لمزيد من التفاصيل، يرجى الرجوع إلى حزمة الملحقات. يمكن لموظفي المتجر المساعدة وتقديم المشورة.

تعليمات التشغيل

ملاحظة: اقرأ كتيب التعليمات بعناية قبل استخدام الأداة.

الغرض من الاستخدام

الغرض من هذه الآلة هو ربط وتخفيف البراغي و الصواميل وسحابات مترابطة متتوعة. هذه الأداة غير مخصصة للاستخدام كمثقاب.

قبل بدء التشغيل

1. اشحن حزمة البطارية

2. التحقق من حالة طاقة البطارية

6 مؤشرات LED توضح حالة طاقة البطارية. قبل الاستخدام أو بعده، يرجى الضغط على الزر الموجود بجوار المؤشر للتحقق من مستوى البطارية.

قبل بدء التشغيل

1. إزالة حزمة البطارية أو تثبيتها (انظر الشكل A)

اضغط على زر تحرير حزمة البطارية لتحرير البطارية وإخراجها من الأداة. بعد الشحن، حركه مرة أخرى في الأداة. يكفي دفع بسيط وضغط طفيف.

عملية

1. قفل التبديل (انظر الشكل B)

يمكن قفل مشغل المفتاح في وضع إيقاف التشغيل. يساعد هذا في تقليل احتمالية بدء التشغيل العرضي عند عدم الاستخدام. لقفل مشغل المفتاح، ضع مفتاح التحكم الدوار في الوضع الأوسط.

2. التحكم في الدوران للأمام والعكس (انظر الشكل C1)

الدوران للأمام: ادفع مفتاح التحكم في الدوران للأمام / العكسي إلى اليسار (نقاط الحفر بعيداً عنك). يتم استخدامه للحفر والقيادة اللولبية.

الدوران العكسي: ادفع مفتاح التحكم في الدوران للأمام / العكسي إلى اليمين (نقاط الحفر بعيداً عنك). يتم استخدامه لإزالة البراغي أو تحرير لقمة الحفر المحشورة.

تحذير (انذار): يجب الاتغير أيضاً لتجاه الدوران أثناء تدوير الأداة، ولكن يجب أن تنتظر حتى تتوقف. يمكن أن يتسبب الانزياح أو الزحزحة أثناء تدوير طرف لقم المثقب في تلف الأداة

3. مفتاح تشغيل / إيقاف (انظر الشكل C2)

اضغط على مفتاح التشغيل / إيقاف لبدء التشغيل والتحرير لإيقاف الأداة. مفتاح التشغيل / إيقاف مزود بوظيفة الفرامل التي توقف سيارتك تشاك فور تحرير المفتاح بسرعة.

إنه أيضاً مفتاح متغير السرعة يوفر سرعة أعلى و عزم الدوران مع زيادة ضغط الزناد. يتم التحكم في السرعة بواسطة مقادير الاكتئاب الزناد التبديل.

تحذير لا تعمل لفترات طويلة على مستوى منخفض السرعة لأن الحرارة الزائدة ستنتج داخلياً.

4. مفتاح تشغيل السرعة 3 (انظر الشكل D)

يحتوي مفتاح العزم على 3 سرعات لاختيارك. اضغط على السرعة الثالثة أدنى المفتاح لاختيار السرعة المطلوبة. حدد أقل سرعة، الضوء في الجانب الأيمن محدد على اللون الأخضر. حدد السرعة الوسطى، الضوء الأخضر في المنتصف. اختر السرعة القصوى، يكون الضوء الأخضر في اليسار.

أمثلة التطبيق	الغرض	معدل العزم الأقصى	وضع التطبيق على اللوحة (معرض على)
تجميع الإطارات المعدنية.	الربط بأقصى قوة وسرعة.	bpm 2400	3 2 1 ● ● ○ ○ T
تجميع أو تفكيك السقالات والإطارات.	الربط بأقل قوة وسرعة أكبر من الوضع الأقصى (أسهل في التحكم من الوضع الأقصى)	bpm 1600	3 2 1 ● ○ ● ○ T
تجميع الأثاث.	الربط بأقل قوة لتجنب كسر المسمار اللولبي.	bpm 1000	3 2 1 ● ○ ○ ● T

5. استخدم مصباح LED (انظر الشكل E)

لتشغيل الضوء، اضغط على مفتاح التشغيل / إيقاف وتأكد من أن التحكم في الدوران للأمام / العكسي على الوضع الأيمن / الأيسر. متى إذا قمت بتحرير مفتاح التشغيل / إيقاف، فسيتيم إيقاف تشغيل الضوء. الإنارة بالصمام المضيء يزيد من الرؤية - رابع للمنطقة المظلمة أو المغلقة.

أحذر: لا تنظر إلى الضوء أو تشاهد مصدر الضوء مباشرة.



اسحب مفتاح التشغيل لإضاءة ضوء الليد. تظل أضواء الليد في الإضاءة بينما يكون مفتاح التشغيل مسحوب. ينطفئ الضوء تلقائياً بعد 10-15 ثانية من تحرير مفتاح التشغيل.

6. مشبك الحزام (انظر الشكل F, G)

اربط مشبك الحزام على الأداة بالمسمار الموجود في الكيس البلاستيكي. اربط مشبك الحزام بالأداة. يمكن ربط مشبك الحزام بالأحزمة أو الجيوب وغيرها.

7. حماية من زيادة الحمولة

الحماية من الحمل الزائد. عند التحميل الزائد، يتوقف المحرك. تخفيف الحمل على الجهاز على الفور وسمح بالترديد حوالي 30 ثانية تقريباً عند أعلى سرعة بدون تحميل.

8. حماية الزائد المتعددة بالحرارة

عند استخدامه في الأدوات الكهربائية كما هو محدد، لا يمكنه تحمل الحمل الزائد. عندما يكون الحمل مرتفعاً جداً أو يتجاوز درجة حرارة البطارية المسموح بها البالغة 75 درجة مئوية، يقوم التحكم الإلكتروني بإيقاف تشغيل أداة الطاقة حتى تصل درجة الحرارة إلى نطاق درجة الحرارة الأمثل مرة أخرى.

معلومات تقنية

نوع التعيين: 73-DX73 DX73B تحديد آلات، ممثل مفتاح العزم

DX73B	DX73	
18V ===		الجهد الكهربائي
0-900/1100/1800/min		لا توجد سرعته تحميل
0-1000/1600/2400 bpm		معدلات التأثير
3/4" (19 mm)		الحد الأقصى لعزم الدوران
700Nm/1000Nm/1700Nm		قدرة جهاز الإمساك
800Nm/1100Nm/2100Nm		
/	4.0 Ah	اسعة البطارية (DXB4)
/	100-240V~50/60 Hz, 95W	مدخل الشاحن (DXC4)
/	20V === 4A	خرج الشاحن (DXC4)
/	 // II	فئة حماية الشاحن
3.3kg	4.36kg	وزن الماكينة

معلومات الضوضاء

L_{pA} : 86 dB (A)	ضغط الصوت المرجح
3 dB (A)	K_{pA}
L_{wA} : 97 dB (A)	قوة الصوت المرجحة
3 dB (A)	K_{wA}
 ارتداء واقي حماية الأذن.	

معلومات الاهتزاز

تم تحديد القيم الإجمالية للاهتزاز (الجمع المتجهي ثلاثي المحاور) وفقاً للمعيار EN 62841:	
قيمة انبعثات الاهتزازات: a_n : 10.046 m/s ²	
عامل اللابطين $K = 1.5$ m/s ²	

تم قياس القيمة الإجمالية المعلنه للاهتزاز وقيمة انبعث الضوضاء المعلنه وفقاً لطريقة اختبار قياسية ويمكن استخدامها لمقارنة أداة بأخرى يمكن أيضاً استخدام القيمة الإجمالية المعلنه للاهتزاز وقيمة انبعث الضوضاء المعلنه في إجراء تقييم أولي للتعرض.

تحذير: يمكن أن تختلف انبعثات الاهتزاز والضوضاء أثناء الاستخدام الفعلي لأداة الطاقة عن القيمة المعلنه اعتماداً على طرق استخدام الأداة، ولا سيما ما يتعلق بنوع العنصر الذي يجري معالجته وفقاً للنماذج التالية والمتغيرات الأخرى المتعلقة بكيفية استخدام الأداة:



طريقة استخدام الأداة والمواد التي يتم قطعها أو ثقبها.

كون الأداة في حالة جيدة ويتم صيانتها جيداً.

استخدام الملحقات المناسبة للأداة والتأكد من أنه حاداً وفي حالة جيدة.

إحكام الإمساك بالمقبض وإذا ما تم استخدام أي ملحقات مضادة للاهتزاز والضوضاء.

استخدام الأداة في الغرض المقصود وفقاً لتصميمها وهذه التعليمات.

يمكن أن يتسبب استخدام هذه الأداة في الإصابة بمتلازمة اهتزاز اليد والذراع إذا لم يتم إدارة استخدامها بشكل مناسب.



تحذير: كي يتسنى الحفاظ على الدقة ينبغي أن يراعى تقدير مستوى التعرض في ظروف الاستخدام الفعلية لجميع أجزاء دورة التشغيل مثل الأوقات التي يتم فيها إيقاف تشغيل الأداة وعندما يتم تشغيلها عند سرعة التباطؤ مع عدم قيامها بأي مهمة بالفعل، إذ يمكن أن يؤدي هذا إلى تقليل مستوى التعرض بشكل كبير خلال فترة العمل بالكامل.

مما يساعد في تقليل مخاطر التعرض للاهتزاز والضوضاء.

استخدم دوماً أزاميل ومثاقب وشفرات حادة.

ينبغي صيانة هذه الأداة وفقاً لهذه التعليمات، مع ضرورة تزيينها جيداً (حيثما يكون ملائماً).

وفي حالة استخدام الأداة بانتظام، ينبغي حينئذ شراء ملحقات مقاومة للاهتزاز والضوضاء.

ينبغي عليك تنظيم جدول عملك بحيث يتم توزيع استخدام أي أداة عالية الاهتزاز على مدار عدد من الأيام.

6 الصيانة

- (أ) عليك بإصلاح الأداة الكهربائية من قبل فني إصلاح مؤهل باستخدام قطع الغيار المماثلة فقط، مما يضمن الحفاظ على سلامة الأداة الكهربائية.
- (ب) يحظر تقديم الخدمات لمجموعات البطاريات المتضررة. لا ينبغي أن يقوم بأعمال صيانة هذا الجهاز إلا المُصنِّع أو مندوب الصيانة المعتمد.

تحذير سلامة مفتاح العزم

- (أ) أمسك الأداة الكهربائية باستخدام قبض مزول الأسطح عند إجراء إحدى العمليات التي يمكن أن تتلامس فيها أداة القطع الملحقة أو أداة التثبيت بأسلاك مخطئة. قد تؤدي ملامسة مسامير الربط للسلك "بمر به تيار كهربائي" إلى وصول التيار إلى الأجزاء المعدنية المكشوفة في الأداة الكهربائية، ويمكن أن يصيب المُشغَل بصعق كهربائي.

تحذيرات السلامة لمجموعة البطارية

- (أ) لا تفكك أو تفتح أو تمزق الخلايا أو مجموعة البطاريات.
- (ب) لا تقصر دائرة البطارية. لا تقم بتخزين حزم البطاريات عشوائياً في صندوق أو درج حيث قد تقصر دائرة بعضها البعض أو تتعرض لدائرة قصيرة بسبب المواد الموصلة. عندما لا تكون حزمة البطارية قيد الاستخدام، احتفظ بها بعيداً عن الأشياء المعدنية الأخرى، مثل المشابك الورقية، والعملات المعدنية، والمفاتيح، والمسامير، والبراغي، أو غيرها من الأشياء المعدنية الصغيرة، التي يمكن أن تجعل الاتصال من طرف إلى آخر. قد يؤدي تصبير أطراف البطارية معاً إلى حدوث حروق أو نشوب حريق.
- (ج) لا تعرض مجموعة البطارية للحرارة أو النار. تجنب التخزين في ضوء الشمس المباشر.
- (د) لا تعرض مجموعة البطارية لصدمة ميكانيكية.
- (هـ) في حالة تسرب البطارية، لا تدع السائل يلامس الجلد أو العينين. إذا تم الاتصال، اغسل المنطقة المصابة بكميات وفيرة من الماء واطلب المشورة الطبية.
- (و) حافظ على البطارية نظيفة وحافة.
- (ز) امسح أطراف حزمة البطارية بقطعة قماش جافة ونظيفة إذا أصبحت متسخة.
- (ح) يجب شحن حزمة البطارية قبل الاستخدام. راجع دائماً هذه التعليمات واستخدم إجراء الشحن الصحيح.
- (ط) لا تحتفظ بشحن البطارية عندما لا تكون قيد الاستخدام.
- (ي) بعد فترات التخزين الطويلة، قد يكون من الضروري شحن البطارية وتزويغها عدة مرات للحصول على أقصى أداء.
- (ك) أعد الشحن فقط باستخدام الشاحن المحدد بواسطة Cat®. لا تستخدم أي شاحن بخلاف ذلك المقدم خصيصاً للاستخدام مع الجهاز.
- (ل) لا تستخدم أي بطارية غير مصممة للاستخدام مع الجهاز.
- (م) احتفظ بالبطارية بعيداً عن متناول الأطفال.
- (ن) احتفظ بأدب المنتج الأصلي للرجوع إليه في المستقبل.
- (س) أخرج البطارية من الجهاز عندما لا تكون قيد الاستخدام.
- (ع) التخلص بشكل صحيح.
- (ف) لا تخلط خلايا مختلفة التصنيع أو السعة أو الحجم أو النوع داخل الجهاز.
- (ص) احتفظ بالبطارية بعيداً عن أجهزة الميكروويف والضغط العالي.

قائمة المكونات

1. مسك الأداة
2. التحكم في الدوران إلى الأمام والعكس
3. مفتاح تشغيل / إيقاف
4. مقبض
5. مفتاح تشغيل السرعة 3
6. ضوء LED
7. زر تحرير حزمة البطارية *
8. أضواء مؤشر البطارية *
9. مشبك الحزام
10. علبة بطاريات *

* ليست جميع الملحقات الموضحة أو الموصوفة مدرجة في التسليم القياسي.

الرموز

لتقليل مخاطر الإصابة، يجب على المستخدم قراءة دليل التعليمات



مذكرة قانونية



ارتد نظارات واقية



ارتداء غطاء للأذنين



ارتدي قناع الغبار



بطاريات الليثيوم أيون تم تمييز هذا المنتج برموز تتعلق بجمع حزم البطاريات وحزم البطاريات "التي تم جمعها بشكل منفصل". ثم يتم إعادة تدويرها أو تفكيكها لتقليل التأثير على البيئة. تحتوي عبوة البطارية على مواد ضارة قد تلحق الضرر بالبيئة وصحة الإنسان.



Li-Ion



لا تحترق



إذا لم يتم التعامل معها بشكل صحيح، فقد تدخل البطارية في دورة المعاد، مما قد يتسبب في إلحاق الضرر بالنظام البيئي. لا تتخلص من البطاريات المستعملة على أنها نفايات محلية غير مفروزة.



جاء عدم التخلص من نفايات المنتجات الكهربائية مع النفايات المنزلية. يُرجى إعادة التدوير في الأماكن المخصصة لإعادة التدوير. ارجع إلى السلطات المحلية أو بائع التجزئة للحصول على نصائح بخصوص إعادة التدوير.



سلامة المنتج

تحذيرات السلامة العامة الخاصة بالأداة الكهربائية



تحذير اقرأ جميع تحذيرات السلامة والتعليمات والرسوم التوضيحية والمواصفات المتوفرة مع هذه الآلة. قد يؤدي عدم اتباع جميع التعليمات المذكورة أدناه إلى حدوث صدمة كهربائية أو حريق أو إصابة خطيرة.

احتفظ بجميع التحذيرات والتعليمات للرجوع إليها لاحقاً.

يشير مصطلح "الأداة الكهربائية" الوارد في التحذيرات إلى الأداة الكهربائية (السلوكية) التي تعمل بالتيار الكهربائي أو الأداة (اللاسلكية) التي تعمل بالبطارية.

1 سلامة مكان العمل

(أ) حافظ على نظافة مكان العمل وإضاءته جيداً. ذلك أن الأماكن غير النظيفة أو المظلمة تجعل وقوع الحوادث.

(ب) لا تشمل الأدوات الكهربائية في بيئات تبعث على الانفجار، مثل: البيئات التي توجد فيها سوائل أو غازات قابلة للاشتعال أو غبار. تحدث الأدوات الكهربائية الشرر الذي قد يشعل الغبار أو الأبخرة.

(ج) قم بإبعاد الأطفال والمارّة مسافة آمنة بعيداً عن الأداة الكهربائية أثناء تشغيلها. فقد تتسبب عوامل التشييت في فقدان السيطرة على الأداة الكهربائية.

2 السلامة الكهربائية

(أ) يجب أن تتوافق قوايس الأداة الكهربائية مع المقيس، لا تقم بإجراء أي تعديلات على القوايس بأي حال من الأحوال، وتجنب استخدام أي قوايس

مهيئة مع الأدوات الكهربائية (المؤرضة)، حيث ستعمل القوايس غير المُعلّلة والمقيس المطابقة على تقليل مخاطر حدوث الصعق الكهربائي.

(ب) تجنب أي اتصال جسدي بالأسطح الموصولة بالأرض أو المؤرضة، مثل: الأنابيب والمشعاع والمواد والتلجّات. حيث تزداد خطورة الصعق الكهربائي في حال تأريض جسدك.

(ج) لا تعرض الأدوات الكهربائية للأسطح أو الرطوبة، حيث سيؤدي الماء الذي يدخل إلى الأداة الكهربائية إلى زيادة مخاطر حدوث الصعق الكهربائي.

(د) تجنب إساءة استخدام السلك، وتجنب استخدامه في حمل الأداة الكهربائية، أو شداها، أو فصلها. احتفظ بالسلك بعيداً عن الحرارة، والزيوت، والحواف الحادة، والأجزاء المتحركة، نظراً لأن الأسلاك التالفة أو المتشابكة تتسبب في زيادة خطورة الصعق الكهربائي.

(هـ) لا تشغّل الأداة الكهربائية في الخارج، استخدم سلك إطالة مناسب لاستخدام الخارجي، فاستخدم السلك المناسب للاستخدام الخارجي يقلل مخاطر حدوث الصعق الكهربائي.

(و) إذا كان لا بد من تشغيل الأداة الكهربائية في مكان رطب، فغليك استخدام مصدر إمداد محمي يعمل بالتيار المتبقّي. استخدم أداة جهاز الحماية من التيار المتبقّي يحد من مخاطر حدوث الصعق الكهربائي.

3 السلامة الشخصية

(أ) كن حذراً ولاحظ ما تقوم به واستخدم الحس السليم عند تشغيل الأداة الكهربائية، لا تستخدم الأداة إذا كنت تشعر بالتعب أو كنت تحت تأثير المخدرات، أو الكحول، أو العقاقير. قد تتعرض لإصابة شخصية بالغة إذا غفلت -ولو للحظة- أثناء تشغيل الأدوات الكهربائية.

(ب) استخدم معدات الحماية الشخصية. احرص دائماً على ارتداء واقي العينين. لا تستخدم معدات الحماية مثل: القناع الواقي من الغبار، وأذنية السلامة المقاومة للازلاق، والقبعة الصلبة، وواقي الأذنين- في الظروف الملائمة

يقلل من حدوث إصابات شخصية.

(ج) اعمل على التشغيل في المقصود. وتأكد أن المفتاح في وضع إيقاف التشغيل قبل التوصيل بمصدر الطاقة / أو مجموعة البطاريات، وكذلك قبل رفع الأداة أو حملها. تجدر الإشارة إلى أن الحوادث تنشأ عند حمل الأدوات الكهربائية

ووجود الإصبع على المفتاح، أو تشغيل الأدوات الكهربائية التي يوجد بها مفتاح في وضع التشغيل.

(د) أزل أي مفتاح ضبط أو مفتاح ربط قبل تشغيل الأداة الكهربائية. قد يتسبب مفتاح الربط أو مفتاح الضبط المتصل بأحد الأجزاء المتحركة للأداة الكهربائية في حدوث إصابة شخصية.

(هـ) لا تلمد بك إلى الأجزاء البعيدة عن متناولك. وقف ثلاثياً، وحافظ على توازنك؛ مما يساعدك في التحكم بشكل أفضل في الأداة الكهربائية في المواقف غير المتوقعة.

(و) ارتد ملابس مناسبة، وتجنّب ارتداء ملابس فضفاضة أو مجوهرات. أبعاد

شعرك وملابسك عن الأجزاء المتحركة. من الممكن أن تتشرب الملابس الفضفاضة، أو المجوهرات، أو الشعر الطويل في الأجزاء المتحركة.

(ز) في حال توفير أجهزة لتوصيل أدوات شطف الغبار وتجميعه، تأكد من توصيل هذه الأدوات واستخدامها بشكل سليم. قد يساعد استخدام أداة تجميع الغبار في تقليل المخاطر المرتبطة بالغبار.

(ح) لا تعاديك استخدام الأداة الكهربائية بصفة دورية يجعلك تتهاون أو تتجاهل تطبيق مبادئ السلامة الخاصة بالأدوات الكهربائية. فقد يتسبب الإهمال واللامبالاة في حدوث إصابات بالغة في جزء من الثانية.

4 استخدام الأداة الكهربائية والعناية بها

(أ) لا تضغط على الأداة الكهربائية، واستخدم الأداة التي تناسب عملك. يساعد اختيار الأداة الكهربائية المناسبة في تنفيذ العمل بشكل أفضل وأكثر أمناً بنفس المعدل الذي صُممت من أجله.

(ب) لا تستخدم الأداة الكهربائية إذا لم يعمل المفتاح على تشغيلها وإيقاف تشغيلها. ينتج عن الأداة الكهربائية التي لا يمكن التحكم فيها مخاطر عظيمة؛ لذا يتعين إصلاحها.

(ج) أفضل القوايس من مصدر الطاقة / أو مجموعة البطارية من الأداة الكهربائية قبل إجراء أي تعديلات، أو تغيير الملحقات، أو تخزين الأدوات الكهربائية. تعمل تدابير السلامة الوقائية هذه على تقليل المخاطر الناتجة عن بدء تشغيل الأداة الكهربائية دون قصد.

(د) خزن الأدوات الكهربائية المعطلة بعيداً عن متناول الأطفال ولا تسمح للأشخاص الذين لم يكن لديهم دراية وخبرة في التعامل مع الأداة الكهربائية بهذه التعليمات بتشغيل الأداة الكهربائية. تتسم الأدوات الكهربائية بالخطورة عند تشغيلها من قِبَل مستخدمين غير مدربين.

(هـ) حافظ على الأدوات الكهربائية. وتتحقق من عدم اعوجاج أو انحناء الأجزاء المتحركة وكسر الأجزاء وأي وضع آخر قد يؤثر سلباً على تشغيل الأدوات الكهربائية. قم بإصلاح الأداة الكهربائية قبل استخدامها إذا كانت تالفة. فالعديد من الحوادث تنشأ بسبب سوء صيانة الأدوات الكهربائية.

(و) حافظ على حدة أدوات القطع ونظافتها. تجدر الإشارة إلى أن أدوات القطع التي تم صيانتها بعناية شديدة والتي تمتلك حواف حادة للقطع تداراً ما تتوقف عن العمل، ويسهل التحكم فيها.

(ز) استخدم الأداة الكهربائية والملحقات والقم الأداة بما يتوافق مع هذه التعليمات، واتخذ بعين الاعتبار ظروف العمل والعمل المقرر تنفيذه. قد يؤدي استخدام الأداة الكهربائية في عمليات مختلفة عن العمليات المخصصة لها إلى التعرض لمواقف خطيرة.

(ح) الإبقاء على المقابض والأسطح الإمساك جافة ونظيفة وخالية من أي زيت أو شحم. لا تسمح للأحط والمقابض الزلقة بالسيطرة والتحكم الآمن في الأداة خاصة في المواقف غير المتوقعة.

5 استخدام أداة البطارية والعناية بها

(أ) أعد شحنها باستخدام الشاحن المحدث من قِبَل جهة التصنيع فقط، قد ينزع حريق عند تبديل الشاحن المخصص لمجموعة البطاريات بشاحن مخصص لمجموعة بطاريات أخرى.

(ب) استخدم الأدوات الكهربائية مع حزم البطاريات المصممة خصيصاً لها فقط. فقد ينشأ عن استخدام أي مجموعة بطاريات أخرى مخاطر التعرض لإصابة أو اندلاع حريق.

(ج) في حال عدم استخدام مجموعة البطاريات احتفظ بها بعيداً عن الأجسام المعدنية الأخرى، مثل: مشابك الأرواق، والعملات المعدنية، والمفاتيح، والمسمارين، والبراغي، وغيرها من الأجسام المعدنية الصغيرة التي يمكن أن تتمثل وصله من طرف إلى آخر. قد يؤدي حدوث قصر في أطراف البطارية إلى حدوث حروق أو اندلاع حريق.

(د) قد يخرج السائل من البطارية في الظروف التي تشهد سوء استخدام، لذا تجنب ملامسته، وفي حال ملامسته دون عمد اغسل مكان التلامس بالماء. في حال ملامسة السائل للعينين، اطلب الاستشارة الطبية على الفور. قد يتسبب السائل الذي يتسكب من البطارية في حدوث تهيّج للجلد أو حروق.

(هـ) يحظر استخدام مجموعة البطارية أو الأداة التالفة أو المعطلة. قد تعرّضك البطاريات التالفة أو المعطلة لحدوث أي موقف غير متوقع ينتج عنه حدوث حريق، أو انفجار، أو إصابة.

(و) لا تعرض مجموعة البطارية إلى الأداة إلى النيران أو درجات الحرارة المرتفعة للغاية. حيث إن تعرضها للحرائق أو درجة حرارة تتفوق 130

درجة مئوية قد يتسبب في وقوع انفجار.

(ز) اتبع جميع تعليمات الشحن ولا تشحن مجموعة البطارية أو الأداة في نطاق يتجاوز نطاق درجة الحرارة المحددة في التعليمات. قد يؤدي الشحن بطريقة غير صحيحة أو في درجات حرارة خارج النطاق المحدد إلى تلف البطارية وزيادة احتمال اندلاع حريق.



www.catpowertools.com



©2023 Caterpillar. CAT, CATERPILLAR, their respective logos, "Caterpillar Yellow," the "Power Edge" trade dress as well as corporate and product identity used herein, are trademarks of Caterpillar and may not be used without permission. Positec Group Limited, a licensee of Caterpillar Inc

AR01726000